



ДЛЯ ТЕБЯ И ТВОИХ БЕЗБАШЕННЫХ ДРУЗЕЙ

# ХУЛИГАН

<http://www.xuligan.ru> №2 май 2002

# 10

ДЕВУШЕК  
КОТОРЫХ МЫ...

**К.О.М.О.Л.О.В**

ХУЛИГАН С БОЛЬШОЙ БУКВЫ

**БОЛЬШОЙ**

# БРАТ

КАК СДЕЛАТЬ,  
ЧТОБЫ ТЕБЯ  
НЕ ПОЙМАЛО НГБ

# РАФТИНГ ВОДНЫЙ ЭКСТРИМ

# СВЕЛО? НОГУ!

**ПИРСИНГ-НАСЛАЖДЕНИЕ**

**Ч.Е.Р.Е.З Б.О.Л.Ь**

# ФАНАТЫ:

ОДИН ДЕНЬ ИЗ ЖИЗНИ "ФИРМЫ"

# ТЕСТ:

## КРОССОВКИ

NIKE, PUMA, ADIDAS  
SPRANDY, REEBOK

## МУЗЦЕНТРЫ

SONY, SAMSUNG  
PANASONIC

КУПЕ ЗА 2000 ДОЛЛАРОВ • ОРУЖИЕ ГОПНИКОВ • ГАДЖЕТЫ  
• САЙТЫ О: ЭКСТРЕМАЛЬНОМ СПОРТЕ • ТЕРРОРИЗМ - МЫ  
ЗНАЕМ ВСЕ! • МУЗЫКА • КИНО • ХУЛИГАНСКОЕ ЧТИВО •  
ЧЕ ГЕВАРА: МЕССИА С АВТОМАТОМ • ПАРАПЛАНЫ • ПОИСК  
РАБОТЫ • ЛАКОВЫЕ ПАНОСТИ • МЕТАМОРФОЗЫ: ОТЦЫ И  
ДЕТИ, ЯЙЦО

10 ЛЕТ 2002  
**(game)land**

ISSN 1682-5683

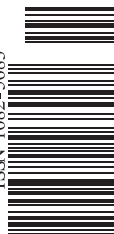



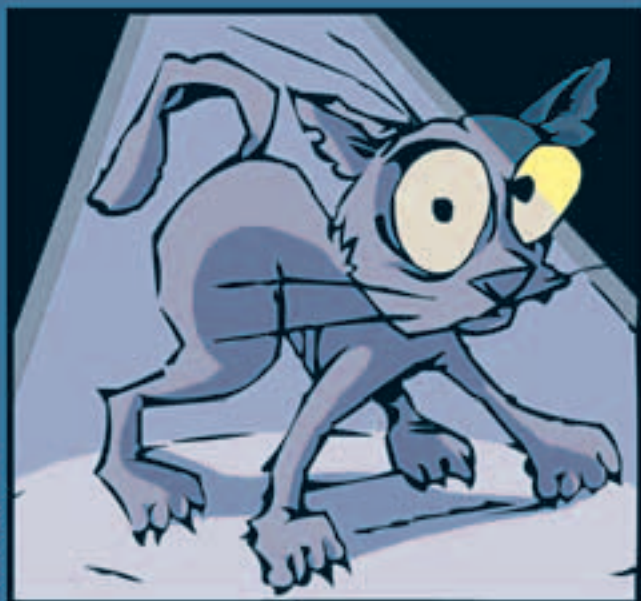

© 2000 by VIKAR COMICS. Лицензия РБ №4794 выдана 27.11.2000 МПТР

Радио кончилось. Началась

**ULTRA**  
100.5FM



04-05 Хулиганские Newsy

14-15 Покупает машину:  
купе за 2000 у.е.

60-61 Девушка хулигана  
90 Контрреклама

46-47 Террористы: мы знаем, где вы!  
48-50 Большой брат: как не попасться КГБ  
52-55 Ищем работу

94-95 Чужие письма

Привет! В общем, я не буду толкать никаких редакторских речей (сам их терпеть не могу читать), а просто скажу: хочешь изменить наш журнал - пиши по адресу: "Москва, Главпочтамт, а/я 652, Хулиган" или [mail@xuligan.ru](mailto:mail@xuligan.ru). Все! Увидимся.

08-12 Хулиган с большой буквы: **Антон Комолов**

41 Хулиганка: афродизиаки

42-45 Оружие гопников: кто предупрежден - тот вооружен

34-37 Фанаты: один день из жизни фирмы + поколения фанатов на фото

38-40 Пирсинг: радость через боль

92-93 Дестрой: лаковые пакости

62-63 Тест: сексуальный ли ты маньяк

**24-27 Экстрим:** Рафтинг as is  
**28-31 Экстрим:** Как живут  
парашютисты

**32 Кино на тему:**  
экстремальный спорт

**86-87 Сайты:** хтрем-спорт

**70-73 10 девушек,**  
которых мы...

**06-07 Отцы и дети:** как место жительства  
связано с характером и жизненным укладом

**16-17 Гаджеты**

**64 По точкам**  
**66-67** Легенда: **Че Гевара**  
**68-69 Звезды:** хулиганье  
**78-81** Группа: **Ногу свело!**  
**82-83 Музыка**

**84-85 Кино**  
**88-89** Хулиганское **ЧТИВО**

**74-75 Лесбиянки:** секс, наркотики и рок-н-ролл  
**76-77 Кино и сайты** про лесбиянок

**56-58 Хай-тек: нанотехнологии**  
**59** Метаморфозы **куриного яйца**

**96 Анкета**

**18-19** Выбор хулигана:  
**аудиоцентры**

**20-22** Выбор хулигана:  
**кроссовки**

#### Редукция:

**Глав. Редуктор:**  
Холод (holod@gameland.ru)  
**Куректыр:**  
Екатерина Васильева  
**Фильтр тонкой очистки:**  
Алена Скворцова

**Арт-директор:**  
Даниил Ткач (dan@gameland.ru)

**Фото на обложке:**  
Дмитрий Новокрещенов

**Фото в номере:**  
Владимир Седов,  
Ярослав Архипов,  
Петр Жуков,  
Дмитрий Новокрещенов

#### Реклама

руководитель отдела  
Игорь Пискунов  
(igor@gameland.ru)  
менеджеры отдела  
Алексей Анисимов  
(anisimov@gameland.ru)  
Басова Ольга  
(olga@gameland.ru)  
Крымова Виктория  
(vika@gameland.ru)  
тел.: (095) 229.43.67  
(095) 229.28.32  
факс: (095) 924.96.94

#### PR

менеджеры отдела  
Куликов Роман  
(kulikov@gameland.ru)  
Губарь Яна  
(yana@gameland.ru)

#### Оптовая продажа

руководитель отдела  
Владимир Смирнов  
(vladimir@gameland.ru)  
менеджеры отдела  
Андрей Степанов  
(andrey@gameland.ru)  
Самвел Анташян  
(samvel@gameland.ru)  
тел.: (095) 292.39.08  
(095) 292.54.63  
(095) 924.96.94  
факс: (095) 924.96.94

**PUBLISHING**  
**учредитель и издатель**  
ООО "Гейм Лэнд"  
директор  
Дмитрий Агарунов  
(dmitri@gameland.ru)  
финансовый директор  
Борис Скворцов  
(boris@gameland.ru)

**Служба безопасности  
и связь  
с правоохранительными  
органами**  
Игорь Акчурин  
Глеб Маслов

**Для писем**  
101000, Москва,  
Главпочтамт,  
а/я 652, Хулиган

Мнение редакции не  
обязательно совпадает с  
мнением авторов. Редакция не  
несет ответственности за те  
моральные или физические  
увечья, которые вы можете  
получить, руководствуясь  
информацией, почерпнутой из  
статей номера. Редакция не  
несет ответственности за

содержание рекламных  
объявлений в номере. За  
перепечатку наших материалов  
без спроса - преследуем.

Отпечатано в типографии  
"ScanWeb", Финляндия

**Свидетельство о регистрации**  
ПИ # 77-11300  
от 30 ноября 2001 года

Тираж 30000 экземпляров.  
Цена договорная.

# ЖУЛИГАНСКИЕ НОВОСТИ

## ▶ ВСЕ В ТОННЕЛЬ

Новость, которая заставит учащенно биться сердца старых тусовщиков: в апреле снова начинает работать культовый питерский клуб "Тоннель". Когда-то это был первый в России транс- (а затем техно-) клуб. Открылся он в 1993 году, приняв эстафету от сквота на Фонтанке, где Алексей Хаас устраивал свои нелегальные вечеринки. Размещенный в бывшем бомбоубежище, "Тоннель" пережил не один налет РУБОПа и закрылся в 1997-ом году, взрастив в своих термоядерных недрах большинство отцов питерской электронной сцены. 12 апреля 2002-го года потеряв дверь со знаком опасности радиоактивного заражения вновь открывается...



## ▶ ПРЕПОД И "КАПУСТА"

Молодой препода Ульяновского Политехнического Института Роман Богомолов очень любил разводить студентов на бабло. А накануне последней зимней сессии ему окончательно сорвало крышу, и он валил всех подряд. С первого раза «вышку» ему сдали только десять человек. Остальным студентам Богомолов открытым текстом выдал следующее: «Просто так никто из вас экзамен не сдаст. Жду в течение недели. Готовьте бабки: "тройка" – столик грин, "четверка" – сто с полтиной. Можно в рублях». Уже на следующий день одна из студенток заявила начальнику отдела по борьбе с экономическими преступлениями (ОБЭП) о делах, которые творятся в ее институте. Девчонку снабдили пачкой меченых купюр. Во время передачи доценту трех тысяч рублей вломилась люди в штатском, чтобы взять жадного математика. Но не успели опера и глазом моргнуть, как препода запихнул в рот только что полученные купюры и начал лихорадочно их точить. Офигевшие сотрудники ОБЭПа пообещали сделать доценту промывание. Тогда он схватил со стола чью-то контрольную работу и начал жрать тетрадные листы. Понятые, а также собравшиеся посмотреть на шоу препода и студенты перлились от зрелища: не каждый день увидишь ученого, трескающего тетрадь. Правда, весь это цирк засняли на камеру. За развод студентов на бабло доценту грозит до 5 лет колонии. /Источник: merfi.ru/

## ▶ ПОДАРИ ПЕНИС МУЗЕЮ



Музею пенисов млекопитающих Исландии, расположенному в Рейкьявике, для полной коллекции не достает одного экспоната. Сейчас там можно увидеть детородные органы хомячков, кабанов, баранов, белых медведей, лошадей, китов, – всего 143 пениса 40 видов млекопитающих. Одни "достоинства" заспиртованы и стоят на полках, другие высушены, подвешены к потолку или украшают стены, как охотничьи трофеи. Основатель музея, школьный учитель истории, проводит экскурсии для посетителей, гордо повествуя о внутреннем строении различных енгов и их безграничных возможностях. Не хватает в коллекции только пениса человека. Один доброволец из Германии прислал в адрес музея письмо с уверениями в нижайшем почтении и гипсовым слепком своего енга. Однако от предложения пришлось отказаться, так как нужен экспонат только из исландского ареала обитания. Музей напоминает, что по технологии пенис должен быть отделен от еще теплого тела и из него нужно сразу выпустить кровь. /По материалам грани.ру/

## ▶ КАК СДЕЛАТЬ ИЗ ДЕРЬМА КОНФЕТКУ

В Таиланде сметливые граждане начали делать из слоновьего кала бумагу. Гениальная идея пришла в голову владельцам слоновьего питомника, где этих милых животных выращивают, а затем катают на них туристов. Слонов в питомнике децл меньше сотни, каждый из них гадит так, что производит по несколько килограммов дерьма в сутки. Вот и просекли тайцы, что негоже добру зазря пропадать. Оказалось, что самое выгодное — делать из дерьма бумагу. Слоновий кал при помощи особых химических фишек осветляется, а затем прессуется. Как заявляют владельцы питомника, полученная в результате бумага плотнее и белее той, что из древесины. /Источник: etax.ru/



## ▶ ЧИСТОТА - ЗАЛОГ УСПЕХА

В Румынии полицейские запалили двух воров благодаря их раздолбайству и нечистоплотности. Собираясь обчистить магазин мобильных в городе Иаси, бандиты забыли взять с собой перчатки. Чтобы не оставить своих отпечатков пальцев, эти умники натянули себе на руки носки. К несчастью для них, носки были уже не первой свежести и порядком воняли. Когда органы прибыли на место преступления, собака без проблем взяла след и по аромату трехдневных потников запалали преступников. Один из перцев, который сунул потники в карман, заявил полиции, что вообще имеет привычку носить носки в кармане. Другой сказал, что хотел натянуть их на ботинки, чтобы не запачкать их.



/Источник: prosto.dn.ua /

## ▶ КОНДОМОВОЕ ДЕРЕВО

Австралийские аборигены взяли в привычку заниматься отвязной групповухой под баобабам. Похоже, они так удобрили почву семенем жизни, что на могучих деревьях выросли кондомы. Хахи в сторону: мысль развешивать изделие N2 на ветках пришла в голову министру здравоохранения Австралии. Так он собирается бороться с сифой на зеленом континенте. В аптеках и супермаркетах презики никто не покупает. Поэтому чиновники старательно раскладывают кондомы в пластиковые контейнеры и каждое утро на рассвете подвешивают их к специальным крючкам. У аборигенов срабатывает неандертальский инстинкт. Они выбрасывают недопитую бутылку текилы и тянут свои волосатые ручки к экзотическому "фрукту". По статистике, в месяц на каждого жителя общины аборигенов приходится по одному набегу на кондомовые деревья. Халява она и в Австралии халява.

/По материалам Ananova.com/



## ▶ БОЙТЕСЬ ВОНЮЧИХ СКУНСОВ!

Одной семейке из Мэриленда пришлось съехать со своей хаты и вписаться в местную гостиницу. А все потому, что в их доме прописался жить вонючий скунс. Эта тварь просочилась в обогревательную систему, пока Брюс Алан и его жена Дебби Голдштайн спокойно спали. Наутро женатики начали просекать, что в их доме неприятно подванивает, но не особо этим запарились. Придя на работу, оба стали замечать странные взгляды коллег, которые затыкали носы и сматывались от них подальше. А киндеров Дебби и Брюса вообще выгнали с уроков из-за запаха их одежды. Скунсу, видимо, в доме понравилось, он даже не собирался сваливать, продолжая наглым образом вонять. Дебби и Брюс это окончательно достало, они собрали штотки и вместе с детьми съехали в ближайшую гостиницу. Но и в этом клоповнике жуткая вонючка не оставляла их в покое. Никакие примочки типа духов, стирального порошка, освежителей воздуха не помогли. Вконец обалдевшие граждане выписали службу по борьбе с вредителями, которая расставила ловушки на вонючую тварь. После того как они замочат паразита, придется вызывать специальную химическую службу, которая сможет очистить их дом от мерзкого запаха. /Источник: kp.md /

## ▶ СКОРЕЕ, МИЛЫЙ

Нервная девчонка из Монтаны полоснула ножом своего бойфренда за то, что он долго мыл посуду. Парочка собралась в гости к родителям девушки. Приняв ванну и вдоволь намарфетившись, коза стала подгонять парня с работой по дому. Подумав, что тот нарочно медлит и испытывает ее терпение, девушка схватила 15-сантиметровый кухонный нож и всадила чуть ниже плеча. Сообразив, что натворила, она вызвала скорую. Парня удалось откачать. Теперь девушку ждет суд.

[/По материалам Ananova.com/](#)

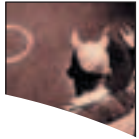

## SEX И DUREX

Итоги глобального сексологического исследования, проведенного крупнейшим мировым производителем презервативов DUREX в 2001 году в 28 странах мира, оказались малоутешительными для россиян. Жители России в этом году стали менее любвеобильными, утратив место в тройке гигантов мирового секса! Частота половых контактов в России упала со 122 в 2000 году, до 110 в 2001. Таким образом, с третьего места Россия скатилась на утешительное девятое. Американцы, имеющие 124 сексуальных контакта в год, сохранили за собой лидерство. Замыкают турнирную таблицу жители Японии, довольствовавшиеся скромной цифрой - 36 контактов в год. Ребята! Догоним и перегоним америку по частоте секса! Правда, в качестве утешения для соотечественников отмечу следующее: согласно исследованию DUREX, нам нет равных по количеству сексуальных партнеров, в среднем 9.7, в то время как у поляков, к примеру, таковых всего 3,6. И хотя 23% россиян заявили о том, что имеют лишь одного сексуального партнера, 4% заявили, что у них было не менее 50 любовников.

## ▶ НЕКРОФИЛКА МЕСЯЦА

Девушкой месяца журнала "Пентхауз" стала 94-летняя актриса из Бразилии. Редакция посулила старушке рекордную сумму за серию фотографий в обнаженном виде. Съемки пройдут в старинном отеле и на кладбище в Рио. Экстравагантная модель захлопала в ладоши, когда ей разрешили сфотографироваться рядом с местом, выкупленным ею под собственную могилу: "Это так экзотично. Ведь скоро я приду туда насовсем!". Старушка сообщила, что ее тело находится в великолепной форме и она еще может выглядеть сексапильно. [/По материалам Грани.ру/](#)



## ▶ ЖЕРТВА ГРАФФИТИ

Тусовка лондонских хулиганов отрывалась, раскрашивая из аэрозольных баллончиков припаркованные на улице машины. Дело было в южном пригороде Лондона Веллингтоне. Граффитчики так увлеклись творческим процессом, что не заметили, как их приметил полицейский, вознамерившийся вкатить люлей юным дарованиям. В итоге ему досталось по первое число от увлекшихся процессом хулиганов. Ребята напали на копа и звезданули его тяжелым предметом по голове, чтобы не сопротивлялся. После этого страж порядка начал приобретать все более странный цвет и в конце концов стал похожим на радугу. К несчастью, он успел наступать на граффитчиков по рации, и вскоре их приняли коллеги жертвы. Попались три парня в возрасте от 14 до 17 лет. Им припаяют злостное хулиганство и причинение тяжких телесных повреждений. Жертву граффити увезли в больницу, хотя его состояние не вызывает опасений. [/Источник: kp.md/](#)

## ▶ ПОСЛЕДНИЙ СКУНС

Малазийская радиостанция вручила новенький форд победителю "вонючей игры" на выживание. Двух парней и двух девушек заперли в автофургоне, припаркованном на солнцепеке в центре города. Они должны были круглые сутки находиться в машине при закрытых окнах. Выходить из фургона разрешалось на 15 минут раз в 3 часа - по естественной нужде. Ни о каком бритье и мытье, несмотря на жару, речи не было. Раз в два дня участники могли почистить зубы и сменить одежду, за исключением нижнего белья. Из развлечений - только радио, настроенное на волну спонсора. Первыми сдались девушки. Они не выдержали вида куриных косточек и остатков еды, которыми был услан пол - мусор, по правилам игры, оставался в машине. Последнего соперника победитель на 23 день выкурил из фургона едкими кишечными газами.

[/По материалам Ananova.com/](#)

## ▶ НАШ ОТВЕТ ЧЕМБЕРЛЕНУ

Одиннадцать ящиков с затычками для ушей доставили почтой ворчливому британскому пенсионеру. Таким макаром завод, производящий трубы, ответил на клевету старого пердуна в местной газете. Ветеран пожаловался на ужасный шум, возникающий каждую ночь при погрузке и разгрузке вагонов: "Кошмар начинается в полночь и продолжается до 8 утра. От него не спрятаться, я не могу уснуть, кричу, страдаю". Кроме того, завод сопроводил злую посылку письмом с рекомендациями спать на левом боку, когда выяснилось, что на правое ухо старик уже оглох.

[/По материалам Ananova.com/](#)



## ▶ МАМЕНЬКИН ПОДАРОК

Умилительную историю поведал чувак из Стокгольма команде спасателей, когда та выкорчевала его из мусоропровода. Пока перец дрых, его невеста решила навести порядок в гардеробе. Чуть ли не первым делом она спустила в мусоропровод старенький непригодный свитер, изъеденный молью. За завтраком женишок раскумекал, что только что лишился подарка своей горячо любимой мамы. В семейных трусах он кинулся доставать свитер до приезда мусоровоза. Двери мусоросборника были закрыты, поэтому он полез в трубу. Кое-как перец сумел протиснуться в дырку диаметром 30 сантиметров, но застрял между этажами. Раскаившаяся жена в страхе навсегда потерять супруга связала веревку из простыней, но это не помогло. Растроганные спасатели, уезжая, презентовали перцу его свитер, пропахший селедкой.

[/По материалам Ananova.com/](#)

## ▶ ПОСЛЕДНИЙ СТРИПТИЗ УСАМЫ БИН ЛАДЕНА

Хохляцкая кандидатка в народные депутаты Елена Солод решила тряхнуть костями и показала стиптиз в прямом телеэфире. Таким срамным образом 28-летняя домохозяйка использовала эфирное время, которое дают на халяву всем кандидатам для агитации перед выборами.

В интервью журналистам она сказала примерно следующее: «Я, типа, такая, какая есть, не намазюканная и не вешаю никому лапшу на уши. Ловлю кайф от жизни и расслабляюсь по полной программе». В случае победы на выборах тетка обещает легалайз травы и проституции. В окружном избиркоме считают, что телестриптиз - это прикольно, тем более что эротическая агитация по всем законам вполне допустима. В Хохляндии уже забачали листовки с фоткой голой претендентки на депутатской ксиве. Елена Солод давно известна своими выкидонами. В прошлом году после терактов 11 сентября в Штатах она хотела замутить себе новое имя - Усама Бин Ладен. Ну не дура ли?



[/Источник: ktv.udmnet.ru/](#)



# ОТЦЫ И ДЕТИ

автор:  
Константин  
Руденский



Пока это просто замечательные дети. Им умиляются старушки, немолодые тетюшки просят покачать их на руках или угостить конфеткой. Пока они очень маленькие, они очень милые. Вырастут ублюдками, убийцами, наркоторговцами или добропорядочными гражданами. Будут выделять сперму, гормоны, клеиться к девушкам, воевать, плевать патронами и слезоточивым газом. Очень многое в их жизни будет зависеть от среды обитания. От места, где живет их нация. И когда они вырастут, они станут гораздо хуже.





7



5



9

INDEXSTOCK/RPG

**1 Национальность: русский.**

**Имя:** Ваня.  
**Жизнь:** 70 лет.  
**Из них:** 30% еда\10% секс\40% сон\20% работа.  
**Обычно умирают:** от пьянства.  
**Физические характеристики:**  
**Размер ноги:** 45.  
**Длина члена\глубина вагины:** 17 см\20 см.  
**Волосатость:** средняя.  
**Рост:** 170 см.  
**Вес:** 85 кг.  
**Потливость:** повышенная.  
**Предпочтения:**  
**Любимый напиток:** водка.  
**Еда:** блины с икрой и водкой.  
**Идеалы:** женщина - сама обед готовит, сама белье стирает, сама работает (много и качественно), сама любит - все сама. Вообще все. Мужчина - обаятелен, носит мусор и на руках, оказывает знаки внимания по поводу и без повода.  
**Менталитет:**  
**Агрессивность:** средняя (меня не трогают, а я че?).  
**Первый половой контакт:** 15 лет.

**2 Национальность: якут.**

**Имя:** Нургуян.  
**Жизнь:** 60 лет.  
**Из них:** 10% еда - плохо там с едой\10% секс\50% сон - полгода, полярная ночь, однако\30% работа.  
**Обычно умирают:** под копытом бешеного оленя.  
**Физические характеристики:**  
**Размер ноги:** 42, миниатюрный.  
**Длина члена\глубина вагины:** 10 см\15 см.  
**Волосатость:** средняя.  
**Рост:** 150 см.  
**Вес:** 70 кг.  
**Потливость:** пониженная.  
**Предпочтения:**  
**Любимый напиток:** спирт, который привозят геологи.  
**Еда:** строганина.  
**Идеалы:** женщина - хранительница очага, но веселая. Если гость нравится, жену дарят гостю на ночь. Мужчина - лучший оленевод.  
**Менталитет:**  
**Агрессивность:** спокойные они, какая уж там агрессивность...  
**Первый половой контакт:** 17 лет.

**3 Национальность: японец.**

**Имя:** Курашимо-Сан.  
**Жизнь:** 90 лет.  
**Из них:** 5% еда\5% секс\5% сон\75% работа.  
**Обычно умирают:** от старости или от харакери, когда им делают выговор на работе.  
**Физические характеристики:**  
**Размер ноги:** 40.  
**Длина члена\глубина вагины:** 14 см\18 см.  
**Волосатость:** нулевая.  
**Рост:** 150 см.  
**Вес:** 70 кг.  
**Потливость:** потеть неприлично.  
**Предпочтения:**  
**Любимый напиток:** саке.  
**Еда:** суши.  
**Идеалы:** женщина - она незаметна. Мужчина - бьет редко, ест мало, спит мало, дома бывает редко - работает много.  
**Менталитет:**  
**Агрессивность:** пониженная.  
**Первый половой контакт:** 18 лет, в день рождения.

**4 Национальность: швед.**

**Имя:** Эмиль.

**Жизнь:** 75 лет.  
**Из них:** 25% еда\25% секс\25% сон\25% работа - все на своем месте.  
**Обычно умирают:** от семейных проблем.  
**Физические характеристики:**  
**Размер ноги:** 47.  
**Длина члена\глубина вагины:** 13-15 см\20 см (вот конфуз).  
**Волосатость:** бледная.  
**Рост:** 190 см.  
**Вес:** 85 кг.  
**Потливость:** низкая.  
**Предпочтения:**  
**Любимый напиток:** русская водка.  
**Еда:** треска.  
**Идеалы:** женщина - русская. 5 лет назад женился, очень доволен. Мужчина - интеллектуал-антиглобалист.  
**Менталитет:**  
**Агрессивность:** оправданная.  
**Первый половой контакт:** 20 лет.

**5 Национальность: американец.**

**Имя:** Билл.  
**Жизнь:** 65 лет.  
**Из них:** 30% еда\20% секс\30% сон\20% работа.  
**Обычно умирают:** от переизбытка холестерина.  
**Физические характеристики:**  
**Размер ноги:** 8.5.  
**Длина члена\глубина вагины:** 17 см\20 см.  
**Волосатость:** любая.  
**Рост:** 180 см.  
**Вес:** 80 кг.  
**Потливость:** повышенная.  
**Предпочтения:**  
**Любимый напиток:** виски.  
**Еда:** быстрого приготовления, с большим количеством вредных веществ из ресторана быстрого приготовления.  
**Идеалы:** женщина - все ужасны. Мужчина - ковбой, пастух, бишь.  
**Менталитет:**  
**Агрессивность:** (перечеркнуто) - политкорректность.  
**Первый половой контакт:** ПЕДОФИЛИИ НЕТ.

**6 Национальность: африканец.**

**Имя:** Мамба.  
**Жизнь:** 50 лет.  
**Из них:** 40% еда\20% секс\20% сон\20% охота.  
**Обычно умирают:** в борьбе за права человека.  
**Физические характеристики:**  
**Размер ноги:** 40.  
**Длина члена\глубина вагины:** 30 см\40 см (и это минимум!!!).  
**Волосатость:** есть.  
**Рост:** 2 м.  
**Вес:** 100 кг (A Big Black Mama).  
**Потливость:** высокая.  
**Предпочтения:**  
**Любимый напиток:** пальмовое вино.  
**Еда:** молоко с кровью.  
**Идеалы:** женщина - шоколадная, мужчина - баскетболист.  
**Менталитет:**  
**Агрессивность:** Мамба вас ненавидит.  
**Первый половой контакт:** 9 лет.

**7 Национальность: немец.**

**Имя:** Зигфрид.  
**Жизнь:** 80 лет.  
**Из них:** 10% еда\20% секс\30% сон\40% работа.  
**Обычно умирают:** сами.  
**Физические характеристики:**  
**Размер ноги:** 44.

**Длина члена\глубина вагины:** 14 см\20 см.  
**Волосатость:** низкая.  
**Рост:** 184 см.  
**Вес:** 78 кг.  
**Потливость:** повышенная.  
**Предпочтения:**  
**Любимый напиток:** шнапс.  
**Еда:** колбаски.  
**Идеалы:** женщина - крепкая и выносливая, мужчина - ариец.  
**Менталитет:**  
**Агрессивность:** найн!  
**Первый половой контакт:** 17 лет.

**8 Национальность: англичанин.**

**Имя:** Джек.  
**Жизнь:** 75 лет.  
**Из них:** 5% еда\20% секс\30% сон\45% работа.  
**Обычно умирают:** от снобизма и сырости.  
**Физические характеристики:**  
**Размер ноги:** 41.  
**Длина члена\глубина вагины:** 17 см\24 см.  
**Волосатость:** пониженная.  
**Рост:** 175 см.  
**Вес:** 75 кг.  
**Потливость:** в пределах приличия.  
**Предпочтения:**  
**Любимый напиток:** ром.  
**Еда:** тосты, бекон и апельсиновый сок.  
**Идеалы:** женщина - с хорошим вкусом, мужчина - художавый и подтянутый.  
**Менталитет:**  
**Агрессивность:** недопустима.  
**Первый половой контакт:** 18 лет.

**9 Национальность: испанец.**

**Имя:** Хулио.  
**Жизнь:** долго не живут.  
**Из них:** 10% еда\50% секс\30% сон\10% работа.  
**Обычно умирают:** от ножевых ранений.  
**Физические характеристики:**  
**Размер ноги:** 44.  
**Длина члена\глубина вагины:** 25 см\35 см.  
**Волосатость:** сильнейшая.  
**Рост:** 186 см.  
**Вес:** 82 кг.  
**Потливость:** повышенная.  
**Предпочтения:**  
**Любимый напиток:** портвейн.  
**Еда:** со специями.  
**Идеалы:** женщина - страстная, мужчина - мачо.  
**Менталитет:**  
**Агрессивность:** зашкаливает.  
**Первый половой контакт:** 13 лет.

**10 Национальность: китаец.**

**Имя:** Ши-Тао.  
**Жизнь:** 85 лет (очень старый, очень мудрый).  
**Из них:** 20% еда\20% секс\20% сон\40% работа.  
**Обычно умирают:** от перенаселения.  
**Физические характеристики:**  
**Размер ноги:** 39.  
**Длина члена\глубина вагины:** до 13 см\22 см.  
**Волосатость:** нет.  
**Рост:** 150 см.  
**Вес:** 60 кг.  
**Потливость:** средняя.  
**Предпочтения:**  
**Любимый напиток:** сливовое вино.  
**Еда:** утка по-пекински.  
**Идеалы:** женщина - тонкая и трогательная, мужчина - Мао!  
**Менталитет:**  
**Агрессивность:** затопчут.  
**Первый половой контакт:** 17 лет. ☒



# ПРОУЛИГАНСТВО:

С Антоном Комоловым  
общался Холод

АНТОН

# КОМОЛОВ

**Вся страна спрашивает: что надо делать, чтобы так развлекать людей с экрана? Может, надо накуриться или объесться таблеток? Ни фиги! Он просто веселый и добрый чел, который несколько раз в неделю ОЧЕНЬ рано просыпается, чтобы ты и я могли посмотреть его по ящику.**

**✖: Давай с тобой про хулиганство поговорим. В школе стекла бил, кошек гонял?**

**АН:** Ну, я не могу сказать, что был хулиганом, а по поводу стекол... Бил один раз. Был у нас конфликт с юношей – самым толстым юношей в моем классе. Он как раз был хулиганистый, двоечник, все пироги... И мы что-то с ним повздорили на перемене, я его толкнул, и он собой выбил стекло.

**✖: Ни фиги себе!**

**АН:** Да. Он просто был очень тяжелый, инертный, мне удалось его разогнать, наверное. Стекло было двойное, он одно выбил, а второе осталось. Так что он не выпал, интересного ничего больше не было. Но потом, я помню, еще выплачивал – доставал из копилки – больше десяти рублей, столько тогда стекло стоило. Вот. Пришлось мне расплачиваться самому.

**✖: Толстый друг не убился?**

**АН:** Да нет, он просто спиной выдавил стекло – оно его не поранило, ничего. Для него вообще все прошло безболезненно, он, наверное, тогда удивился больше моего.

**✖: Дружбя зауважали?**

**АН:** Ну, меня, в принципе, и так уважали. Не могу сказать, что я был таким прям ботаном :). У меня, при том, что я всегда хорошо учился, были хорошие отношения с нашими хулиганами. Потому что я, во-первых, был свой, а во-вторых, у меня можно было списать. Я не был таким сволочным, что никому списывать не давал. Дружелюбный был товарищ.

**✖: А как на MTV попал?**

**АН:** По конкурсу. В 97 году еще был конкурс – тогда еще «BIZ-TV» все это дело называлось. Вот. И мой знакомый, с которым я работал когда-то на радио, сказал: «Проходит конкурс на MTV, не хочешь попробовать?». Вот, попробовал, вроде как всем понравился, и до сих пор здесь работаю.

**✖: Ясно.**

**Женщины донимают всякие?**

**АН:** Больше девушки. Бывает, и совсем юные, четырнадцатилетние. Аудитория MTV – это в основном молодежь. Причем самая активная ее часть. Но, что приятно, есть среди поклонниц и вполне взрослые представительницы прекрасного пола.

**✖: Извини, я не в курсе: ты уже определился со второй половиной?**

**АН:** Ну, у меня есть девушка.

**✖: А первую девушку свою помнишь?**

**АН:** Конечно :).

**✖: Она небось там гордится вся?**

**АН:** Э-э-э...

**✖: Ну вы с ней не общаетесь вообще?**

**АН:** Не-а. С самой первой нет. У нее семья, ребенок.

**✖: Сидит и локти грызет:).**

**АН:** Я же уже старый:). Часть моих знакомых девушек уже повыходила замуж, нарожала детей. Это они из вредности :). От безысходности :).

**✖: Про спорт расскажи:). Ты боксом не занимался?**

**АН:** Нет, у меня зато папа боксер, было тяжелое детство, так что отнесите снисходительно :).

**✖: Да ладно, тяжелое детство... Это правда?**

**АН:** Да, папа меня бил, конечно, тренировался на ночь :).

Да нет. Шутка!

**✖: Ничего себе.**

**АН:** Да нет:), папа у меня действительно боксер, правда, но он очень хороший, поэтому никакие рукоприкладств не было. А я сам боксом не занимался. Занимался легкой атлетикой, занимался велосипедом, лыжами, чуть-чуть каратэ и играл в баскетбол достаточно активно – не в секции, а так, для себя. Иногда поигрываю в сокс – когда выезжаем куда-нибудь с Шелест, с Тишкиным, который супруг ейный. Они соксеры, как и многие экстремалы. А экстремалы – им когда делать нечего, они соксом перебрасываются. И мы, когда куда-то едем – в последний раз ез-

дили в Германию, во Франкфурт на церемонию MTV'шную, – мы там в перерывах между съемками соксом кидаемся. Там же приезжаешь на площадку, одно интервью сделали – и потом несколько часов надо ждать. Ну вот: перекусили, делать нечего, достали сокс, начали швыряться. Мы там зажигали втроем, потом начали голландцы подключаться, поляки, англичане. В сокс я играю очень редко, как в футбол когда-то буквально поигрывал на дворовом уровне. Но движения помню.

**✖: Классно. А ты сказал, мол, вы с Шелест... Вы в жизни, так же как и на экране, дружите?**

**АН:** Да. Пожалуй, из всех MTV'шников самые дружеские отношения у меня с Шелест и с Тишкиным.

**✖: А почтой донимают? Сколько писем приходит?**

**АН:** Ты знаешь, как ни парадоксально, но e-mail приходит не так много. Приходит больше по обычной почте. Юные зрители – им не в лом сходить к почтовому ящику, отправить. Не могу сказать, что я отвечаю на письма, к сожалению, хотя иногда очень хочется. Но у меня позиция такая, что отвечать нужно либо на все письма, либо не отвечать вообще, потому что если отвечаешь выборочно, этим обижаешь кого-то, кому ты не ответил. Соответственно, для меня проще вариант – не отвечать никому.

**✖: А как с дурацкими письмами? Много таких?**

**АН:** Смотря какие письма называть дурацкими. Много приходит, так скажем, не дурацких – обычных. Вот, привет, Антон, меня зовут Маша, мне 13 лет, я очень хочу с тобой переписываться. Может, оно и дурацкое, но в целом – обычное. А для Маши оно точно не дурацкое, потому что ей вот нравится телеведущий Антон Комолов и она от чистого сердца со всеми своими юношескими помыслами пишет такие письма. Это, конечно, приятно. Но это обычное письмо. А некоторые письма приходят прям очень трогательные, и хочется их порой сохранить.

**✖: По поводу сохранить: а ты по приглашению из письма не встречался ни с кем?**

**АН:** Не-а.

**✖: Это политика или...**

**АН:** В принципе, пожалуй, да. С радийных времен. Очень смешная была история: мы дружили с одной ди-джейкой на «Серебряном дожде» – Олей Ореховой. И я сказал ей, что еду встречаться с одной девушкой. Назвал ей имя, она это имя не ассоциировала ни с одним из звучащих ранее

женских имен. И она начала спрашивать: с кем ты едешь встречаться, с такой-то Наташей? Нет. С той-то Ирой? Нет. С Юлей, что ли? Нет. Перебрала все имена, которые вспомнила. Не попала. У нее изменилось лицо, и она спросила: ты что, с поклонницами трахаешься? То есть я выглядел как человек, опустившийся полностью в ее глазах :). Я сказал, что нет-нет-нет :)... Но осадок остался. В принципе, не могу сказать, что сейчас для меня это тема полностью закрытая или запрещенная, но поклонницы поклонницами, а как бы отношения близкие и тесные – это совсем другое. И если во мне привлекает только имя... ну, мне это не очень нравится.

**✖: А ты ж не женат пока?**

**АН:** Пока нет.

**✖: Просто дружите?**

**АН:** Ну да, у меня есть постоянная девушка, вроде как, но мы узами брака не связаны.

**✖: Понятно. Ну она тебя прячет? Ревнует?**

**АН:** Ревнует, конечно, она человек достаточно ревнивый. Но прятать глупо, потому что у меня профессия достаточно публичная. Более того, иногда, там, в силу профессии нужно улыбаться – нейтрально, – когда тебя девочки узнали :). Вот в такие моменты она, конечно, немножечко ревнует :).

**✖: А как поживают твои вредные привычки?**

**АН:** Не курю, пью очень мало, потому что все время за рулем – алкоголь как бы в минусе. Ну и наркотики – тоже нет.

**✖: Да я ж не спрашивал про наркотики!**

**АН:** Ну! А вдруг я тайный потребитель :).

**✖: Ну вот щас ты об этом и расскажешь! :)**

**АН:** Нам очень многие зрители «Бодрого утра» (ну сейчас в меньшей степени, а раньше больше) присылали сообщения: а где вы такую траву берете? Люди реально думали, что мы чем-то закидываемся.

**✖: А ты сказал, машину водить любишь? А пере-**

**ЭНЦИКЛОЗИВ**

**✖: Расскажи о себе что-нибудь, чего о тебе никто не знает.**

**АН:** Никто не знает? Хы. За время обучения в институте купил себе один зачет :). Не буду говорить, какой.



Мы с ним повздорили, и он был раза в четыре тяжелей, и вздорничать с ним было смешно. Мы похорожелились, и потом люди подбежали, нас разняли...

**мещаешься на машине?**

**АН:** Да, сейчас на машине. Так уже года полтора. Это больше времени отнимает, уже нельзя книжку почитать, как в метро. Но спокойнее, потому что в метро очень много отпрысков, которые... Ну вот едешь, и ощущение такое: «СЕГОДНЯ! В НАШЕМ ЗООПАРКЕ! НОВЫЙ ГОСТЬ!».

**ж: А это допекает?**

**АН:** Да нет, иногда только немного достает излишнее внимание. Но, в целом, это как бы обратная страна популярности. Приятно, конечно, когда девушки... Скажем, так, 20–27 лет, все очаровательные, длинноногие, в коротких юбках, проходя мимо, смущенно улыбаются, отводят взгляд – это хорошо. Но иногда какие-нибудь тринадцатилетние подростки-дебилы, ростом под два метра, - О! Это Комолов! А подростков в московской популяции много.

**ж: А машина какая, если не секрет?**

**АН:** «Нексия». Обычная. Не сказать что суперская, но и не самая плохая.

**ж: А водишь ты как? Ты Volvo-driver?**

**АН:** Ты знаешь, я не могу сказать, что лихачу, но на светофоре иногда побороться за второе место с «мерседесом»...

**ж: Ты как относишься к татуировкам, к пирсингу, к прочим делам?**

**АН:** Отношусь спокойно. Пирсинг – только в ухе серьгу ношу.

**ж: У-у-у, это пиратская такая штуковина...**

**АН:** Пиратская, цыганская, казачья – не знаю. Девушка очень настаивала на том, чтоб я носил, и я-таки пошел на уступки. У меня долгое время была идея проколоть себя под нижней губой – мне нравится, как это смотрится, - но так я и не дошел до этого. Начал думать, что эмаль будет портиться, еще чего-то. Еще хотел бровь себе проколоть, но поскольку брови у меня дерьмовенькие, скажем откровенно, смотреться это будет смешно.

**ж: Уж, дядька, ты себя береги :).**

**АН:** Не-не-не, я уже абсолютно спокоен, просто я смотрел на людей по ящику, еще где-то и отмечал про себя: прикольно смотрится, было бы клевое то же самое себе сделать. А с татушками – опять же, может, я сделал бы татуировку, но меня останавливает, что через какое-то время она мне может надоесть. А сводить ее – либо через шрамы, либо перезабывать еще какой-то татуировкой, - этого мне не очень хочется. Если будет какая-то технология, которая позволяет как делать татуировки, так и сводить их – то можно. А делать временные, с хной – не дело. Попробовал как-то, конечно, на юге, мне сказали: вери гуд, вери гуд, ту викс – будет две недели держаться! - через полтора дня ее как смыло :), вместе с деньгами :).

**ж: У тебя хобби есть какое-нибудь?**

**Ты как отдыхаешь?**

**АН:** Времени очень мало. Я в спортивный зал хожу - мне это нравится и помогает выдержать жизненный ритм, достаточно жесткий. Неделю назад выбрался после двух- или трехлетнего перерыва в баскетбол поиграть. Баскетбол раньше был прям реальное хобби, с удовольствием играл... А теперь вот первый раз за три года выбрался на площадку. Но с удовольствием.

**ж: Так у тебя со временем вообще никак?**

**АН:** По-разному. Иногда я встаю на эфир в пять тридцать утра, а домой приезжаю к двенадцати-часу ночи. А бывает удачнее: встал часов в восемь-девять - и дома уже в шесть часов. Но раньше никак не получается.

**ж: Представь себе: на тебя упал миллион долларов, и тебе говорят: все, делай что хочешь :)! Бросай работу - не крен этим заниматься, ты обеспечен, у тебя все есть!**

**Вот прям с сегодняшнего дня.**

**АН:** Часть денег – на жилье, на квартиру, либо дом, часть – под проценты в банк и...



**ж: И что, на работу сразу забываешь?**

**АН:** Хе-хе, наверное, да. Сам буду ставить условия: работать буду тогда-то и с тем-то :). А если серьезно, то, наверное, взял бы отпуск на полгода-на год. А потом, конечно, вернулся бы :). Я просто отпуска брал себе по две недели, а позапрошлым летом взял на три. Конечно, офигенно – ощущения очень клевые: солнце, люди, девушки отдыхающие в бикини... А потом приехал в Москву – и в родном Орехово-Борисово синяки, алкаши какие-то – мрак... У меня депрессуха была еще недели две-три. Так что я понял – готов к длительному отпуску.

**ж: Журналисты донимают? Нараулят у дома?**

**АН:** Внимание журналистов – это, во-первых, приятно и льстит самолюбию, а во-вторых, отражает степень востребованности: чем больше журналисты интересуются мной, тем лучше. Только не по заказу – типа, звонит пресс-служба MTV в журнал и говорит: возьми интервью у Комолова, а то у него уже полтора года никто ничего не брал, он скукислся. А когда репортеры сами ходят – это говорит о том, что то, что я делаю, интересно зрителям. И только как следствие - журналистам. Интервью никогда не бывает много. Это промоушен для канала и мой собственный...

**ж: Автографами достают?**

**АН:** Раньше бывало. Особенно раздражало, когда торопишься, выбегаешь - и опа-на, опять автограф! А сейчас для меня это не стоит абсолютно ничего, разве что потерянного времени какого-то :). Для меня этот человек может быть десятый: когда какая-то акция – мы по сотне автографов в день раздаем. А тот, кто автограф берет, делает это в первый раз. Он увидел человека, которого до этого видел только по телевизору. Почему бы его не порадовать, пусть у него на память что-то останется... И потом, я сам брал автограф один раз.

**ж: Уж ты! А у кого?**

**АН:** У «РНСР». Я там люлей получил от охранника. Когда была пати, я прошмыгивал мимо охраны.

**ж: Охранник тебя не узнал?**

**АН:** Нет. Мы с ним повздорили, и он был раза в четыре тяжелей, и вздор-

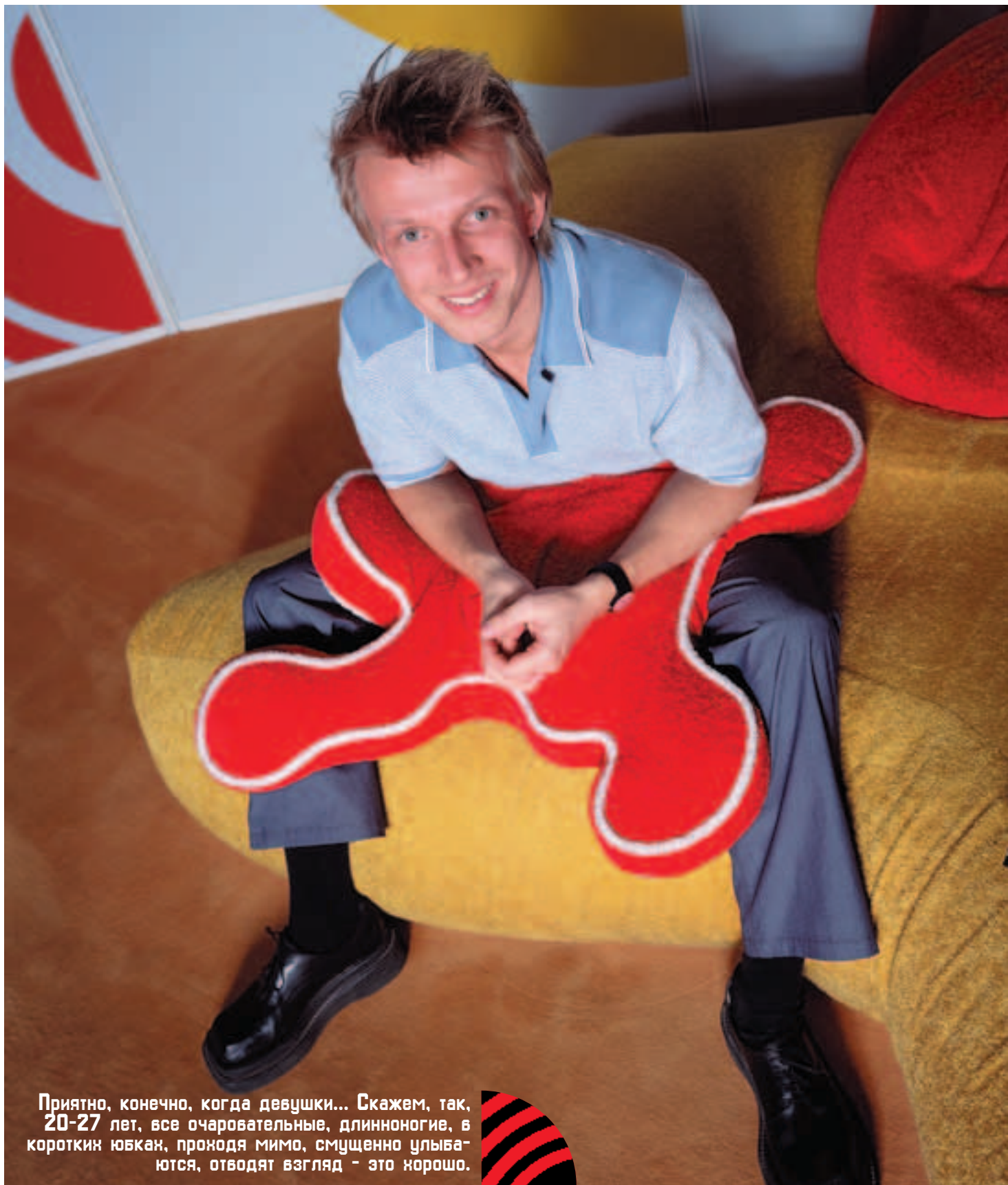

Приятно, конечно, когда девушки... Скажем, так, 20-27 лет, все очаровательные, длинноногие, в коротких юбках, проходя мимо, смущенно улыбаются, отводят взгляд - это хорошо.

ничать с ним было смешно. Мы похорохорились, и потом люди подбежали, нас разняли... ТЫ ПОКОЙНИК!

**✘: Ни фиги себе!**

**АК:** Не, это я не вслух, это про себя прокричал :).

**✘: А у тебя с милицией, с законом, вообще когда-нибудь проблемы были?**

**АК:** Не, не попадался, я законопослушный на удивление. Ну так, с гаишниками были - за превышение.

**✘: С ними как?**

**АК:** Как? Иногда полтишок, а иногда и соточка. А один раз... Торопился на эфир, и стоит молодой гаишник со спидганом, тормозит он меня и

- НУ И ЧЕ? На эфир, что ли, да? У меня десять минут до выхода, а он так неторопливо - че, прямая трансляция у вас ща будет, да? И мы с ним минут пять, наверное, стояли, я ему объяснял - да, да, прямая трансляция. Зато уехал, денег он не взял. Что называется, время - деньги, оно того стоило :). А с милицией был тоже как-то смешной эпизод. Когда я еще ездил на метро - отучился в институте, отработал - ехал домой. Было часов 12, а вставал я тогда на радиозфиры в 5 часов утра. Еду вообще просто никакой. Пospал в метро, проснулся на конечной на своей, выхожу, тормозит меня милиционер - пройдите! Заходим в каморку его. Наркотики употребляем? Нет. А чего глаза красные? Сразу видно - доктор :). Я объ-

ясняю: глаза красные, потому что спать хочу. Он: когда спать хотят – зрачки большие, а у тебя маленькие. Я говорю: дело в том, что я ехал с закрытыми глазами, а когда вышел – открыл, яркий свет, и зрачки стали маленькие. Он мне долго доказывал, что, наверное, я все-таки употребляю наркотики. Посмотрели на меня, проверили карманы, отпустили. Не было наркотиков!

**Ж:** Ага. А что ты на самом деле в карманах таскаешь?

**АН:** Ключи от машины, мелочь, жвачку, таблетку от головы и мазь «Зовиракс» – подвержен герпесу :). На работу же с герпесом нельзя приходить, сразу уволят. У нас за герпес увольняют! :)

**Ж:** А за что еще увольняют с МТУ?

**АН:** Знаешь, у меня такое ощущение, что ни за что :). Есть, конечно, какие-то нормы... которые каждый ведущий примерно знает. Они не оговорены нигде – даже в контракте, – но каждый ведущий знает, что нельзя материться, националистические идеи толкать и все такое. Наверное, если постоянно эти нормы нарушать, тебя рано или поздно уволят. Если матерешься в течение месяца каждый день :)...

**Ж:** А у тебя никогда такого в эфире не было?

**АН:** Было, конечно :). Я, правда, один раз только облажался. Рассказывал про муравьев. Нам в эфир позвонил человек и рассказал, как они ходили с друзьями в лес и высасывали попки у муравья-

которую можно постоянно слушать. А так – как и многие, наверное: «Ультра», «102,5», «Максимум». А дома и на работе я с собой таскаю иногда сидюки – от альтернативы и гранджа типа «Стоун Темпл Пайлотс», «Элис ин чейнс» до попсовых «Джамироквай», Джорджа Майкла. Некоторые драмн-бейсики, джанглы... В Нете лазаю, аська у меня торчит – но она больше для работы. А еще Интернет для мыла и для «Спорт-экспресса». Я когда на работу прихожу – грузю, смотрю, что в мире происходит.

**Ж:** Как тебе Олимпиада?

**АН:** Как и всем – странно. Вроде как и в целом нормально, но обидно, что кого-то засудили, ту же Слуцкую. Обидно, что наши отвратительно два периода сыграли со Штатами, непонятно почему. Зато хороший матч был с чехами, Хабибулин просто супер :).

**Ж:** Когда у тебя дэрз?

**АН:** 4 апреля.

**Ж:** Что в подарок ночешь?

**АН:** Ну ты говорил о миллионе долларов ;)?

**Ж:** Потянет?

**АН:** Да. Хороший подарок.

**Ж:** Работа на МТВ какое-нибудь нитровое преимущество дает? Кроме все-ленской славы?

**АН:** Ну да, да. Есть качественное преимущество – скидки в магазинах. Но я этим мало пользуюсь.

**Ж:** А одеваешься где?

**АН:** Как-то так получается, что за границей. Но в

## ДЕВКИ В КУЧУ!

**Ж:** У тебя соблазнов-то, по ходу, миллион, наверное :)?

**АН:** Ну, в принципе, достаточно много, да :). То есть при желании можно с какой-нибудь-у-у-у-дв ЧЕТЫРНАДЦАТИЛЕТНЕЙДЕВЧОНКОЙПОЗНАКОМИТЬСЯ!!! :) Поближе :). При желании. Но я особенным желанием не горю, у меня нет такой задачи – пропылесосить женскую часть Москвы :). Сейчас, по крайней мере.

Он мне долго доказывал, что, наверное, я все-таки употребляю наркотики. Посмотрели на меня, проверили карманы, отпустили. Не было наркотиков!



ев. Я сказал, что у маленьких черных муравьев, наверное, попки, а у крупных лесных, за которыми мы в детстве с друзьями ходили – настоящие жопы. Смотрю – Шелест загибается, не могу понять, чего происходит. Отматываю назад про себя разговор, понимаю, что слово «жопы» сказал в эфире, подумал – все, уволят наконец-то. Так никто даже не заметил! Наверное, так гармонично было сказано «жопа», что все телезрители подумали: жопы у муравьев... ну да, конечно, так и должно быть!

**Ж:** Расскажи про кино любимое, про музыку и Интернет – с чем дружишь, и все такое.

**АН:** Со всем, конечно, дружу. На кино остается меньше всего времени. Не, меньше всего на книги, а кино на втором месте. Если брать, что люблю, то скорее комедии какие-то.

**Ж:** Что последнее смотрел?

**АН:** Да что-то если из последнего – то скорее фуфел какой-то... вспомнить нечего. Не везет, не успеваю на нормальные фильмы в кино сходить. А на видео попадается что-то, но явно не то. Мне рекламировали тут «Чего хотят женщины» - фуфел полный. «Амели» смотрел, которую прям все расхвалили – хороший фильм, очень забавный, местами смешной.

Музыку слушаю в машине. У меня кассетник там, так что диски не кручу. Слушаю радио. Прыгаю в основном по станциям – потому что нет станции,

одежде я абсолютно не шмоточник, меня даже коллеги подкалывают. В этом году КВН двинул очередной сезон, так меня спросили: ну что, опять в синем свитере пойдешь?

**Ж:** А как ты на КВН в жюри попал?

**АН:** Позвонили люди и сказали: вот, хотим Комолова в жюри. У меня есть версия, что это И-И-И-СКЛЮЧИТЕЛЬНО из-за моего чувства юмора :). Не знаю, на самом деле, они, наверное, решили немного свежей крови подпустить :), и тут я попался, что мне, безусловно, польстило :). Первый ряд, хорошие места :)...

**Ж:** А рыбалке ты как относишься?

**АН:** Мимо. Вот Саша-Кам – он фанат рыбалки. А я... Ну, когда был маленький, бычков ловил – так это тогда называлось :). И все :).

Вот такой вот он товарищ, Антон Комолов :). Убийца бычков :), многократно, но неоправданно заподозренный в приеме психотропных стимуляторов, нешмоточный кумир миллионов :), любимец Шелест и ейного супруга Тишкина. Остались незадаанные вопросы? Можешь написать Антону на [mail@xuligan.ru](mailto:mail@xuligan.ru) с пометкой "для Комолова". Первые 20 писем передадим гарантированно :) ✕

SONY



WALKMAN

НОВЫЙ ВЕК НОВОЕ ЛИЦО

товар сертифицирован

[www.sony.ru](http://www.sony.ru)

[www.sonystyle.ru](http://www.sonystyle.ru)



**Чего мы хотим, когда машину покупаем? Чтобы все было просто, дешево, надежно и круче, чем у остальных. Причем чем проще, дешевле, надежнее и круче - тем лучше. Как и в прошлый раз, покупаем автомобиль, располагая суммой в две тысячи долларов (\$2000). Оставь гнилые "восьмерки" и "девятки" поклонникам советского автопрома! Мы отыщем для тебя за эти деньги настоящее спортивное купе. Да еще какое! Легендарное, в прямом смысле этого слова.**

### Просто "Ауди Купе"

Как может называться полноприводное (иногда встречаются и переднеприводные экземпляры) спортивное купе от компании «AUDI»? Просто. «AUDI COUPE». Иногда их еще зовут «тип 85» - по названию кузова. Этот автомобиль выпускается с 1980 года. Тебя же должны интересовать экземпляры 84-88 годов - именно такую машину можно купить, потратив 1500-2000 долларов. Они обычно оснащены двигателями 1.8 (90 - 112 лошадиных сил) или 2.2 (136 лошадиных сил).

Начинка автомобиля предельно проста. Стойки Мак-Ферсон спереди, полунезависимая подвеска на продольных рычагах сзади. Надежный двигатель. Огромный, богато отделанный салон (правда, надо признать, крайне небольшой багажник). Сзади места, как в большом седане (кстати, за размер салона эту тачку очень любят длинноногие водители, которые в более скромные по габаритам купе не влезают :)). Оцинкованный кузов. Толстенное железо, как в «Победе». Дешево и... очень сердито. Машина 1985 года запросто ходит 170-180 км\ч.



### История

В 1980 году в гамме моделей «Ауди» появилось спортивное купе (тип кузова 85), которое, не мудрствуя лукаво, так и назвали - «Audi Coupe». Машина моментально приобрела популярность - особенно это коснулось полноприводной версии. Покупали ее немцы не в бровь, а в глаз - сотнями тысяч. Продавали машину и в Америке тоже, кстати (американская версия отличается хитрыми квадратными фарами и мягким велюровым салоном). Многие тюнинговые концерны делали для этого автомобиля компоненты, начиная от бамперов и спойлеров и заканчивая салонами и хитрыми воздушными фильтрами нулевого сопротивления. Правда, найти в России машину с уцелевшим обвесом от Zender или Kamei будет нелегко. Причина проста: убивают эти, тюнингованные тачки, безжалостно, с особой жестокостью.

### Где и что

Тут надо крепко подумать. Есть два варианта такой покупки:

первый - приобрести максимально хорошо сохранившийся агрегат за максимум денег (читай: за 2000 долларов), второй - кузов и мотор:) с документами, то есть убитый по ходовой и подвеске агрегат за минимум (обычно до 500 долларов). Если есть время - я бы второй вариант выбрал. Ремонт подвески и ходовой на этой тачке недорог, а ресурс колоссальный (до 100000 км пробега без ремонта). За 500 уев купишь машину, потратишь 200 долларов на замену всех сайлент-блоков, 250 на установку новых стоек амортизаторов, 300 долларов на косметику, 300-400 на хорошую переборку двигателя - и получишь практически вечный автомобиль и целую кучу удовольствия :). Если даже не полностью отстроишь агрегат заново - будешь знать о болячках своего купе абсолютно все.

Искать машину будем, как обычно, по «Из уха в глаз» и авто.ру. Договариваемся с продавцом, приезжаем. Первое - кузов. Даже на машине 85 года крупных очагов ржавчины быть НЕ ДОЛЖНО! Если они есть - агрегат был в крупной аварии и после перекрашивался (уноси ноги!). Если кузов в порядке и документы целы - торгуйся и бери. Помни: кроме кузова, абсолютно все поддается лечению, но кузовные работы самые дорогие. Проверь подшипники ступиц и стучи в подвеске (из-за простоты ходовой и подвески на проселках эту тачку не жалеют). Модификации с гидроусилителем руля и электропакетом - не редкость, но их я рекомендовать не буду: чем проще машина - тем надежнее. Избегай машин с фаркопом - эту штуку ставят не для красоты. Не поленись поднять тачку на подъемник и изучить снизу: если на пузе есть дыры, или большие вмятины - до свидания, мама. Еще у таких агрегатов (в основном почему-то у карбюраторных) бывают проблемы с электрикой - земля пропадает (это лечится в любом мало-мальски квалифицированном сервисе). Инжекторы вечные и не болят. Карбюраторы обычно требуют замены проставки - такой байдды, которая разделяет впускной коллектор и сам карбюратор :(. Да, сразу после покупки помечай в автомобиле жидкости - антифриз и масло.

### Нау мач?

Как оно и должно быть, у нашего «Купе» есть близкие родственники. Например, обычные «Ауди-80», известные как «В3» и «кузов 81». «В3» - это обычная «Бочка», от нее можно заимствовать множество деталей двигателя, а «81-й кузов» - модель, которая шла в гамме «Ауди» до







«Бочки», от нее берем бамперы, передние крылья, передние фары, радиаторную решетку и кучу всего прочего. Как известно, цены даже на новые запчасти для «В3» весьма демократичны. Ну а о ценах на «тип 81» вообще молчу.

■ Конкретнее о ценах: краткий экскурс. Бэушных запчастей бояться не надо, спокойно бери их с разборки и не переживай – ходят они обычно очень долго. Коробка передач о пяти ступенях «с разбора» стоит \$50-80, передняя фара (обычно это блок с поворотником) – \$15-25, капот (дверь в сборе стоит так же) – \$40, ветровое стекло – \$60, салон в сборе – \$20-100, полная переборка стартера – \$30-50, бампер – \$30-60, головка блока – \$50-100. Теперь немного о новых запчастях. Комплект сайлент-блоков передней подвески стоит \$14, цилиндры задних тормозов стоят \$10 за пару, вентилируемые тормозные диски – \$40-50 за пару. Недешево? Да. Но и не очень дорого. А по надежности редкие автомобили за \$2000 могут похвастать таким уровнем качества комплектующих. Поверь: лазить под эту машину будешь редко :).

### Что болит и отваливается в процессе

■ Если будешь крутить мотор выше 5500 оборотов, получишь сочащееся из-под прокладки крышки клапанной коробки масло. Если будешь выкручивать руль до упора и газовать с прокрутом, сдохнут шарниры равных угловых скоростей и диск сцепления. Не углядишь грыжу на колесе – получишь разбитый подшипник ступицы. За коробку не беспокойся – она вечная. То же самое в какой-то степени касается двигателя (единственное – вовремя меняй ремень газораспределительного механизма вместе с роликом натяжения, а то порвется – бошку двигателю разворотит. СРАЗУ ПОСЛЕ ПОКУПКИ МЕНЯЙ РЕМЕНЬ И РОЛИК ГРМ НЕ РАЗДУМЫВАЯ!).

■ Так-с. Теперь хочу сказать о бамперах два отдельных слова. Они двух типов бывают: широкие и узкие. Широкие – с металлическими пластинками сверху. Выглядят они понтово, но жить с ними – гемор. После малейшего столкновения металлические пластинки корябятся, и выпрямить их и поставить на место аккуратно не удастся. Узкие бамперы – обычные, типа тех, что стоят на «гольфах». Они не так круто выглядят, но просты и практичны, мелких аварий и ударов не боятся.

■ О резине: если хочешь ездить как белый человек, не смотри на новые комплекты наших, русских баллонов. Умирают они моментально. Поезжай в центры, где продается бэушная буржуйская резина, и ищи что-то с небольшим пробегом. Вполне подходит и восстановленная резина дорогих производителей – продается она обычно за корок сопеек, но без гарантии. Еще: если хочешь активно ездить по Москве – о литых дисках забудь. Купи штампованные стальные диски «Ауди»

радиусом 14 дюймов и не переживай – их всегда можно выправить или прокатать, а потом вместе с резиной отбалансировать.

■ О стеклах: все они в «Купе» эксклюзивные. Поэтому береги их, а то будешь искать по разборкам. То же самое касается и задних фар (с передними проблем нет): они хоть и дешевы, но очень редки.

Об интерьере: не покупайся на красивый кожаный салон – они встречаются часто. Летом будешь печься, а зимой – мерзнуть: кожа есть кожа :). Зимой даже обогрев салона не поможет (глучная, кстати, штука на старых машинах – работает через раз). Ищи велюр – это лучший вариант: летом не потеешь, а зимой тепло.

### Опыт

■ Это не суперкар. Это просто красивое купе, в котором «Ауди» узнается, надо признать, с трудом. Из отечественных машин с тобой смогут потягаться только особо заряженные психопаты с ресурсом 30000 км, из иномарок – спортивные купе типа «Фольксваген-Сирокко», «Хонда-Цивик-CRX». Внимание всех участников движения гарантируется. На трассе потеснишь многих, хотя для грузовых поездок на дачу тачка подходит с трудом – слишком маленький багажник (зато салон большой!). Многие считают, что «Ауди Купе» в кузове 85 – одна из тех машин, которые покупаются навсегда. И знаешь что? Я с ними согласен :). Классная машина. ✕

Англоязычные ресурсы о "Купе" редки, зато немецких – просто куча. Но я по-немецки не говорю.

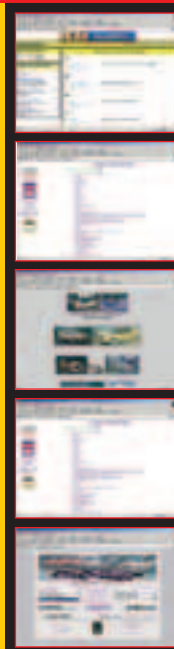

[www.carsurvey.org/model\\_Audi\\_Coupe.html](http://www.carsurvey.org/model_Audi_Coupe.html)  
- отзывы владельцев.

[http://www.igdc.com/e\\_jfluhr/audi/coupe.html](http://www.igdc.com/e_jfluhr/audi/coupe.html)  
- страничка частного «купейщика» (куча ссылок).

<http://www.geocities.com/MotorCity/Garage/6741/gallery-rally.html> - фотографии раллийных «Ауди Купе» в нашем кузове 85 :).

<http://www.users.lucky.net.ua/~maning/audi/audi.htm>  
- куча инфы по «Ауди» вроде нашей.

<http://www.humanspeakers.com/audi/index.htm>  
- хорошая страница о твоем «Купе».

Кофе быстрого реагирования

Посланец из будущего и еще один пример высоких гастрономических технологий в нашем ежемесячном обзоре. Кофейный станчик *baritalia* стоит купить даже ради того, чтобы посмотреть, «как это работает». Удивительное превращение зачаровывает: потряс, перевернул и надавил на донышко - и в руках мгновенно потеплело. Этого кофе (или какао - по желанию) внутри мало - всего-то 40 грамм. Однако в условиях жестокого кофейного голодания даже мизерного количества столь необходимого утром напитка хватит, чтобы приобрести хоть какую-нибудь бодрость. Заодно и развлечешься.



От SMS к MMS вместе с Nokia

Nokia говорит - эра SMS подходит к концу. Ей на смену идет новая эра: стандарта MMS. С помощью MMS можно пересылать с телефона на телефон не только короткие текстовые сообщения, но также музыку и изображение. Первым же телефоном от этой компании, который будет поддерживать данную услугу, станет модель 7650, которая со дня на день должна поступить в открытую продажу. Nokia 7650 - это первый интеллектуальный сотовый телефон с функциями организера в коллекции Nokia (по-научному это называется «смартфон»). Работает в GSM 900/1800, умеет GPRS (с ее помощью ты можешь заходить в Интернет со скоростью до 40,2 Кбит/с), оснащен софтом для работы с мейлом. Еще в аппарат встроена цифровая фотокамера. С ее помощью можно делать снимки 640 x 480, и посылать их по электронной почте или в виде MMS-сообщения. Для связи с компьютером и прочими устройствами используется инфракрасный порт или модуль Bluetooth. 7650 оснащен цветным несенсорным экраном (176 x 208 пикселей), удобным графическим интерфейсом, а для управления в смартфоне предусмотрен джойстик. К сожалению, о цене агрегата можно только догадываться. Думаю, не менее 500 баксов...



# ГАДЖЕТЫ #2

С-Rep, которая и пишет и читает

Выброси свой сканер - в нем уже наверняка тараканы живут. Лучше таскай с собой сканирующую «ручку» С-Rep. Ручка нужна, чтоб сканировать, распознавать и переносить в компьютер текст. Пусть и не весь, а только печатный - однако этого вполне хватает для работы с любыми печатными изданиями :). Но этим возможности С-Rep не ограничиваются. В его памяти ты можешь хранить адреса и координаты своих друзей, планировать свою жизнь на много месяцев вперед, посылать факсы и SMS через свой мобильник, переводить (по словам) тексты с русского (и на русский), а также использовать устройство в качестве виртуальной ручки (то, что ты с ее помощью «напишешь», будет распознано и переведено в текстовый формат). В общем, не ручка, а целый самогонный аппарат.

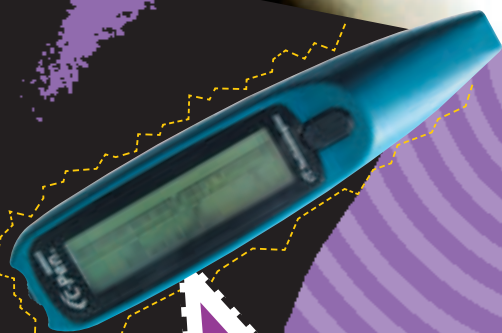

Зубная щетка

Нормальные люди покупают зубные щетки в аптеках. Берут себе, не особо заморачиваясь, какую-нибудь Oral-B или Aquafresh рублей за 50. Ненормальные люди покупают себе зубные щетки в дизайнерских салонах исключительно от Пола Смита или Филиппа Старка. За 250. Зачем они это делают? Арсений, 26 лет, козерог, директор рекламного агентства, отвечает: «Иногда бывает настоящий завал. Приходится в прямом смысле ночевать на работе. В этот момент жизненно необходимы красивые вещи рядом с собой. Я уже купил себе дизайнерскую мыльницу, модную пилочку для ногтей, собаке косточку Гуччи и мочалку для ванны, пылесос купил, чайник, лампу, ездил в магазин вчера, кресло смотрел, ИКЕЮ я не люблю, из суши предпочитаю нигири, очки вот думаю купить с желтыми стеклами, летом в Перу поеду, штаны модные вчера какая-то дура соевым соусом облила, а я вообще спиртное не употребляю, соком люблю запить»...

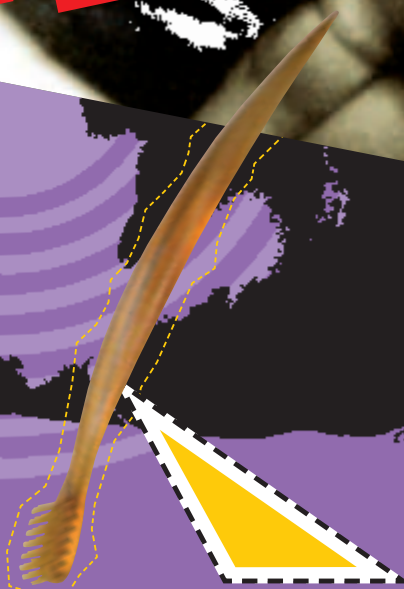

## Морковный сок

Если в питании недостаточно витаминов, в организме нарушается обмен веществ, ослабляется его иммунная система. Употребляя однообразную пищу, можно создать дефицит одного или нескольких витаминов, так как они концентрируются в различных продуктах. Потребность человека в витамине А колеблется в пределах от 1.5 до 2.5 миллиграммов в день; она выше у беременных женщин и у матерей, кормящих грудью (2.5 мг в день). Витамин А – сложное органическое соединение, хорошо растворимое в жирах. Его мы получаем с яичными желтками, молоком, сметаной, маслом, жирными сырами, печенью, жирной рыбой. А в таких растительных продуктах, как ягоды, помидоры, абрикосы, щавель, салат, зеленый лук, содержится каротин. В морковном соке его содержится много. Любопытно, что содержание каротина в большой степени зависит от цвета овоща. В красной моркови его в 9 раз больше, чем в желтой.



## Одноразовые мобилки до Европы

Первые мобильные телефоны, которые можно выкинуть, как только на них закончатся деньги, идут в продажу в Англии и Испании. Такие аппараты оборудованы всего двумя кнопками: "Call" и "End". Нажав на "Call", ты сообщаяешь автоответчику нужный тебе номер (система умеет распознавать членораздельную человеческую речь), а в конце разговора нажимаешь на "End". Производит подобные «трубки» компания Нор-Оп. Они уже продаются в США по цене \$29.95, и этих денег хватает примерно на час разговоров. Кстати, телефон сделан из эластичной ленты, так что можно его использовать как «лист ярости» - порвать, и выкинуть к чертовой матери.

Еще пару лет назад гаджетом можно было назвать исключительно продвинутое и обязательно портативное электронное устройство. Сейчас гаджет - это любой маленький прикольный девайс, который может вообще не иметь отношения к электронике :). Готов поспорить, у тебя таких целая куча. Но мы хотим, чтобы их было еще больше! Так что лови свежие.



## Pepe portable radio

Обычно они делают джинсы. Pepe Jeans – британская джинсовая марка, ставшая в последнее время одной из самых заметных на рынке технологичного денима. Английская марка, развернувшая лет 10 назад свою политику в сторону максимальной актуальности и изобретательности, серьезно увлеклась «джинсостроением» - от изобретения технологии стирки штанов до серийного выпуска джинсов со специальным карманом-чехлом для мобильного телефона. Развивая тенденции совмещения электроники и одежды, Pepe выпускает «джинсовый радиоприемник» - гаджет, монтируемый на карман джинсов. Приемник действует только в FM-диапазоне и управляется двумя клавишами: одна отвечает за включение приборчика, вторая запускает сканер частот. Надеваешь штаны, нажимаешь на нужные клавиши... и слушаешь себе радишоу Джона Дигвида на Kiss FM. В Лондоне :).

Привет! Сегодня наша цель - предельно компактные аудиосистемы, по функциональности и мощности звука не уступающие своим большим собратьям, а по цене и габаритам вполне соответствующие хулиганскому образу жизни. Определяйся, выбирай и приобретай! Себе на здоровье и соседям на радость.

Спасибо большое магазину «М.Видео» (Столешников переулок, дом 13/15) за предоставленные для тестирования аудиоцентры.

# ТЕСТИРОВАНИЕ МИНИ СИСТЕМ



авторы:  
Хвоц и Плаун

## Как это было

Мы постарались отобрать самые стильные вещицы. Идеальный дизайн "нашей" мини-системы подразумевает либо модный аскетичный стиль, либо нечто, удивляющее своей нестандартностью. Удобство центра для хулигана определяется дизайном (и размером :) кнопкой, интеллектуальностью управления (нажал - играет) и информативностью экрана (ух ты, цифирки!). Качество звука у всех участников теста намного выше среднего, поэтому оценивался он сразу по трем композициям: забойной рубильной, джазово-вокальной и комбинированной (басы + вокал). Звук поощрялся за чистоту, басы в отдельности - за реалистичность и колбасность барабанных перепонки. Кроме того, на наш взгляд, универсальность системы подразумевает возможность слушать музыку с разных носителей - компакта, кассеты, минидиска (тюнер присутствовал везде :)). Небольшой размер был в почете, особо отмечали глубину (на витрине все вроде маленькие, а дома полстола займет). Каждая оценка бурно обсуждалась с применением отличных аргументов "а потому что ты урод!" и гриндерсов Хвоца :). В итоге получилось максимально объективно.

	ДИЗАЙН	УДОБСТВО	ЗВУК.БАСЫ	УНИВЕРСАЛЬНОСТЬ	РАЗМЕРЫ	КАЧЕСТВО/БАБЛО
торговая марка JUC UX-A 70MP REE	4	3	5/3	5	4	2
торговая марка AIWA HS-G7	5	5	3/5	4	4	4
торговая марка SONY SMT-PK333	4	4	5/5	5	3	4
торговая марка PANASONIC SC-PM11E-S	3	5	4/4	4	4	5
торговая марка PHILIPS RFD-M2-3/22	5	3	4/5	3	5	4
торговая марка DENON DR3 BLUE	5	4	3/3	4	5	3
торговая марка SONY SMT-PC500	4	3	5/5	5	4	3
торговая марка PIIONEER H-PM1	5	4	5/5	4	5	4



**1** Очень интересная по дизайну система: передняя панель из прозрачного пластика с подсветкой (6 цветов на выбор) по нажатию кнопки соскальзывает вверх или вниз, открывая доступ к сидюшкину и мини-дискке соответственно. Очевидный минус: пока открыт лоток сидюка, доступ к кнопкам сильно затруднен, громкость удается подрегулировать, только имея тонкие пальцы или длинные ногти (вывод: перчинки не почувствуют сего недостатка :)). Очень разочаровал материал решеток колонок - откровенная марля на вид и на ощупь (слава богу, что без решеток выглядит неплохо). Звук хорош для медляков и джаза, басы же тянет плоховато.

**Вывод:** цветастый трансформер для хулиганок.

**2** Алюминиевый корпус, массивные деревянные колонки, чейнджер-"вертушка" на три диска... Симпатичная, но массивная штучка с оригинальным управлением. Дело в том, что в режиме проигрывания на корпусе видны две ручки (громкость и режим) и пара больших кнопок. Но стоит поднести руку к экрану, как срабатывает сенсор, экран поднимается над корпусом, и из недр центра выезжает панель управления. Неплохо звучит? Выглядит еще лучше - мы игрались с этой штучкой минут двадцать :). Минусы центра - отсутствие кассетника/мини-диска и большой размер. Басы отличные (спасибо здоровым колонкам), а вот на верхах заметно лагает.

**Вывод:** центр домашней дискотеки

**3** По стилю центр явно косит под технику 70-х-80-х годов прошлого столетия. Прозрачные кнопки и панели с белыми полосками, откидная панель, как в телевизоре "Рубин"... Описывать бесполезно - смотри лучше картинку. Невысокая, но глубокая основная часть не очень-то гармонирует с колонками, хотя ставить их рядом совсем необязательно. Играет компакты и мини-диски, но КАК играет! Хвоц простоял перед центром без малого две композиции с открытым ртом. Звук действительно завораживает: чистейшие верхи и мягкие, но мощные басы и определили статус данной мини-системы.

**Вывод:** элитный центр "не для бедных".



**PANASONIC**  
SC-PM11E-S  
модель

≈  
240\$  
цена

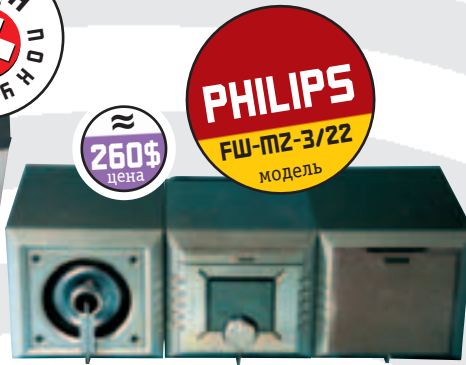

**PHILIPS**  
FW-MZ-3/22  
модель

≈  
260\$  
цена

≈  
325\$  
цена



**DENON**  
DAZ BLUE  
модель

**4** Чрезвычайно стильная штука, очень порадовал сверхкомпактный "кубический" дизайн. Внешний вид легко изменить новыми решетками колонок (в комплекте тусуют фиолетовые и серебряные). Большой минус: за размеры пришлось заплатить отсутствием дополнительных видов носителей. В распоряжении только тюнер и компакт - закатать трек с радио или чужого диска не получится :( . Чем еще поплатились за стиль: все кнопки абсолютно одинаковы, путаницы не избежать. И грани у них острые - у Хвоцца после его настройки полдня палец ныл. Зато звук более чем приличный, басы для небольших колонок - просто о-го-го.

**Вывод:** аскетичная штука, но в целом ничего.

**5** Дизайн выдает принадлежность центра к модельному ряду конца девяностых: нарочная "граненость" и темно-серые панели с уходом в металлик. Но стиль он не теряет, хотя и похож на младшего брата центров-гигантов ;). Система практически универсальна: кассетник в сочетании с чейнджером на пять (!) дисков (диски, правда, лежат бутербродиком, что сокращает им жизнь). Управление отличное, все кнопки на своих местах, а регулятор громкости так и просится в руку (очень прикольный шершавенький конус). Звук приличный, но верхи не очень четкие.

**Вывод:** недорогой вариант для неискушенных дизайном.

**6** Очень прикольная на вид система - моноблок с вертикальной загрузкой сидюка (который прячется под прозрачной крышкой). Такая шарманка идеально встанет вдоль стены из-за своей небольшой глубины, да и заднюю полупрозрачную стенку прятать не стоит (очень симпатично выглядит). Панель управления прикрывается куском стекла, который приходится открывать ногтем - неудобно и глупо. Кнопочки приятны на ощупь, только непонятно, почему на имеющийся Jog Dial не повесили управление громкостью. В качестве источника музыки признает компакт и мини-диски, но качество звука, мягко говоря, не фонтан: басы не тянут, верхи пищат, а из-за неотделяемых колонок стерео совсем не чувствуется :( .

**Вывод:** компактный альтернативщик "для мебели".

≈  
520\$  
цена



**SONY**  
SMT-DC500  
мод/5  
модель

**7** Двойное впечатление от дизайна: кто-то проперся, кто-то вспомнил советские стиральные машинки :). А все из-за отделки лицевой панели белым матовым пластиком. Колонки подразумевают изменение стиля системы легким движением руки - решетки двух цветов и отделочная пластиковая байда комбинируются в любых вариантах. Умеет эта штуковина ВСЕ (компакт, кассета, мини-диск, тюнер), а вот управление подкачало: для каждого вида носителя предусмотрены свои кнопки, довольно мелкие, кстати. Громкость тоже регулируется кнопками - резко "увернуть" по просьбе предков (соседей с монтировкой) не получится. Звук порадовал: и басы, и верхи очень четкие и сочные.

**Вывод:** универсал-аристократ для стильных людей.



≈  
320\$  
цена



**PIONEER**  
K-PM1  
модель

**8** "Пионер" сразу порадовал дизайном: матовые панели цвета металлик, лампочки состояния в виде маленьких окошек, удобные стильные кнопочки. Управление кассетой и компактом сосредоточено в одном месте и не дает запутаться. По размеру центр совсем небольшой, хотя основная часть несколько глубже колонок. Звук и басы - просто зашибись, чего и следовало ожидать от такой именитой фирмы.

**Вывод:** наш выбор!



# ТЕ.С.Т Л.Н.Г.В.Я КРОССОВКИ

Весна. По коду придется много двигаться: ходить в клубы, прыгать через редкие лужи или просто бесцельно шляться по всему городу и втыкать на индустриальные пейзажи. Нам нужны кроссовки! Вот в чем можно отправляться куда угодно. Магазины буквально забиты под завязку всевозможными моделями продвинутых лаптей. Их там миллионы, причем самых разных: от легких изящных тапочек, в которых не стыдно топтать ультрамодный танцпол, до баскетбольных "тракторов", жестко фиксирующих сустав во время приземления под сеткой. Главное - понять, для чего именно тебе нужны лапти: для бега, баскетбола, скалолазания или теткоснимания. И не забудь при этом про самую благороднейшую из целей - кидание понтов! Эй, чувак, ты какого фига свалил из магазина, так ничего и не выбрав? Не любишь расспросы-примерки и прочие девичьи расклады? Не бойсь - сейчас вместе разберемся!

## BROOKS TRANCE

1



Довольно неплохая модель от малоизвестного пока в России бренда. Эти тапки, как и PUMA XCS, предназначены для бега по пересеченной местности. Честно скажем, бруксовская «серая лошадка» нам очень понравилась. Постановка стопы хорошая, ходить в них приятно, бегать комфортно. Есть бонусы и для любителей понтануться: лапти основательно нашпигованы всякими полезными примочками. Гелевый амортизатор, уплотнитель в носке, стабилизатор под сводом стопы, резина различной жесткости - что тебе еще нужно для счастья, продвинутый друг? Несколько раздражает, правда, что кроссовки пестрят всевозможными понтовыми надписями типа FFHF, DRB, HRP, HF-ST и прочим лохотроном. Как-то по-детски это. Зато в «бруксах» очень удобно бегать.

**Вердикт:** отлично. Тем более если надписи не парят.

## REEBOK MEDALLION DMX 10

2



Мягко скажем, не самая улетная модель. Короче, неудобные они - это с моей субъективной точки зрения. Зато на тапке есть полоска, которая светится в фарах машин. Может, это кого-то возбуждает ;) Еще есть система DMX: она предназначена для того, чтобы равномерно распределять нагрузку по поверхности стопы. По ходу, это не прогон, чего-то там она действительно распределяет - создается эффект воздушной подушки. Но когда бродишь в них по редакции, периодически возникает ощущение, что в какой-то момент эта штука может слететь :). К тому же, торчащие «куски» подметки, похоже, быстро сотрутся об асфальт. Тем не менее на испытаниях кроссовок вели себя вполне достойно. Неплохой агрегат, хотя и ничего такого особо выдающегося.

**Вердикт:** на каждый день - вполне.

**ГДЕ?**  
СТР.96

## REEBOK LOWRIDE

3



Панацея от хронической усталости ног для офис-менеджеров. Любого нормального перца задолбает день за днем ходить на работу в шузах или ботинках. С "лоурайдерами" же можно совершенно спокойно одевать строгий костюм, дорогой галстук, брюки и пиджак. Никто не запалит: очень уж они похожи на ботинки. С одной стороны, удобно, с другой - вполне строго. Верх - синтетика. В качестве прикольной фишки имеется застежка-липучка, оборачиваемая вокруг кроссовка.

**Вердикт:** повседневная обувь для представителей среднего класса.

## REEBOK MUSTANG

4



Мечта чернокожего подростка из Гарлема, который ради таких кроссовок и джинсов от Томми Хилфигера не моргнув глазом замочит добрую сотню "снежков". Этой моделью Reebok создал классику getto стиля: броско, массивно, субкультурно. По ходу, самые модные кроссовки среди попавших к нам «рибоков» - однако далеко не самые лучшие в коллекции этого года. Впрочем, если ты настоящий би-бой, слушаешь всевозможных "ичи-фингер-триггер-нигаз" и хочешь сменить цвет кожи - эта модель для тебя. Верх - 100 процентов синтетики с дырками для вентиляции.

**Вердикт:** достойные вездеходы.

## SPRANDI DOME PRO FUTURE

5



Желание поддержать тайваньского производителя появилось у нас сразу же, как только мы увидели их новое технологическое чудо - DOME. Кроссовки для повседневной носки. Как показала практика, бегать в них не рекомендуется - чувствуется сильная склонность к перманентному подворачиванию стопы. Верх - синтетика. Низ - фирменная система DOME.

**Вердикт:** дешево стоят и круто выглядят. Боже, храни Тайвань!

## PUMA SPRINT

6



Офигенно прикольные тапки. Самая первая версия «спринтов» появилась в 2000 году и стала супер-модной среди продвинутых лондонских клубберов. В таких лаптях англичан пускали даже туда, где посетители в кроссовках, кедах или гриндерах охрана расстреливает на входе из станкового пулемета. Верх сделан из очень мягкой и прочной кожи, с модными в этом сезоне крупными дырочками на носке. Подошва - низкопрофильный пенный амортизатор этилвинилацетат, если тебе это о чем-то говорит. В PUMA Sprint катаются лондонские велокурьеры и бегают страшнейшие англичанки, открывающиеся по субботам в Ministry Of Sound.

**Вердикт:** модный фут-ввар для клубберов.

## PUMA XC2 SLIP ON

7



Старая песня о главном. Исторически модель создавалась для бега по пересеченной местности, что подтверждает развитый протектор и повышенная прочность конструкции. Но в этом году "слипон" был убит более современной XC3. В старье же вдохнули новую жизнь, превратив его в «обувь для повседневной жизни» путем операции по удалению шнурков. В подошве лаптя установлен фирменный амортизатор CELL. Функции шнурков выполняет резинка, которая и не дает кроссам свалиться с ноги. Для бега эти тапки не особо подходят, а вот для постоянной носки - в самый раз.

**Вердикт:** рекомендуем тем, кто до сих пор не научился завязывать шнурки.

## PUMA XC3

8



Внедорожники XC3. Серьезные, спортивные лапти. В активе: Подошва с системой CELL в пятке и амортизатором LD-CELL в носке. Верх с уплотнителем, защищающим пальцы от агрессивной среды. Есть стабилизатор стопы arch-tek. Износостойкая резина EverTrack в подошве. Имеются вставки из «скотчлайта», которые «вспыхивают» при свете автомобильных фар, позволяя водителю избежать мест лишения свободы.

**Вердикт:** для экстремальной российской действительности.

## PUMA EASY RIDER

9



Олдскул, ориджинал и все такое. Короче, древняя беговая модель конца 70-ых годов, ставшая PUMA'овской классикой. Продолжает выпускаться и по сей день, радуя любителей уличной моды и просто желающих иметь стильные кроссовки. Верх - кожа. Подошва - полиуретан, сейчас редко используемый при производстве кроссовок. Очень цепкий протектор.

**Вердикт:** подари деду на день рождения - пусть вспомнит молодость.



## PUMA COMPLETE PREVAIL

10



Модель из профессиональной серии PUMA. Очень легкие и удобные кроссовки, а главное - предельно вентилируемые, благодаря продвинутой стельке-дуриллагу. Под сводом стопы установлен специальный пластиковый стабилизатор, который жестко фиксирует ногу и не дает тебе ее повернуть. В пятке - прозрачный сотовый амортизатор CELL. Считаются одними из лучших пумовских беговых кроссовок.

**Вердикт:** респект! Реальные летние кроссовки без левых прикамбасов.

## BROOKS COMORANT

11



В области дизайна беговых кроссовок сложно изобрести что-то принципиально новое. Brooks Comorant - яркий тому пример. Главный недостаток: если зашнуровать шнурки на все дырочки, кроссовки будут слишком сильно сдавливать ногу, вызывая проблемы с кровоснабжением. Короче, долго ты в них не протянешь =). Постановка стопы хреновая: нога постоянно плывет. Единственное ощутимое достоинство в том, что есть гелевый амортизатор, который, похоже, даже работает. Да и недорогие.

**Вердикт:** з-з-з... тебе больше ничего не нравится?



**FILA PININFARINA**



12



Все должно быть дизайнерским. Мыльница от Марка Ньюсона, щетка от Филиппа Старка, кроссовки от... А вот кроссовки разрабатывают очень многие. Ямамото, Михара – теперь вот и «Фила» пригласила известное дизайнерское ателье Pininfarina для работы над новой моделью кроссовок. Автомобильные тапки (а Pininfarina известна как автодизайнер) получились крайне неплохими. Жесткий автомобильный дизайн очень идет «Филе», достаточно долго бывшей культовой хип-хоперской маркой и зачастую выглядевшей недостаточно строго. На сей раз все по-другому. Верх – синтетическая кожа и пропускающая воздух ткань. Низ – система Speed Tech, обеспечивающая более плотный контакт с поверхностью, фиксирующая и предохраняющая стопу от травм. Желаям выдержать стиль до конца рекомендуем после покупки кроссовок заказать себе в Pininfarina еще и кузов :).

**Вердикт:** для автомобильных маньяков.

**FILA F1 HIGH SPEED**



13

Ходить, бегать, ездить на машине, делать все-что угодно – так заявляет о своих новых кроссовках фирма «Фила». Когда эта модель вылась, разработчики опирались на образ спортивных автомобилей – отсюда даже соответствующие расцветки: черный и золотой, красный и ярко-желтый... Выглядеть лучше в кроссовках F1? По дизайну Pininfarina гораздо интереснее.

**Вердикт:** для тех, кто хочет быть поножим на гонщика, а на самом деле – Volvo-driver.

**NIKE AIR JORDAN**



14



ажи, ты кроссовочный маньяк? Нет, я серьезно. Кроссовочный? Маньяк? Отлично, значит, эти кроссовки для тебя. Раритет из коллекции Джордана оснащен всеми последними технологиями, обеспечивает космическую точность приземления и мегакомфорт. Плюс к этому всему прилагается специальный неубиваемый чемоданчик, чтобы не дай бог какая пылинка не попала. Такие кроссовки обычно не носят на улице – их очень редко надевают в спортивном зале.

**Вердикт:** хранить на застекленной полке с термостатом для поддержания постоянной температуры. Самые одуренно крутые кроссовки обзора.

**SPRANDI**



15

Девчонки, мы вас любим! Особенно весной. Особенно тех, что носят маленькие женские кроссовки. Никаких особенных изысков, ничего сложного, все классическое, простое и симпатичное. Как говорится, скромность украшает.

**Вердикт:** такие кроссовки отлично подойдут скромной, симпатичной и улыбчивой хулиганке.

**ГДЕ?**  
СТР.96



# mс

www.mconline.ru



## ПОЛЕЗНЫЙ ЖУРНАЛ О МОБИЛЬНЫХ УСТРОЙСТВАХ

Тесты и рекомендации по выбору ноутбуков и карманных компьютеров

Обзоры мобильных телефонов и цифровых фотокамер

Новости от крупнейших производителей различных мобильных устройств

СДЕЛАНО В **(game)land**  
www.gameland.ru  
Спрашивайте в журнальных киосках

автор:  
ХВОЩ

# РАФТИНГ: ВОДНЫЙ ЭКСТРИМ ДЛЯ ХУЛИГАНА

Я не удивлю тебя, если скажу, что сейчас в моде экстрим во всех его проявлениях. По метро туда-сюда шныряют сноубордисты зимой и скейтеры летом, триальщики терроризируют жителей спальных районов круглый год. Но только такой экстрим - не для всех. Да, ты сможешь получить дозу адреналина от мысли, что на преодолеваемом тобой трамплине легко свернуть себе шею, но как скоро? После полугода тренировок, пары серьезных травм и месяца восстановительной гимнастики? Именно поэтому многие лишь завистливо глядят вслед гикающей толпе с китрыми агрегатами за спиной. А ведь заветная доза адреналина совсем близко - надо только протянуть руку (правда, с зным количеством бабла).

## Свистать всех наверх

Я говорю о рафтинге - экстремальном спорте для людей с минимальной подготовкой. Конечно, и в нем есть свои профи, но их отличия от новичков незначительны, так как рафтинг, прежде всего, - командный спорт. Если ты еще не воткнул, о чем это я, поясню: рафтингом зовут сплав на специальных надувных плотах по рекам с сильным течением и тучей порогов. Сами плоты (рафты) выглядят почти как обыкновенная рыбацкая лодка, только с особой конструкцией дна для моментального сброса воды. А борта рафта - это свернутая в кольцо тру-



### РАФТ И КАЯК

Не стоит путать рафтинг со сплавом на каяках. Рафт и приспособлен к длительному дрейфу, и опрокидывается с меньшей вероятностью, да и просто комфортнее. Каяки же подходят для короткого и сложного спуска по быстрой воде. Попытка угнаться на каяке за рафтами может кончиться плачевно: скорее всего, взмыленный каячник будет не рад очередному порогу, а если умудрится еще и опрокинуться... В общем, оставим каяки любителям фрирайда и родео. Наш выбор - рафт.

ба диаметром около 50-60 сантиметров, изготовленная из специального синтетического материала, прочного и долговечного (названиями не грузю). Пропорции классического рафта строго закреплены, отличаются плоты только размером и вместимостью - от четырех до восемнадцати человек. Как я уже сказал, подготовки не требуется, но желательны накачанные руки (по крайней мере одна - гребная) и крепкий зад. Обычно в экипаже присутствует равное количество гребцов по каждому борту и один рулевой на корме, потому как в пороге вся управляемость рафта (при помощи сильных гребков по одной стороне) испаряется самым волшебным образом. Ладно, хватит теории - перейдем к делу.

## Biz

■ Рафтинг, как ты уже догадался, намертво привязан к бурным рекам, найти которые в европейской части нашей родины можно с трудом.





Отсюда вывод: за эмоциями придется ехать отнюдь не на электричке. Поскольку на Кавказе злобные чечены держат всех в напряжении, Терек с его притоками отпадает. Остаются две российских Мекки рафтеров - Карелия и Алтай. В Карелии тусуют профи, поэтому все места до сентября уже забиты (проверял), на Алтай же ехать накладно - недельная поездка влетит в полтонны чужих и весьма зеленых денег. А кто сказал, что из России выбираться нельзя? Оптимальным для новичка будет турецкий рафтинг, и за те же полтонны можно еще и пожить в четырех-пятизвездочном отеле и вкусить все радости курортной жизни. Уговорил? Будем считать, что да.

### На авордаж!

■ Турфирмам тоже хочется заработать денег, поэтому о рафтинге первыми наметнут именно они. Обязательно узнай, что за фирма будет обеспечивать твой заплыв, иначе можешь крупно попасть: вместо туристического автобуса поедешь в кузове грузовика как последний кля, а маршрут окажется вдвое короче обещанного. По прибытии на рафт-базу тебя заставят прослушать инструкцию по безопасности и управлению рафтом, а также предложат выбрать плавсредство - рафт или каяк. Рекомендую все-таки рафт :). Потом тебя ждет



переезд к месту старта и выбор экипировки - жилет, шлем, гидростаны и гидрокост. Как истинный русский, бери только жилет (без него просто не пустят к реке). Когда каячников мало, на воду помимо основного рафта с инструктором обычно спускают и второй. Именно на него я тебе и рекомендую садиться - к русскоговорящему инструктору-"лидеру" сажают детей, женщин и инвалидов, рафт переполнен, и веселья не ожидается. На втором же рулевым тусует турок (такое вот разделение труда), по-русски выговаривающий только направления движения, с которым можно экстремальничать сколько душе угодно (признаюсь, мы на его "лево-вперед, право-назад скоро!" забили после первого же порога).

■ Турецкая река Кепрючай по рафтовым меркам достаточно проста (1-2 уровень), поэтому в наших интересах максимально усложнить спуск. Когда определится экипаж твоего рафта, смело бери инициативу в свои руки и распишивай народ в следующем порядке: на корму и в центр стоит посадить хрупких женщин, нос усилить жлобовидными товарищами с боевой массой не менее ста кило (у нас с этой ролью успешно справился мой батяня с боевым другом). Благодаря такой компоновке с тяжестью спереди в пороги вы будете влетать на сверхзвуковой. Обувь желательно снять и сложить в привязанный внутри рафта пакет - босыми ногами гораздо удобнее держаться (да и кроссы твои поменьше вымокнут). Кстати, запомни: твое тело про-

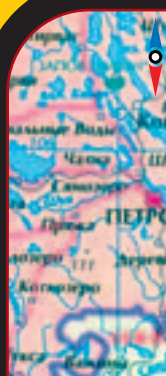

**Карелия. Река Шуя:** Безопасный, полный эмоций и впечатлений отдых. Специальная подготовка не требуется.

Маршрут проходит по южной части Карелии. Шуя, третья по величине река Карелии, вытекает из озера Суоярви на высоте 139 м. над уровнем моря и впадает в Петрозаводскую губу Онежского озера. Благодаря наличию в истоке крупного озера река полноводна. Берега покрыты сосновыми и частично смешанными лесами. В верхнем и среднем течении Шуя почти не населена, за исключением озер, через которые протекает. На всем протяжении река порожиста.

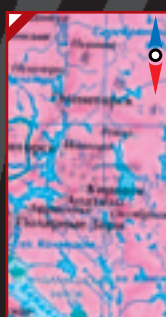

### Нольский полуостров.

**Река Умба:** Одна из немногих рек на северо-западе страны, где интересен рафтинг. На протяжении восьмидесяти километров река чередует озера, плесы, пороги и стремнины. В верхнем течении лес по берегам реки невысокий, как в лесотундре, чувствуется близость гор Хибин. Ближе к Белому морю появляются высокие ели, сосновые боры, климат здесь карельский, мягкий. В нижнем течении реки находятся наиболее интересные, мощные пороги.

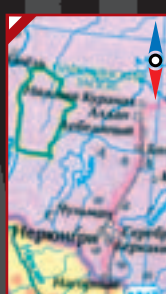

### Якутия. Река Большой Нимыр:

Путешествие пролегает по чистой реке Южной Якутии Большой Нимыр, несущей свои воды в золотоносную реку Алдан, приносящую 1\3 стока всей Великой реке Лена, питающей Северный Ледовитый Океан. Маршрут для любителей дикой природы и острых ощущений. Во время него не встретишь ни одного населенного пункта. Можно поохотиться со спиннингом на рыб хариус и ленок.



### Реки Нувани: Теберда и Б.Зеленчук.

Сплав проходит по Тебердинскому заповеднику - "экологической Мекке" Западного Кавказа. Доброжелательные люди, уникальный микроклимат, здешний воздух - это настоящий целебный коктейль, есть отличное вино и здоровая свежая пища.

Возможен рафтинг по рекам Киргизии: Кекемерен, Нарын, Чон-Кемин и Чу.



сто обязано стать рычагом с точкой опоры "задница-борт", а ноги должны быть крепко зажаты под надувной лавочкой или бортом рафта. Это очень важно, иначе с первым же гребком ты сползешь с борта в холодную водичку, что есть совсем неправильно.

■ Сам спуск состоит из повторяющихся этапов: дрейфа, подготовки к проходу порога и самого прохода. Маршрут продуман очень грамотно, и сначала у тебя будет возможность оценить управляемость рафта на относительно спокойной воде. Советую тебе обязательно попробовать порулить туда-сюда во время дрейфа, пообвыкнуться с членами команды, иначе вы рискуете не понять друг друга и отправить рафт на произвол судьбы в сложном пороге. Подготовкой не стоит пренебрегать: оценить силы и прикинуть направление движения очень важно - ты же не хочешь оказаться в прибрежных зарослях с поколотым бортом? А растеряться легко: когда рафт складывается чуть ли не пополам при входе в клокошущую пучину, когда ты чувствуешь пустоту под собой и твое непотопляемое судно резко ухаает вниз, когда кругом слышен только женский визг, мужской мат и бешеный вой воды, в лицо летят холодные брызги, а вода норовит перебраться через борт и окатить с головы до ног, об управлении как-то забываешь...

■ Рамки журнала не позволяют как следует развернуться, поэтому озадачу тебя кратким дайджестом с рекомендациями. Перед порогом стоит получше разогнаться, после - притормозить и насладиться пережитым. В игру "Догони меня весло" (традиционную для медрафта) лучше не выигрывать. На последнем пороге - "стиральной доске" - постарайся не выпендриваться и просто удерживать рафт - порог действительно очень длинный, и камни там здоровенные. А главное - воспринимай все весело, даже если ты упал за борт в первой же серьезной передрыге. Наверное, в том и вся прелесть рафтинга, что риск сопровождается смехом, а не страхом. Это потом, глядя на реку с берега, народ стабильно ужасается: "Неужели я ТАМ был?". Попробуй, неплохой расслабон с желанной дозой адреналина гарантирую. Gentlemen, start your rafting NOW! ❌

**Благодарим туристическую компанию "МАГЕЛАН-ЭКСПЕДИШН" за предоставленные фотоматериалы!**

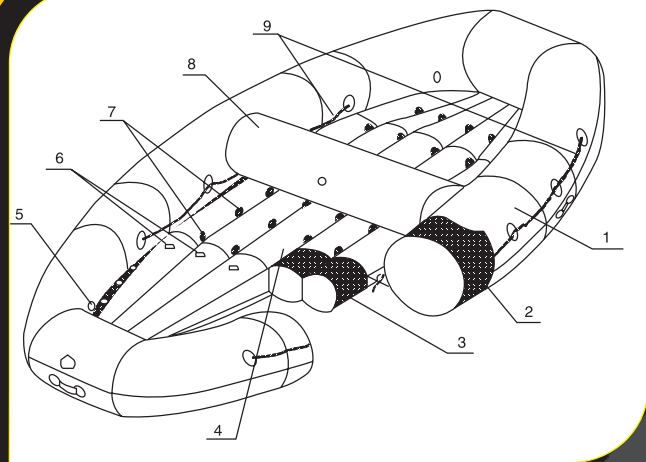

**АЛЬТЕРНАТИВА**

Не любишь воду? Правильно, она мокрая и холодная. Тогда тебе одна дорога - в небо. Попробуй прыгнуть с парашютом, или подняться в воздух на пароплане - получишь кучу альтернативных ощущений!

Рафт – двухслойная конструкция, состоит из **силовой оболочки 1**, сшитой из ткани, с ПВХ-покрытием. В оболочке есть разрезы на бортах, в которые вкладываются **бортовые баллоны 2**.

А в полости дна закладываются **днищевые баллоны 3** через **карманы 4**. Днищевые баллоны накачиваются через **отверстия 6**, а бортовые баллоны – через **отверстия 5**.

С помощью **силовых петель 7** на днище крепят груз, и ставят страховочные ножные ремни.

Чтобы рафт был жестче, враспор между бортами устанавливают дополнительные **съёмные банки 8**.

На бортах устанавливаются **внешние и внутренние леера 9**.

автор: Owerly.rar

# ОДИН ДЕНЬ ПАРАПЛАНЕРИСТА. ФАКТЫ И БАЙКИ.



Если каждый раз, выходя из дому, ты первым делом слюнишь палец, определяя направление ветра, если у тебя на балконе постоянно дежурит флюгер-колдун из старого носка или куска брезента, а в прихожей загромождает проход громадный рюкзакище с пристегнутой к нему потертой каской, если слова "чайник" и "эспешник" для тебя - синонимы, то ты, несомненно, являешься самым настоящим матерым парашютистом. Впрочем, если такие эпитеты, как "укротитель ветров" или "небесный всадник" тебе не подходят, не расстраивайся сильно. Во-первых, никогда не поздно пополнить собой стройные ряды парашютистов, а во-вторых, сначала прочти нижеследующее, и, возможно, ты с облегчением выдашь нечто типа: "Господи! Слава Тебе, что я сижу в теплой квартире, пью чай (кофе, пиво, коньяк, водку, нюхаю "Момент" - нужно подчеркнуть), никого не трогаю и не ищу приключений на свою и без того многострадальную задницу!".

## На семи ветрах

■ **Место действия:** лакколит Джуца, предгорья Северного Кавказа. Лагерь Клуба Сверхлегкой Авиации (СЛА).

**Время:** июль 2001, 8 часов утра.

Несмотря на ранний час, жизнь в лагере бурлит вовсю. Мы, парашютисты, живем не по часам, а по ветру. Есть ветер - будь бобр, раскладывай свою тряпочку, лови поток и летай, наслаждайся. Штиль - пожалуйста, залезай в свою палатку и дрыхни там хоть весь день, распутивая храпом всяких хорьков, сурков, птичек и прочих местных тварей. На Джуце ветер непредсказуем: можно месяц проторчать у подножья и ничего не дожидаться, а можно и за неделю налетаться так, что потом и смотреть на свой парашют тошно будет. Именно посему этот район был и остается Меккой отечественного парашютизма (запомни выражение - авось пригодится). Здесь с незапамятных времен проводятся соревнования всероссийского масштаба: понаедет туча буржуев, каждый со своей тряпочкой, и всем охота посостязаться, кто дольше всех против ветра продержится и кто выше всех поднимется. А то, бывает, и на маршрут летают и условленные объекты фотографируют.

■ Сейчас ветер слабоват, с земли фигушки взлетишь. Карабкаемся на "огурец" - это у нас так один выступ скалистый зовется. Уж с "огурца" взлететь - это каждый чайник уметь должен: сбегаешь вниз по склону, купол за тобой тащится, а как скорость нужную наберешь, он наполнится и - раз! - отрывает тебя от земли. За нами дельтапланчики (ака дельтики) свои раскладушки тянут, потом обливаются. Крыло - оно и есть крыло: ни на плечо не взвалишь, ни в рюкзак не запихнешь. Наш брат на дельтиков смотрит всегда с жалостью, а они на нас - с пренебрежением (мы, типа, легких путей не ищем). Их можно понять: у дельтаплана и скорость, и летные качества повыше будут.

## Не парашютом единым...

■ А сверху весь лагерь как на ладони: вот начальник наш, Илюха (чемпион России, между прочим) мотоплан из ангара выкатывает - видать, буржуинов катать будет, копейку зарабатывать. Мотоплан - шайтан-машина! Задырчит, запрыгает, да и взмоет в синее небо. Летит, встречный поток в лицо бьет и щеки в разные стороны раздувает, если рот раскроешь. Кульно! Лети, да знай себе смотри, как земля под тобой поворачивается. А надоеет - двигатель заглуши и получай кайф от свободного вертикального падения. Вот реальный адресалин! Со страху орешь, а сам себя не слышишь: звук ветром назад уносится и до ушей дойти не успевает.



■ Да, чуть не забыл! Метров за тридцать от земли не забудь крыло горизонтально выровнять - или ты думаешь, твоим друзьям приятно будет выковыривать твое окровавленное тело из-под груды искореженного металла?

■ Внизу на поляне перед лагерем новички с казенными куполами тягаются, опыта набираются. Им пока ничего круче модели СПП-30 не доверяют. Учебный купол - далеко не улетишь, в стропах не запутаешься, не убьешься, не покалечишься. Дуст полнейший, но они и этому рады - о "Корвете", "Nova" или тем более "Airwave" - крутых куполах - им и мечтать еще рано.

■ А вот еще один дельтик хитрожелтый. Леня ему, видите ли, на горю лезть - так он что придумал: установил на машине лебедку с тро-



сом, пристегнулся, застежку в зубы. Машина едет, а он за ней: скорость набирает и крыло центрирует. В нужный момент водитель газу прибавит, и нашего дельтика, как воздушного змея, вверх подбросит, а он высоту наберет, трос отстегнет - и вперед, кренделя с кандиоберами в небе выписывать. Это хорошо, а бывает и так: споткнется и крылом землю клонет. И как потянет голубчика за машиной, в тросе запутает, ручки-ножки ему переломает... Мы люди гуманные, жалко нам смотреть, как бедняга мается. Санитаров в лагере нет, поэтому зовем Илюху - он умеет ловко добить несчастного куском арматуры.

■ Надоест вниз смотреть, запрокинешь голову - а над тобой тандем парит. Двухместный, млин! Вот представь: летишь ты, оглянешься - а там пилот в двусмысленной позе к задку твоему прижался, клеванты (специальные веревочки для управления) дергает, да еще умный вид на лице строит. Каково? Но если хочешь впечатлить подругу, обязательно покатай ее на тандеме - очень эффективно!

### Краткий курс аэродинамики

■ Достаем из рюкзаков свои "машины". Купола у всех разные: и по цвету, и по размеру, и по летным качествам. Каждому охота выпендриться и круче всех заагрейдиться. У одного купола скорость немереная, у второго взлет приближен к вертикальному. Купол разложишь, начинаешь цеплять на себя подвеску. А там ремешки, замочки разные, разобраться в них - целая наука. По неопытности лямки перевернешь, не так ремни стянешь - зажмет тебе место срамное, да так, что и полет не в радость будет, и жить не захочется. Наконец, главный элемент экипировки - каска. Не столько бережет голову, сколько уши. Натянутый строп - он лучше любого ножа: зазеваешься - чик! - и ушек как не бывало. Может и по горлу захлестнуть, если очень постараться.

■ И вот свершилось: ты в воздухе! Но просто взлететь - мало. Теперь твоя задача - парение. Парить можно двумя способами: в динамике (для начинающих) и в термике (для асов). Динамические потоки образуются благодаря особенностям рельефа. Ловить их несложно: захотел набрать высоту - подлетел поближе к склону, надо снизиться - отлетел от горы. Если ты не спал в школе на уроках физики и знаком

с азами аэродинамики, то поймешь, о чем это я. Сложнее дела с термическими потоками, возникающими из-за неравномерного нагревания земной поверхности. Нагретый воздух поднимается вверх в виде теплых пузырей. Поднимаясь, пузырь постепенно отдает свое тепло и на определенной высоте охлаждается до окружающей температуры. Сей процесс нельзя ни увидеть (разве только с термовизором), ни ощутить физически, однако опытные спортсмены умеют ловить пузыри и использовать их как лифты для подъема на головокружительные высоты. Надоест просто парить - упражняйся в воздушной акробатике: вращайся по спирали, раскачивайся, описывай крутые виражи. Некоторые психи умудряются на скорости подлететь к отвесной скале и, когда до нее останутся считанные метры, резко развернуться на 180 градусов. Мертворожденные!

### 3 вида парашютов

■ **Standard** имеют не самые лучшие летные качества, но отличаются высокой стабильностью, прощают грубые ошибки пилота. Они предназначены для начинающих и для пилотов, которые хотят летать без стресса. Парашюты класса **Performance** - переходные модели. Они имеют достаточно высокие летные качества при умеренной стабильности.

**Competition класс** - это парашюты для опытных спортсменов, разработанные, как правило, для соревнований.

### Из области черного юмора

■ Первое, что приходит в голову - падение с высоты. Разрыв строп - это нереально (хотя, если захватить с собой ножовку...), а вот сложение купола - почему бы и нет? Самый верный способ - дернуть за обе клеванты одновременно или попытаться сделать "солнышко". Парашют гарантированно складывается лопотом,

и через десяток секунд ты готов. Правда, у тебя в рюкзаке по правилам должен находиться запасной парашют, но он спасает только при падении с большой высоты - на малой он просто не успевает раскрыться. Еще можно врезаться в другой парашют, желательно на максимальной скорости - должно получиться жуткое месиво, и запаска наверняка не сможет раскрыться. А еще злобный враг всех парашютистов - птица орел. Подлетел близко к гнезду - считай, попал. Птичка редко нападает на пилота - чаще бросается рвать купол (откуда ей знать, что это всего лишь кусок материи, хотя может иногда для верности и пилоту глаза выцарапать. А бывает, какой-нибудь местный житель спяну решит позабыться, достанет с чердака снайперскую винтовку, прицелится - шлеп! - и вот вам новая страшная сказка о Черном Парашютисте, чей мрачный призрак кружит ночами над лагерем и стучит в двери окровавленной каской. У-у-у! Страшно?



### Сесть всегда успеет

■ А грамотно приземлиться тоже уметь надо. Садиться надо строго против ветра, не то навернешься, и потянет тебя купол за собой по кочкам да по грязи. Приятного маловато, спору нет! Место следует выбирать чистое, пустынное. А то вечно залетит новичок в кусты колючие или в болото - так беги, выручай! Некоторые исхитряются сесть посреди коровьего стада. Животных тоже можно понять: они не виноваты, что при сильном испуге у них расслабляются мышцы кишечника, а купол потом фиг отстираешь! Но самое неприятное - это колхозное поле. Уж там тебя точно хлебом-солью не встретят, а только солью, да и той в задницу. Как увидит тебя сторож, кочерыжка советская - так бежит, ружьишком машет, матюгается... А ты быстрее манатки сворачивай, в рюкзак запикивай - и вперед. А как на безопасное расстояние отбежишь, так не грех ему, супостату, показать жест фаллический или чего-нибудь другое, пообиднее.

### С небес на землю

■ Вот такое житие у нас, парапланеров. Впечатляет? Как говорится, you are welcome! Только учти: удовольствие это не из дешевых, одно занятие с инструктором обойдется в 10-20 баккинских, а параплан - от 1000 баксов до бесконечности. Подержанные - чуть дешевле (можешь прицениться на [gliders.by.ru](http://gliders.by.ru)). Впрочем, если ты не обременен лишними валютными ресурсами, для тебя есть небольшая лазейка. Ты должен официально стать членом какого-нибудь параклуба. Тогда твои расходы ограничатся лишь ежемесячными членскими взносами, что на порядок (а то и на два) выгоднее. Я, например, все прошлое лето летал над Джудой за 50 рубленых в месяц! Естественно, начальники клубов стараются о такой возможности не распространяться, но если у тебя есть знакомый парапланерист - член клуба, тебя вполне могут принять в свою шайку.

Можешь, кстати, для общего развития посетить сайт Клуба Федерации СЛА России ([para.iki.rssi.ru](http://para.iki.rssi.ru)) и Клуба СЛА "Горизонт" ([www.paraplan.ru](http://www.paraplan.ru)), а также Открытую Парапланерную Конференцию ([www.x-ocean.ru](http://www.x-ocean.ru)).

Ну байбай! Желаю встречного ветра и мирного неба над головой! ☒



e-shop

<http://www.e-shop.ru>

ИНТЕРНЕТ-МАГАЗИН  
С ДОСТАВКОЙ

НАМ 3 ГОДА

У НАС 3000  
ПОСТОЯННЫХ ПОКУПАТЕЛЕЙ



NEW

MICROSOFT  
**XBOX**  
SYSTEM  
**\$519.95**

Сверхмощная консоль X-Box знаменует собой приход Microsoft на игровой рынок. В сердце черной коробки - 733 МГц процессор Pentium III и 3D-run GeForce3 от Nvidia.

ЗАКАЗЫ МОЖНО СДЕЛАТЬ С 10.00 ДО 21.00 БЕЗ ВЫХОДНЫХ ПО ТЕЛЕФОНУ  
(095) 798-8627, (095) 928-6089, (095) 928-0360

\$83.99



The Dead or  
Alive 3

\$83.95



Jet Set Radio Future

\$83.99



Max Payne

\$66.99

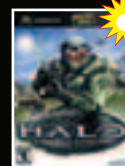

Halo

ПРИ ПОКУПКЕ  
НА СУММУ СВЫШЕ

100\$ подарок!

ИГРА  
НА IBM



**"Гонщик"**  
(Driven), США-Канада, 2001

Бывший супергонщик Джо Тэнто (Сильвестр Сталлоне) по просьбе друга Карла Хенри (Берт Рейнольдс) готовит своего младшего коллегу Джимми Блая (Кип Пердью), талантливого и необузданного, как горный баран, к его главному турниру. Карьера самого Джо накрылась медным тазом после катастрофы, чуть не убившей его самого и другого гонщика. Хотя в фильме и присутствуют гонки, гораздо интереснее смотреть «Формулу-1» по ящику.



**"Волна страсти"**  
(In God's Hands), США, 1998

Полудокументальная лента о бесстрашных друзьях Мики, Шейн и Кеони, посвятивших свою жизнь серфингу. Сначала кажется, что самое страшное – это безумные волны, однако по ходу фильма выясняется, что главное испытание поджидает друзей на берегу. Ихтиандрия и ипохондрия в одном флаконе.



**"Крутые виражи"**  
(Cool Runnings), США, 2000

Четверо спортсменов с Ямайки мечтают об участии в Зимних Олимпийских играх. Им все равно, в каком виде спорта. Выбирается бобслей. В самом деле, а почему бы и нет? Классное, смешное и доброе кино.



**"Роллербол"**  
(Rollerball), США, 2002

В 2005 году спортивным миром правит смертоносный вид спорта – роллербол, этакая смесь роликов и баскетбола. Роллербол жутко опасен, но для звезд-игроков Джонатана Кросса, Маркуса Ридли и Авроры реальную угрозу представляет не суровый вид спорта, а владелец их команды – Петрович (вообще гнездец полный). Дело в том, что он готов пожертвовать жизнями всех, чтобы заполучить как можно больше денег. Джонатану и его друзьям приходится бороться теперь не за победу, а за свою жизнь. Правильное героическое кино.

**ЭКСТРЕМЕ-МОУИЕ**

Оля Назарова КИНО О ЭКСТРЕМАЛЬНОМ СПОРТЕ



**"Бейскетбол"**  
(BASEketball), США, 1998

Два друга (Трей Паркер и Мэтт Стоун) придумали от скуки новую увлекательную игру под названием БЕЙСкетбол, которая становится настоящим спортивным хитом. Представляешь себе гибрид двух популярнейших игр америкосов – баскетбол с бейсбольными правилами? Вот это оно и есть! Фуфел полный.



**"Выбор игры"**  
(Innocent Moves), США, 1993

Фильм основан на реальных событиях. Семилетний мальчик Джош Уэйтцкин (Макс Померанц) отлично играет в шахматы. Его отец (Джо Мантенья) стремится сделать из него великого шахматиста. Но разве стоит лишать ребенка детства? Или слава и деньги все-таки важнее? Фекалька вопрос, конечно, важнее!:) В общем, смотри кино.



**"Хардбол"**  
(Hardball), США, 2001

У Коннора О'Нила (Киану Ривз) проблемы с азартными играми и выпивкой. Жизнь его скучна и бесцельна. Друг Коннора соглашается оплатить его долги с одним условием: тот должен стать тренером бейсбольной команды Младшей Лиги.



**"Префонтейн"**  
(Prefontaine), США, 1997

Фильм о трагической жизни звезды мирового спорта Стива Префонтейна (Джаред Лето). Еще с детства Стив был одержим бегом. Для него никогда не существовало преград к победе и олимпийскому золоту. А жизнь постоянно испытывала его на прочность... В общем, все умерли.



**"Жестяной кубок"**  
(Tin Cup), США, 1996

Денежные проблемы заставляют бывшего спортсмена подрабатывать учителем игры в гольф. Уверенности в себе придает ему его девушка (Рене Руссо). Занудное кино о том, как выиграть кубок по гольфу на престижных соревнованиях.



**"Каждое воскресенье"**  
(Any Given Sunday), США, 1999

Захватывающие интриги и борьба за власть в мире спорта. Футбольную команду «Акулы Майами» преследуют сплошные неудачи. Звезда "Акул" по прозвищу "Кепка" (Дэннис Куэйд) вынужден уйти. У клуба появляется новая владелица – Кристина, (Кэмерон Диас; «Кэмерон, мы тебя хотим! Приезжай!» (прим. Ред.)), сталкивающаяся лоб в лоб со стареющим пердуном тренером Тони Д'Амато (Аль Пачино). Уж слишком разные у них взгляды на спорт.

# GD95

## Персонально для Вас

- Большой 12-строчный дисплей (просмотр 160 символов на одном экране)
- Вес - всего 84 грамма
- Выбор цвета подсветки дисплея
- Графический интерфейс пользователя
- Органайзер
- Полифонические мелодии
- Цифровой диктофон
- Запись мелодий звонка с микрофона
- Сервис Panamail

реальный размер



В дополнение к существующему набору функций **GD95**, компания **Panasonic** представляет новую услугу – **Panamail**.

Сервис **Panamail** – это возможность получать электронную почту прямо на Ваш **GD95**.

И это гораздо проще, чем Вы думаете. Вам не понадобятся дополнительные кабели, специальные знания, запуск сложных программ – достаточно лишь один раз настроить Ваш телефон, и затем для получения почты нажать пару кнопок. Этот сервис создан **персонально для Вас**.

Членам Клуба **Panasonic GSM**, предоставляется бесплатный почтовый ящик на сервере <http://www.panamail.ru>

Сервис **Panamail** доступен только для телефонов предназначенных для рынка СНГ.

# Panasonic GSM

Москва: «Мобильные телесистемы» (095) 766-0166 • Санкт-Петербург: «Марвел» (812) 326-3232, «М-Связь» (812) 324-6333, «МТ-Компьютерс» (812) 325-2387 • Украина: «Комстайл» +380-44-220-6108 • Беларусь: «Орбител» +375-17-206-3636 • Казахстан: «Туркуаз Телеком» + 7-3272-397564

[www.panamail.ru](http://www.panamail.ru)

Гарантийное обслуживание мобильных телефонов Panasonic на территории СНГ осуществляется только при предъявлении специального гарантийного талона Panasonic GSM с последующей проверкой авторизованным сервисным центром.



автор:  
ХОЛОД

# ФУТБОЛЬНЫЕ ХУЛИГАНЫ: ОТ ВЕКА ДО НАШИХ ДНЕЙ



Ты наверняка думал иногда о том, как выглядели футбольные хулиганы много лет назад, и как они будут выглядеть завтра. Мы тоже запарились этим вопросом. Поразмыслив, мы выделили четыре явно выдающихся поколения фанатов, и разбили их по эпохам. К сожалению, восстановить среднестатистического фаната позднего советского времени нам не удалось - уж очень шифровалось тогда фанатское движение.

Так что картину семидесятых, к примеру, годов составить почти невозможно. Зато остальные - перед тобой. Впитывай!



■ Футбольного хулигана того времени было можно запросто перепутать с обычным пижонистым парнишкой-трактористом. Штиблеты, брюки - «дудочки» или клеша - как повезет, яркая кофта с модной шнуровочкой у горла. Обязательная кепка - аэродром. К этому набору полагались бычок - самокрутка, и классический вопрос - «Дядя, дай 10 копеек?». В кармане у такого гражданина жили портсигарчик, финский ножичек и горсть семечек, лузгая которые было так здорово горланить с трибун хулиганские лозунги.

**Кофта со шнуровкой:** безымянный советский производитель.

**Брюки:** **Valentino.**

**Штиблеты:** **Alberto Guardiani**

**Кепка:** **"Аэропорт Тбилиси"**

(безымянный советский производитель).

**Бычок:** газета **"Спорт-Экспресс"**, табак из сигарет «Winston Superlights».



■ Шарф - розетка с именем любимого клуба, джинсы с подтяжками, бомбер и клетчатая кепка, а еще – гриндера со стальными стаканами, которыми можно пинать что угодно. Или кого угодно. Опционально к прикиду полагались входящие в моду майки «Umbro», и военные ремни (такой наматывался на руку и крутился над головой, чтобы не подпустить к себе противников). Правда, к концу указанного временного периода в таком прикиде стали ходить все, кому не лень – то есть, не только серьезные футбольные хулиганы, но и чуть ли не обычные голпики. Поэтому настоящие хулиганы всерьез подумывали о менее броских прикидах...

**Роза:** **Спартак-Москва**  
**Куртка:** **Bomber** **Поname**  
**Джинсы:** **С.К.**  
**Кепка:** **Scotland - 1919**  
**Майка:** **Umbro**  
**Ремень:** **СА**  
**Ботинки:** **Grinders** (со стальными стаканами)

■ Уже знакомая «Umbro», клетчатая рубашка Lonsdale, демократичные джинсы и растоптанные кроссовки – в них удобно бегать. На голове – конгола :). Эти люди выглядят не так агрессивно, как их предшественники, но они куда опаснее. Неброские, они не вызывают пристального внимания милиции, как их соратники в бомберах, но могут быть просто непредсказуемыми.

**Джинсы:** **L.S.**  
**Конгола:** **noname**  
**Майка:** **Umbro**  
**Кроссовки:** **noname**  
**Рубашка:** **Lonsdale**

■ Чем меньше ты заметен в толпе болельщиков – тем лучше. На матче никто не примет тебя за хулигана. Просто офисный служащий, вырвавшийся поболеть и попить пивка. Но как только начинается заварушка – на нос натягивается бандана-трансформер, вылезшая из-под офисной рубашки, и – поехали! Кто не спрятался...

**Ностюм:** **Van Holland**  
**Рубашка:** **Licona**  
**Туфли:** **Lloyd**  
**Галстук:** **Cerutti**  
**Очки:** **noname**  
**Бандана:** **Buff**

# ФУТБОЛЬНЫЕ ХУЛИГАНЫ - НЕСКОЛЬКО ДНЕЙ ИЗ ЖИЗНИ ФИРМЫ

автор:  
Юрий Чмнаев



07:30

## Пятница, утро

**Уже пять минут орет будильник.** Приходится вставать. Аккуратно убираешь ее руку со своей груди и тихо выключаешь ужасный звонкий механизм. Конечно, не высыпаешься ни фига. Зато знаешь – сегодня дерби\*. Когда думаешь об этом – кровь в жилах закипает.



07:45

## Отрываешь задницу от постели, идешь бриться.

У тебя это счастливая примета: один раз крупно повезло, и с тех пор в дни акции\* бреешься особенно тщательно. Теперь на работу, в офис. Что же делать - многим людям приходится в течение дня – до самого вечера – делать вид, что они абсолютно адекватные, спокойные члены социума. Впрочем, в офисе все равно не происходит ничего интересного. Спокойные менеджеры, симпатичная секретарша на ресепшене, и так – до самого вечера.



20:00

## День прошел - начался вечер.

После офиса прыгиваешь домой, с удовольствием меняешь официальный деловой костюмчик на удобные джинсы, гриндера, умбровскую куртку – и в новоизбранный кабак. Берешь пиво и ждешь, пока соберется твой моб\*. Приглядываешься к окружающим: нет ли чужих скаутов\*? Люди подтягиваются. В прошлом кабаке было тоже неплохо, жаль, что после каждого погрома – а это мероприятие обходится очень недешево – приходится их менять. Да и кошелек сдувается, не резиновый – деньги-то с неба не падают. Так что фильмы, в которых хулиганы безнаказанно и беззаботно громят чужие заведения - выдумка. Бесплатно в этой жизни ничего не бывает. Кроме того, принимают из-за погромов регулярно. Так что есть большой шанс попасть под самую настоящую уголовную статью – «хулиганство».

Пищит мобильник. Это звонит скаут - дерби отменяется. Все пришедшие разочарованно берут еще по пивку. Все, сегодня ничего не будет.



10:00

## Суббота, утро

**Выходной. Вся фирма в сборе.** Кто-то пиво пьет, кто-то курит, все стоят небольшими кучками, чтобы не светиться. Подходишь сначала к одной кучке, потом к другой – и так со всеми здороваешься. Звонит скаут – нашел! Где? Сколько их? Это точно они, а не какие-нибудь скарферы\*? ОК, сваливай оттуда, пока тебя не пропалили. Все, едем.



10:30

## Поезд подъезжает к платформе.

Оппоненты стоят в центре зала, прямо напротив твоего вагона. Вот они, вали гадов! Давайте, ребята, им хана! Все десантируются из вагона. Противники пытаются сгруппироваться, но поздно - их first line принимает на себя удар. С ноги врubaешься в толпу дерущихся. Рубилово идет по всей платформе. Через несколько минут все кончено - фирма оппонентов разбита, и твои хулиганы громко заряжают название своей банды - крик переходит в рев. Еще около трех минут название банды гремит и глухо отражается от стен и колонн станции метро. Все, пора уезжать. Сейчас появятся минтоны, и начнется вязалово. Впрочем, все знают, что надо делать – встреча назначена через час в месте X. Фирма расходится по пять-десять человек на каждой станции и, выходя, рассыпается на еще меньшие группки по два-три человека. Быстро взяв у палатки пива, парни ловят машины – в любом другом транспорте небезопас-

но. Сидя в машине, всегда внимательно смотришь по сторонам – может, удастся запалить кого-то. Хотя центр - не место для сбора... но вдруг повезет? Скауты\* шныряют по городу с самого утра в поисках места сбора противников. И если кого-то находят, тут же отзваниваются, издалека наблюдая за передвижениями оппонентов.



11:50

## В назначенное время твоя банда собирается в течение десяти минут на окраине и быстро выдвигается сквозь рощу в сторону места сбора.

Пройдя около километра, вы видите большое количество хулиганов, стоящих неподалеку от выхода из леса. Тут же звонит мобильник. Разговор короткий: «Да, да, это мы». Здесь собрались практически все основные мобы твоего клуба. Многие парни знают друг друга и оживленно здороваются, смеются и шутят. Все уже знают, что твоя фирма провела успешную акцию, и поздравляют, но скупой, так как главное сегодняшнее событие еще впереди. Все стоят и ждут. Время течет неспешно, и некоторые товарищи уже коротают время за водочкой, однако никто не усердствует. Все пытаются сбить предстартовое волнение. У одного из лидеров ведущей банды пищит мобильник. Все поняли - звонит скаут, разговор идет о месте встречи. Многие уже начинают разминать мышцы, кто-то экстренно докуривает, кто-то допивает, а большинство пристраивается к деревьям и кустам, дабы справить малую нужду. Телефон вырубается. «Их нашли... поехали».



12:20

## "Мы их погоним! Разорвем! Мы лучшие!",

- кричат твои бойцы. Ваша банда выглядит внушительно: около трехсот человек выходят из леса и в наглую, перебивая одну из дорог города, быстро идут к метро. За вами уже увязалась патрульная машина, которая держится на почтительном расстоянии. При спуске в метро все лмятся через турникеты, как могут. Ошарашенная дежурная свистит в свисток. На свист прилетает милиционер, но тут же врубается, чем эта ситуация может для него закончиться, и остается в стороне, предпочитая не вмешиваться – свое здоровье дороже. В метро все проходит без происшествий. Вот и нужная станция. Вас уже пропалили, скаут увидел вас еще в вагонах и побежал вверх по эскалатору. Сгруппировались. Сверху кричат оппоненты - ощущение, что их там тысячи. На самом деле их около трехсот пятидесяти. По эскалатору уже летят вниз враги, все бросаются вперед, чтобы не дать оппонентам спуститься с эскалатора. Первые ряды уже схлестнулись, и бешеный адреналин ударяет всем в голову. В воздухе вопли, крики и страшный мат. У оппонентов почти нет шансов - все спускавшиеся с обоих эскалаторов попадали под раздачу. Драка длится минут пять, хотя у всех складывается ощущение, что все продолжается около получаса. Испуганные граждане жмутся к стенам, смелые - убегают. В какой-то момент количество лежащих на полу врагов становится огромным, они давят сами себя. Драться теперь тяжело. Твоя фирма отступает в центр платформы, а след за ней и остальные мобы. Вы даете врагам перегруппироваться и сами делаете то же самое. Дубль два! Погнали! Все бросаются добивать оппонентов. Бедные, на какой-то момент тебе их даже становится жалко. Но они на твоём месте поступили бы точно так же. Враги бегут по эскалаторам, но одна молодая фирма остается... Им надо показать всем, в том числе и себе, насколько они хороши для футбольных хулиганов. Особой проблемы они не представляют, но стоят хорошо и держатся где-то секунд сорок. Да и что могут двадцать пять человек противопоставить тремстам? Но их уже зауважали - таких всегда уважают и особо не добивают. Так, попиная немного – чтоб боялись.



17:00

## Ты один в кабаке.

Акция прошла успешно. Адреналина хватит на целый месяц. Руки дрожат. Звонит телефон. Куда? К шести часам? Да, успею. Хорошо, договорились. Приеду. Выходишь из бара и усталым шагом топчешь в метро. Руки болят, ноги болят, спина не разгибается.



17:55

## Поезд останавливается.

В вагоне какой-то смурной запах. Ненавижу метро! Выходишь на платформу и ждешь назначенной встречи. Вдруг замечаешь, как какой-то хрен, увидев тебя, дует вверх по эскалатору. Скаут! А вот и те, кого он привел – четверо уже спускаются по лестнице, не торопятся, гады, знают, что бежать отсю-

да некуда. Поезда как назло нет. Что-то в тебе ломается, и ты, вопя название моба, бросаешься на четверку. Тот, что ближе к тебе, оборачивается, и в его руке появляется арматурный прут. Замах! «Кто не успел – тот опоздал», - успеваешь подумать ты. Ударом ноги в грудь отбрасываешь парня с прутом на пару метров. Хватаешь упавшую железяку, и... Удар... получите, мрази! Оппоненты пытаются бить с разных сторон, и ты грамотно занял позицию спиной к стене. Но их больше. Ты пропускаешь один удар, еще один... чувствуешь острую боль в ребрах. Двое противников с пробитыми головами обильно поливают пол подземки кровью, а у тебя рука висит плетью. Блин, все вокруг в кровище – тебя это пугает. В глазах все расплывается. Тебя бьют по лицу, еще раз, еще... Ты ведь конец себе по-другому представлял, правда? А в ушах звенит: «... no one likes we but we don't care, no one likes we but we don't care, no one likes we but we don't care, we are Russian Hooligans, we are Russian Hooligans, no one likes we but we don't care, no one likes we but we don't care...».

### 45 дней спустя

Почти все заканчивают жизнь одинаково. Их хоронят! И девичьи слезы падают на красивую плитку с символами футбольного клуба, которой выложена земля вокруг могилы. Ее за бешеные деньги сделали на заказ на одном из мини-заводиков. Знаешь, это неплохо, когда на твоей могиле кто-то плачет. Особенно если это красивая девушка. Могло быть иначе? Может, да. Полежал бы пару месяцев, полгодика на костылях походил бы - да и пришел бы в себя. А может, и нет... ❌



### Фирма\*, Моб\*, Банда\*, Бригада\*

- объединение футбольных хулиганов одного клуба.

**Дерби\*** - встреча двух непримиримых противников: как клубов, так и хулиганов.

**Акция\*** - запланированная драка.

**Скаут\*** - член моба, занимающийся разведкой по городу. Обычно, обнаружив место встреч вражеской фирмы, докладывает в свою по мобильнику и сваливает.

**Скарфер\*** - обычный чел, не имеющий отношения к фирмам, но носящий фанатскую одежду.

# КОНКУРС КОНКУРС КОНКУРС

Очередной хулиганский конкурс!  
Тебя ждут майка **UMBRO** и куртка - бомбер!  
Надо просто ответить на вопросы. Присылаешь письмо с ответами по адресу:  
[concurs@hooligan.ru](mailto:concurs@hooligan.ru) или "Москва, Главпочтамт, а\я652, Хулиган" - и мы с тобой связываемся :).  
**Идет?**



На "Олимпиаде - 60" советские спортсмены завоевали:

- а.** 156 медалей (52 золотых, 28 серебряных, 76 бронзовых)
- б.** 103 медали (43 золотых, 29 серебряных, 31 бронзовую)
- в.** 92 медали (42 золотых, 30 серебряных, 20 бронзовых)

В 1952 году Иосиф Сталин подарил всем участникам Олимпиады в Хельсинки:

- а.** По комплекту экипировки
- б.** По автомобилю «Москвич»
- в.** По квартире в Москве

Олимпийские золотые медали, которые изготавливали для олимпиады в Сиднее, имели диаметр 6 сантиметров, толщину - 3 миллиметра, вес - 113 грамм. Такая медаль состоит на 92,5 процента из серебра, а вес золота в ней - всего 6,5 грамм. Сколько стоило изготовить такую медаль?

- а.** 130 американских долларов
- б.** 70 американских долларов
- в.** 2000 американских долларов

Все, давай, гадай. Удачи!

# КОНКУРС КОНКУРС КОНКУРС





# ПИРСИНГ: УДОВОЛЬСТВИЕ ЧЕРЕЗ ИГЛУ

Автор: Lillit

В пятнадцатилетнем возрасте мне посчастливилось (или наоборот?) провести пару часов в компании пирсингованного парня. Тогда я еще не подозревала, что можно проколоть почти любую часть своего тела. Поэтому когда я увидела в его языке огромный болт (мы ехали в одном купе из одного города Венгрии в другой), мне понадобилось сделать над собой усилие, чтобы закрыть рот и уменьшить глаза до нормального состояния. Тем не менее он заметил мое удивление и в свою очередь тоже удивился: "Тебя смущает это?". Я призналась, что не понимаю предназначения этой штуковины. А как же есть пить и целоваться? Спроси у моей подруги. Она тебе кое-что расскажет".

У подруги я так ничего и не спросила (мне никто не дал ее телефон и адрес), так что пришлось поверить на слово. Так как он был весьма убедителен и неоднозначно мне подмигивал, я поняла, что речь идет о чем-то большем, чем просто поцелуи.

Самый распространенный вид боди-арта – это, конечно же, пирсинг. Piercing, или body piercing – проколы тела с последующим ношением украшений. Это далеко не изобретение нашего времени, хотя термин относительно новый. Римские центурионы, телохранители Цезаря, носили кольца в сосках как знак мужества и храбрости. Они также служили аксессуаром одежды – для поддержания коротких накидок. Дамы Викторианской эпохи с помощью ношения украшений в сосках увеличивали размер и придавали желаемую форму своей груди. Знатные древние египтяне прокалывали пупки. У американских индейцев уши кололи мужчинам, причем не только мочки, но и хрящи. А в царской России серьгу в ухо вставляли матросу, впервые пересекшему экватор. Пирсинг «Принц Альберт» использовался для надежного закрепления полового органа к левой или правой штанине. Тогдашняя мода предписывала мужчинам носить узкие рейтузы, прижимающие мужское достоинство.

Девиз «проколи все, что торчит» теряет свою прелесть, потому что фанаты пирсинга прокалывают все, что можно увидеть на теле. Самые распространенные места: уши, нос, язык, губы, брови, пупок, соски, гениталии.

## Уши

Многие прокалывание ушей вообще за пирсинг не считают. Хотя я бы посоветовала начать именно с этого. Прокол уха, ты никого не удивишь. Но у парня облик меняется. Какая-то сережка, колечко уже делает твой вид более привлекательным. Ты кажешься раскрепощенным, прикольным, душой компании, хулиганом и романтиком одновременно. Удачный набор качеств, чтобы любая подруга стала твоей.

Последнее время модно прокалывать козелок (это такой треугольный выступающий хрящик на уровне скулы). Но традиционный прокол мочки заживает быстрее.

**Время заживления:** от двадцати дней до двух-трех месяцев.

## Бровь

Различие лишь в форме и расположении украшения. Время заживления: от шести недель до двух месяцев. Серьга на брови, как правило, дисгармонирует с контурами лица и нужна тебе так же, как дырка между глаз.

## Нос

Ноздрю можно проколоть под «гвоздик» или под колечко. Можно заодно продырявить и носовую перегородку – тогда, если попадешь на заброшенный остров, аборигены примут за своего. На мой взгляд, маленький гвоздик над ноздрей приукрасит твое лицо. Надо сказать, что пирсинг носа болезненнее, чем ушей. Боль непродолжительная,

но очень интенсивная. Неудобства: если ты любитель поковыряться в носу, этот пирсинг затруднит твое привычное занятие (или придется искать новые способы).

Будь осторожным, вытирая лицо, иначе гвоздик может зацепиться за полотенце (это касается всего лицевого пирсинга).

Также придется чистить проколотую ноздрю специальным тампоном на палочке. Время заживания: 2-3 месяца.

## Пупок

Очень долго заживает (иногда болезненно), но офигенно смотрится! Классический способ – вертикальное колечко сверху. В первый день постарайся не нагибаться.

Даже при правильном уходе может болеть, воспалиться. Но нельзя вынимать украшение, иначе прокол зарастет. Время заживания: 2-6 месяцев. Многие сдаются раньше. Смотрится дико сексуально как на женщинах, так и на мужчинах. И, я думаю, того стоит!

## Сосок

Что бы ты сказал, если бы твоя подруга проколола соски? Ничего? Вот именно. У тебя бы не было слов! Думаю, ее реакция на твой пирсинг сосков будет схожей.

Тем более ошибочно считать грудь исключительно женской эрогенной зоной – у тебя там тоже куча скрытых возможностей :)! Сам пирсинг не очень приятен: неожиданные болевые вспышки некоторое время спустя, лишь стоит задеть сережку. Первое время приходится спать на спине. Но потом... Открывается целый полигон для новых (разумеется, приятных) ощущений. Время заживления: от трех до шести месяцев.

## Язык

Возможны два варианта: ближе к основанию и ближе к кончику (сначала неудобный, но более «полезный» с точки зрения секса). Язык распухает, и первые дни придется сидеть на жидкой диете. Поначалу будешь немного шепелявить. Время заживления: 2-5 недель (пирсинг на слизистых тканях заживает быстрее). В это время нужно полоскать рот антисептиком после еды. Поцелуи взапрос и оральные сексы на этот период запрещены. Но только на этот период! Ведь именно для этого ты и делаешь пирсинг языка. И мало того что твоя девушка от тебя уже никуда не уйдет: ты будешь ловить на себе недвусмысленные взгляды от всех ее подруг и просто твоих знакомых.

## Гениталии

Такой пирсинг очень популярен среди представителей обоих полов. Закрой глаза и представь, как занимаешься сексом с девушкой, у которой пирсинг клитора. А может, у нее еще и пирсинг сосков? :)

Это действительно вносит в секс новые ощущения. Этот вид пирсинга самый разнообразный. Безграничное количество украшений и мест расположения! Он позволяет женщине открыть в себе новые чувственные возможности.

Если пирсинг не во рту (нос, ухо, пупок, соски, гениталии), в ранке будет образовываться гной, поэтому необходимо периодически двигать в ней украшение (не чаще 2-3 раз в день), чтобы она не засыхала.

Если пирсинг во рту (язык, щеки, губы), украшение должно быть хорошо привинчено. Также следует избегать в течение месяца глубоких поцелуев.

Если пробитый язык опух, то можно принять ибупрофен – он уменьшит опухоль. Еще помогает мороженое и охлажденная еда.

Если у тебя проколоты гениталии, старайся избегать сексуальных контактов до момента заживления.

## Пенис

■ После прокалывания соска или пупка надевай чистые мягкие футболки. Когда ложишься в постель, прикладывай к месту прокола салфетку или неприлипающую материю и прикрывай ее мягким бумажным пластырем.

продолжительная. Неудобства: возможно, что первое время придется писать сидя. К тому же, прокол может кровоточить (прекрасная возможность понять, что чувствуют девчонки, когда у них месячные). Время заживления: 4-6 недель (достаточно быстро). При эрекции снаружи остается небольшое стальное полукружье. Это придает определенную остроту и необычность ощущениям твоей партнерши, а также способствует усилению оргазма.

## Меры предосторожности

■ Какой бы вид пирсинга ты не решил сделать, будь благоразумен и осторожен. С медицинской точки зрения это дело нетрудное. Естественно, при наличии у специалиста соответствующих знаний и навыков. Но существуют и подводные камни. Пирсинг языка, например, подвергся серьезной критике со стороны Британской Ассоциации Дантистов. Возможны дефекты фиксации, затрудненное дыхание, даже сломанные зубы (по-моему, надо сильно постараться).

лом. Нельзя трогать прокол грязными руками. Если проколот пупок, нужно заклеить его на время пластырем. Необходимо промывать 2 раза в день антисептиком. В период заживления нельзя купаться, принимать ванну. До полного заживления нельзя вынимать украшение – это может привести к попаданию инфекции. Можно добавлять в еду таблетки цинка (50-100 мг), чтобы ускорить заживление. Старайся не курить и не употреблять много алкоголя (это влияет на скорость заживления раны).

**ВНИМАНИЕ:** неправильный уход за проколом и несоблюдение гигиенических норм могут привести к серьезным заболеваниям.

## Украшения

■ Неправильно думать, что раз уши хорошо воспринимают золото и серебро, значит, и тело требует этого металла. На самом деле, гораздо лучше воспринимается хирургическая сталь или титан. Титан очень дорогой, поэтому чаще используется сталь. Она не вступает во взаимодействие с организмом, не окисляется и не вредит. Золото можно вставлять только после полного заживления. Лидерами в производстве украшений является марка Wildcats.

## Брейн-пирсинг

■ Brain с английского переводится как «мозг». И оказывается, что фраза «Ну что ты мне мозги компостируешь?» может быть понята буквально. Можно также сказать: «Ну что ты мне делаешь брейн-пирсинг?». Некий врач-венесуэлец придумал новый способ заработать деньги. Надо сказать, что за один раз он избавит тебя от 1000 долларов. Механизм

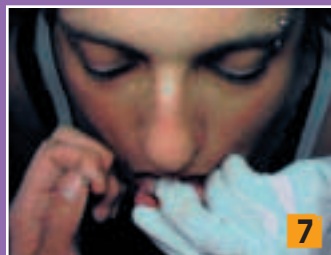

■ Делать пирсинг следует только в лицензированных салонах боди-арта, а не «на дому». Поинтересуйся, какой опыт у выбранного тобой мастера, есть ли фотографии его работ. Поговори с его клиентами. У тебя должно быть доверие к человеку, которого ты допускаешь к прокалыванию своего тела. Настоящий профессионал никогда не будет подталкивать сделать пирсинг. Напротив, увидев сомнение, попытается отговорить. Мастер должен стерилизовать инструменты (как минимум в автоклаве). Украшения тоже должны быть простерилизованы. Пирсер должен дать рекомендации по уходу за проколом и рассказать о плюсах и минусах того или иного пирсинга. К тому же, он должен быть легко «доступен», если возникнут проблемы.

## Как это происходит

■ Это скорее похоже на посещение врача, чем на тайный ритуал. Помещение должно быть светлым и достаточно просторным. При желании тебе сделают местную анестезию. Мастер надевает перчатки (обязательно). Намечает маркером место прокола, ставит зажим и делает прокол при помощи специальной одноразовой иглы. Опасайся «пистолетчиков». Косметическим пистолетом невозможно сделать профессиональный пирсинг пупка, например.

## Уход

От мастера зависит лишь половина работы. Остальное – от твоих индивидуальных особенностей и от того, как ты будешь ухаживать за проко-

■ Место пирсинга должно оставаться сухим, за исключением моментов, когда ты промываешь рану. Не держи ранку закрытой постоянно, не используй простые пластыри, так как они прилипают к коже, а отодрать будет нелегко.

действия: пациенту обривают голову и под анестезией просверливают два миниатюрных отверстия в районе затылка. Через них искривленной иглой протаскивается кольцо. Кольцо оказывает давление на ткани мозга, способствуя выбросу в кровь химических соединений, вызывающих эйфорию. Несмотря на оптимизм венесуэльского нейрохирурга, эта операция не такая уж и безобидная. Она непременно повлияет на состояние здоровья пациента. Хотя от желающих нет отбоя.

## Злоупотребление

■ Но тут можно и переусердствовать. Например, поклонница пирсинга Лесли Ховвеллс, жительница Великобритании, скончалась от заражения крови. У Лесли был пирсинг в 118 местах. В ней было 28 «гвоздиков» и 13 колец в ушах, 11 «штанг» в пупке, 6 «гвоздиков» в носу, 6 колец в губах, 8 «штанг» и более 36 колец по всему телу. За последний год своей жизни Лесли обзавелась 42 украшениями.

■ Ее мастер Рон Невитт, член национальной академии пирсеров, работать с теткой отказался - Лесли не следила за своими ранами. Тогда она ушла к другому мастеру и продолжила украшать себя. Вскоре ее доставили в больницу прямо из бара. Позднее она скончалась от заражения крови. ❌

# КУШАТЬ В ПОСТЕЛЬ

автор:  
Тетя Джина



## Салют, хулиганы!

На этот раз мы поговорим о еде. Нет, не о вкусной и здоровой, а о возбуждающей наши естественные инстинкты и желания. То есть об афродизиаках. Для начала раскроем понятие "афродизиака": это не очень сексуальное слово произошло от имени греческой богини любви Афродиты: под афродизиаком подразумевают любую субстанцию (еду, питье, масла для втирания в кожу, духи, эфирные масла, растения и даже некоторых животных), призванную стимулировать либидо и сексуальные способности у человека.

**К** сожалению, большинство людей считает афродизиаком все, что стоит в несколько раз больше мешка картошки :). Особенно такой стереотип касается девушек. Якобы если кавалер пригласил девушку в дорогой ресторан и накормил черной икрой, то выходит, что она уже чем-то обязана кавалеру. Но подобные ситуации скорее относятся к проблемам психологии, а не к изучению афродизиаков. Хотя даже прошлое изобиловало подобными примерами: если в 17 веке европейский мужчина предлагал женщине вкусить устриц, то это значило гораздо большее, чем просто предложение вместе отобедать :). Кстати говоря, устрицы до сих пор считаются одним из сильнейших афродизиаков, как, впрочем, и любые другие морепродукты (икра, креветки, рыба, мясо крабов и т.д.).

**Если** подумать, то можно прийти к элементарному выводу о том, что афродизиаком можно считать любую «легкую» еду, которая не вызывает приступов «пережора» и приятна на вкус обоим (или нескольким – нужное подчеркнуть) партнерам :). Мясо, макароны и картошка уж точно не относятся к афродизиакам! А вот ниже приведен список тех продуктов, которые полезны для здоровья, легки для усвоения и, к тому же, обладают возбуждающими свойствами: ослиное молоко (которым любили натираться героические римские мужчины и в котором любили плескаться арабские тетки), виноград, бананы, груши, ананасы и манго, вино и ликеры, шоколад (ученые доказали, что по характеру воздействия на женскую нервную систему шоколад схож с оргазмом).

## Афродизиаки и психология

**Есть** и такой :). Рецепт нашелся в старой книге по колдовству и привороту: «Если у тебя есть собственная ветряная мельница, зерно и девушка, то ты можешь изготавливать «любовный» хлеб. Заставь девушку голышом извлекаться в зерне, потом перемолотишь зерно в муку (жернов верти справа налево) и испечешь хлеб. Которую женщину им накормишь, она твоя будет».

## КТО ВО ЧТО...

В разных странах афродизиаками признавались самые разнообразные продукты: **во Франции** – сельдерей для укрепления потенции и вино из корицы, **в Китае** – корень женьшеня, в России и **на Кавказе** – грецкий орех, **в Южной Америке** – кактусы и галлюциногенные грибы, **в Африке** – кора дерева йохимбе.

Сказка, дело ясное. Афродизиаки, кроме всего прочего, – это нечто, во что ты сам должен поверить. Психологический эффект – мощная штука: если ты скажешь подруге, что, к примеру, в стакане мощнейший возбудитель сексуального желания, то она, выпив предложенное, заведется, даже если в стакане обычная вода :).

## Не пытайся повторить это дома

**На**последок чисто советский легендарный рецепт афродизиака: в колхозе добывался конский возбудитель и в минимальных дозах (восьмая кубика) впрыскивался в яблоки. Потом яблоко выдавалось объекту желания (девушке). Девушка сходила с ума и насилывала давателя :).

## ВИАГРА

Эти таблетки появились в 1998 году в Америке и изначально изобретались как сердечный препарат. Но у нее обнаружили интересные побочные эффекты, и доктора решили заняться этим вопросом. В итоге после кучи тестов и исследований ученые установили, что в 89% случаев виагра не только стимулирует мужчину, но и излечивает от импотенции. В настоящее время ученые ломают голову над созданием аналогичной таблетки для женщин.

Приятного аппетита и жаркой ночи,  
С всех цалую, Тетя Джина



# ОРУЖИЕ ХУЛИГАНА: УЛИЦА

автор:  
Георгий Михайлец



Найденные у тебя предметы из нижеописанных могут подвести под уголовную ответственность по ст.ст. 108, 111-116, 130, 209, 213, 214, 264 282 317-319.

Со мною нож, решил я – что ж,  
Меня так просто не возьмешь...  
(В. С. Высоцкий)



Как известно, камень – оружие пролетариата. Впрочем, маловероятно, что классики научного марксизма, настаивавшие на этой точке зрения, имели серьезный опыт уличных потасовок. Иначе они бы не стали утверждать, что люмпен, готовящийся к бою за правое (или еще какое) дело, первым делом хватается именно за булыжники и кирпичи. Ведь на самом деле оружие уличных потасовок куда более многообразно.

## Нож

Царь уличной драки. Ведь даже сейчас, в третьем тысячелетии, когда уже создано ядерное, водородное, лазерное и сейсмическое оружие, никто не отменял существование ближнего боя, когда ты видишь не клавиатуру суперкомпьютера, а глаза врага, в которых необходимо навеки потушить свет. И нет в арсенале средств ближнего боя ничего более грозного и смертоносного, чем боевой нож.



■ Собственно говоря, этот термин в достаточной степени собирателен – грамотнее было бы сказать “короткий клинок”, ведь в драке можно использовать не только традиционный нож, но и мясницкий тесак, а также мачете, крис, паранг или танто. И все же на улице любой короткий клинок называют ножом.

■ Нож является излюбленным оружием уличных бойцов по сумме причин. Во-первых, он весьма компактен,

что позволяет постоянно носить его с собой. Во-вторых, многие ножи категорически не попадают в категорию “холодное оружие”. Следовательно, хозяин подобного ножа, попав в руки властей, не рискует нарваться на проблемы с уголовным законодательством. В-третьих, нож незаменим в условиях толчеи и тесноты, когда палкой, к примеру, просто не размахнуться. В-четвертых, нож очень удобен для метания, что позволяет поражать противника на расстоянии. В-пятых, нож можно скрывать до последней секунды – противник просто не увидит его даже в момент нанесения смертельного удара. Нож – чрезвычайно эффективное оружие. Он может дать решающее преимущество в бою с безоружным противником и уравнивать шансы в том случае, если враг вооружен. Наконец, нож позволяет работать с несколькими противниками одновременно, притом с весьма неплохими шансами на успех.

## Палка

■ Извечный противник ножа – палка. Впрочем, это понятие весьма растяжимо: палкой можно называть и короткую дубину, и шест длиной в два человеческих роста, и даже вырванное с корнем молодое дерево



■ В 1991 г. зарегистрировано 1160 случаев нападений на сотрудников российской милиции, в результате чего 117 сотрудников погибли (73 – на месте происшествия), а 556 получили телесные повреждения.  
Мотивы нападения таковы: с целью избежать задержания – 650 случаев, из хулиганских побуждений – 244, с целью завладения оружием – 222, в ответ на замечание – 44.

из арсенала былинных богатырей. Впрочем, палка, используемая в уличной драке, редко бывает короче, чем полметра, верхняя же граница – метра полтора. Спор о том, что эффективнее – нож или палка, длится

уже тысячи лет. Бесспорно, очень многое зависит от личных предпочтений бойца – скажем, автор этой статьи является убежденным сторонником ножа. И все-таки есть и объективные реалии. Скажем, при всем моем нежном отношении к ножам, если, к примеру, мне предложили бы выбор между хорошим клинком и черенком от лопаты, а гипотетическому противнику осталось бы отвергнутое мною, я предпочел бы палку – поскольку, обладая определенными навыками, с ее помощью можно не подпустить врага на расстояние удара ножом. Но у ножа есть и несомненные преимущества: согласишься, носить палку в кармане куртки весьма непросто. А нож всегда со своим хозяином.

## Кастет

Один из наиболее традиционных атрибутов любой уличной разборки – кастет. В умелых руках это страшное оружие. Существует огромное количество различных модификаций этого древнего приспособления – от обычного металлического овала, который надевается на костяшки бьющей руки, до сложнейших приспособлений. Он применяется лишь в ближнем бою, но удар, нанесенный вооруженной кастетом рукой, страшен. Даже банальная свинцовая полоска, зажатая в кулаке,



■ делает ваш удар многократно тяжелее, так что уж говорить о полукилограммовых монстрах, закрывающих руку сплошным доспехом.

Можно разделить все многообразие кастетов на две больших группы. Представители первой группы обладают плоской и тупой бьющей поверхностью, действуя за счет увеличивающейся тяжести удара, а также благодаря тому, что защищают руку, освобождая от необходимости искусственно ослаблять удар. Вторая же группа наделена какими-либо колюще-режущими дополнениями. Наиболее популярный вариант – шипы, но встречаются и кастеты, снабженные небольшими лезвиями.



## Цепь

Заслуженной любовью уличных бойцов пользуются цепи, которые, в свою очередь, бывают очень разными. Наиболее популярный вариант – банальная велосипедная цепь. Преимущество цепизаключается в ее многофункциональности. Обмотанная вокруг кулака, она превращается в кастет, хлещущие удары позволяют держать врага на дис-

танции, а если взять цепь в обе руки, ей можно с успехом блокировать удары, а при наличии некоторых навыков и молниеносно связать нападающего. Кроме того, цепь в сложенном виде весьма компактна, что позволяет носить ее в кармане.

## Нунчаку

После того как на Руси стали популярны фильмы с Брюсом Ли, в арсенал уличных бойцов прочно вошло излюбленное оружие Маленького



Дракона – нунчаку. Брюс Ли по праву считается одним из сильнейших в истории боевых искусств мастером нунчаку, и в его исполнении даже сложнейшие технические элементы кажутся настолько простыми, что рука так и тянется их повторить. Тем не менее не стоит забывать, что нунчаку – для мастеров. В руках профессионала две заурядные палки, соединенные короткой цепочкой, превращаются в поистине страшное оружие, с помощью которого можно эффективно противостоять даже нескольким вооруженным противникам. Беда в том, что подобный уровень требует долгих лет ежедневных тренировок. Дилетант же, впервые взявший в руки нунчаку месяц назад, с высокой степенью вероятности проломит себе затылок, а то и лишит себя перспектив продления рода, вместо того чтобы обрушить на врага смертоносный удар.

## Кистень

Многие сотни лет назад на Руси было весьма распространено примитивное, но при должных навыках весьма эффективное оружие под названием кистень, представлявшее собой гирьку (металлический или деревянный шарик, наконечник, просто камень) на веревочке (кожаном ремне, цепочке). Более того, это оружие до сих пор прочно ассоциируется не с благородным рыцарским поединком, а именно с криминальным применением. И действительно, разбойники

■ При нападении на сотрудников милиции использовались: ножи - в 220 случаях, огнестрельное оружие - 107, ломы - 60, топоры - 37, газовые баллончики - 19, отвертки - 15, палки и дубинки - 12, вилы и лопаты - 10, бутылки - 7, нунчаки - 6, камни - 5, гранаты - 1. Нападения осуществлялись также путем наезда на сотрудников милиции - 56 случаев, натравливания на них собак - 8, обливания бензином - 2.



всех мастей весьма уважали кистень. Особенность кистеня в том, что он, по сути, является оружием "одного удара". При нападении из засады – то, что надо, а вот в открытом бою у владельца кистеня могут возникнуть проблемы: если первый удар не достигнет цели, на второй может банально не хватить времени. В отличие от нунчаку, кистень не слишком приспособлен для того, чтобы с его помощью надежно защищаться. Но многие уличные бойцы на всякий случай носят в кармане обыкновенную двухсотграммовую гирьку, к которой привязан метровый шнурок.

## Ремень

■ Кожаный ремень с увесистой бляхой в какой-то мере может считаться родственником кистеня, хоть и не обладает столь долгой историей.



Хотя техника боя с помощью ремня многое взяла из традиций работы с кистенем. Основная ставка делается на хлещущие и круговые удары, причем тяжелая бляха с успехом выполняет роль гири. Более того, нередко ее специально заливают оловом, а то и свинцом – чтобы удары были тяжелее.

■ У ремня есть и преимущества перед кистенем. Во-первых, он является не холодным оружием, а предметом туалета, в случае обнаружения не вызывающая негативной реакции доблестных милиционеров. Во-вторых, если планируется ближний бой, ремень буквально в секунду можно обмотать вокруг кулака, благодаря чему не только здорово утяжелить удар, но и обеспечить достаточно надежную защиту бьющей руки от ножа. Наконец, ремнем при наличии некоторой сноровки можно блокировать удары палкой, а то и вырвать ее из рук противника.

## КАЗУСЫ

■ На заре 1990 годов, когда еще не было современных миниатюрных мобильных телефонов, в больницы и травмпункты нередко обращались бедолаги, получившие по голове массивной "трубой". Палкой твердокопченной колбасы можно нанести тяжкие увечья, что и было неоднократно доказано на практике. А некоторое время назад в США был задержан опасный преступник – благодаря тому, что у сорокалетней хрупкой женщины, которую негодяй пытался ограбить, в сумочке лежал... фаллоимитатор. Которым она избила преступника до полной потери сознания. В результате до того, как предстать перед судом, несчастный провел несколько месяцев в тюремной больнице, а разбитую почку ему в итоге пришлось удалить.

Зато при грамотном разбивании в ваших руках останется ухватистое горлышко, из которого в разные стороны торчат бритвенной остроты осколки. Любая рана, нанесенная розочкой, моментально начинает обильно кровоточить, а обломки стекла, часть из которых с высокой степенью вероятности останется в теле противника, добавят тому неприятных ощущений. Правда, есть и недостатки: большинство бутылок снабжено не самым ухватистым горлышком, что делает работу розочкой не слишком удобной. Единственное исключение – шампанское, но столь аристократические бутылки редко оказываются под рукой, когда дело доходит до драки.

## Заточка\невка

■ Простой пример – шило. Ткнул такой штукой – мало не покажется. Классно работает в толпах. Невкой же называется деревянная заточка, и она в отличие от металлической холодным оружием считаться не может. Считается, что невка – оружие криминального элемента.



## Рогатка

■ Не думай, что это детская штука. На вооружении нескольких армий мира (на полном серьезе!) есть рогатка. Военная рогатка – это штуковина размером с арбалет, с прикладом, с механической системой натяжения эластичного жгута. Стреляет такая штука, к примеру, бутылками с коктейлем Мо-



## Розочка

■ Наконец, нельзя не упомянуть розочку. Такое поэтичное название получило страшное оружие, которое получается из банальной бутылки. Технология изготовления проста: бутылка берется за горлышко, после чего ей бьют о любую твердую поверхность – от стены до головы ближайшего из противников. Правда, не все так просто: нужно тщательно дозировать усилие, поскольку слишком сильный удар превратит бутылку в кучку осколков, а слишком слабый не разобьет ее.



лотова или гранатами, бьет метров на сто-сто десять максимум. Плюс – бесшумное устройство, эффективно доставляет опасный груз на приличное расстояние (рукой так не кинешь). Минус – большая рогатка громоздка и требует определенных навыков в использовании.



### Гриндера

■ Такое собирательное название (от марки Grinders) получили ботинки со стальными стаканами. Пинок гриндером опасен для здоровья. Чел, обутый в такую обувь, может запросто противостоять в определенной ситуации владельцу ножа и палки. Правда, тяжелые ботиночки, ничего не скажешь. И ноги в них умирают очень быстро – устают и сбиваются.

В заключение намотай на ус: арсенал уличного бойца не сильно уступит набору снаряжения легендарных ниндзя. Более того, человек, прошедший жестокую школу выживания в мясорубке уличных драк, сможет успешно использовать в качестве оружия любой подручный материал. Камни, битые стекла, шарф, десяток металлических монет, металлическая расческа, ключи на цепочке – все это при умелом обращении может стать неплохим оружием. А уж отвертка или плоскогубцы, которые, кстати, частенько ждут своего часа в кармане, немногим уступят ножу или кастету. Недаром говорят: не бывает опасного оружия – бывают опасные люди. Так что не стоит без серьезной необходимости ввязываться в уличную драку. Но если уж довелось – помни, что оружием тебе может послужить абсолютно все. ☒

КОНКУРС  
**КОНКУРС**  
КОНКУРС

РУССБИТ-М

Тыкс! Что у нас тут? Все, как обычно: отвечаешь на простые вопросы – получаешь призы. На этот раз – компьютерные игрушки. "Рандеву с незнакомкой" и "Нулиганы". Чтобы получить призы, пришли свои ответы по адресу: [con-curs@gameland.ru](mailto:con-curs@gameland.ru), или "Москва, Главпочтамт, а\я 652, Нулиган". Да! Мы понимаем, что почта идет куда медленней, чем e-мейл, поэтому торжественно гарантируем: призы получат и приславшие ответ мылом, и обычной почтой.

## Вопросы:

В фильме "Терминатор" Шварценеггер играет:

- а. Терминатора «Т-800: серия 800-модель 101-версия 2.4»
- б. Терминатора «Т-1000: серия 1000-модель 1879-версия 2.6»
- в. Терминатора «Т-666: серия 666-модель 666-версия 6.6»

Сколько нейронов в человеческом мозге?

- а. Примерно 10 в 12 степени
- б. Примерно 44 в 25 степени
- в. Примерно 10 в 18 степени

Серию книг про Джеймса Бонда написал бывший морской офицер, которого звали:

- а. Пол Хардкестл
- б. Джеймс Камерун
- в. Ян Флеминг

Все! Ждем твоих ответов. Да, вот еще что важно: призы предоставлены компанией "Руссобит-М". Смотри не перепутай, Нутузов!

РУССБИТ-М

КОНКУРС  
**КОНКУРС**  
КОНКУРС

автор:  
Холод

# ТЕРРОР И МИР: ОТКУДА ЖДАТЬ ОЧЕРЕДНОЙ РЕВОЛЮЦИИ

Скажи, кто вел самолеты на башни Нью-Йорка? "Люди Бин Ладена"? А знаешь, сколько на свете таких "людей Бин Ладена"? Сколько на свете, блин, террористов? Эти ребята ночами не спят - думают, куда бы бомбу подложить, камикадзе заслать, где бы революцию замутить, или кому бы еще бошку отрезать. Мы о них знаем очень мало. Так что исключительно в просветительских целях ночу дать тебе знать, откуда ждать очередного переворота.

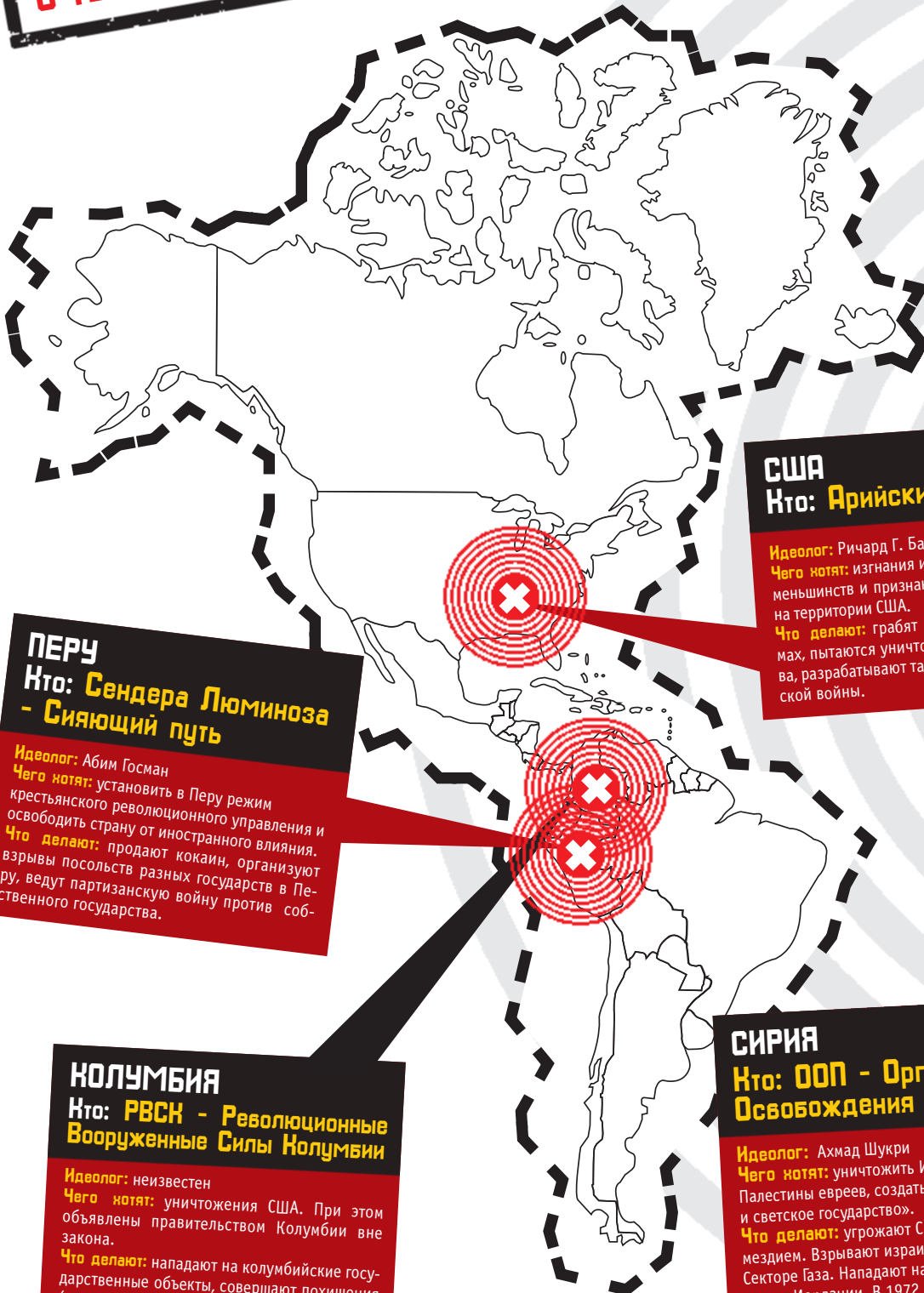

## США Кто: Арийские Нации

**Идеолог:** Ричард Г. Батлер  
**Чего хотят:** изгнания из США всех национальных меньшинств и признания арийского государства на территории США.  
**Что делают:** грабят банки, агитируют в тюрьмах, пытаются уничтожить членов правительства, разрабатывают тактику городской партизанской войны.

## ПЕРУ Кто: Сендера Люминоза - Сияющий путь

**Идеолог:** Абим Госман  
**Чего хотят:** установить в Перу режим крестьянского революционного управления и освободить страну от иностранного влияния.  
**Что делают:** продают кокаин, организуют взрывы посольств разных государств в Перу, ведут партизанскую войну против собственного государства.

## КОЛУМБИЯ Кто: РВСК - Революционные Вооруженные Силы Колумбии

**Идеолог:** неизвестен  
**Чего хотят:** уничтожения США. При этом объявлены правительством Колумбии вне закона.  
**Что делают:** нападают на колумбийские государственные объекты, совершают похищения (в том числе и иностранцев) и вымогают деньги, торгуют наркотиками, взрывают нефтепроводы.

## СИРИЯ Кто: ООП - Организация Освобождения Палестины

**Идеолог:** Ахмад Шукри  
**Чего хотят:** уничтожить Израиль, изгнать из Палестины евреев, создать «демократическое и светское государство».  
**Что делают:** угрожают США и Израилю взрывами. Взрывают израильские объекты в Секторе Газа. Нападают на американские объекты в Иордании. В 1972 году убили на Олимпиаде в Мюнхене девятих израильских спортсменов. Объединяют крупные организации, такие, как «Черный Сентябрь», «ФАТХ», «Фронт народной борьбы».



**ИРЛАНДИЯ****Кто:** Армия Национального Освобождения Ирландии**Идеолог:** Сэм Костелло**Чего хотят:** вывода из Северной Ирландии английских войск, создания марксистского государства на территории Ирландии.**Что делают:** взрывают государственные учреждения, развлекательные центры (в 1982 году взорвали ночной клуб, где погибло около 20 человек, ранено около 70), нападают на британских должностных лиц, представителей сил безопасности.**ЯПОНИЯ****Кто:** Аум Синрикэ**Идеолог:** Секо Асахара**Чего хотят:** мирового господства (начальная цель – захват власти в Японии) через Третью мировую войну.**Что делают:** известны историей с распылением зарина в токийском метро в 95 году (погибло 12 человек), ведут постоянную сектантскую деятельность. Действуют по всему миру, хотя базируются в Японии. Зарегистрированы как «религиозная организация».**СЕВЕР ИСПАНИИ, ЮГ ФРАНЦИИ**  
**Кто:** ЭТА - "Отечество и свобода басков"**Идеолог:** неизвестен**Чего хотят:** создать на севере Испании и на юге Франции марксистское государство.**Что делают:** грабят, ведут подрывную работу в испанских и французских спецслужбах, убивают чиновников, судей и политиков, вымогают деньги. В числе жертв около 1100 человек.**ЛИВАН****Кто:** Хизболлах**Идеолог:**

шейх Сейид Мухаммед Хуссейн Фадлалла

**Чего хотят:** священной войны против империализма и сионизма, установления исламского контроля над Иерусалимом, уничтожения Израиля, установления ислама в Ливане.**Что делают:** воюют с Израилем, используют подрывников-камикадзе, взорвали посольство США в Бейруте в 1984 году, захватывают самолеты в Европе. Фадлалла, кстати, включен в список 18 опаснейших террористов мира. С 1990 по 1993 годы включительно члены организации совершили 321 террористический акт по всему миру.**АФГАНИСТАН****Кто:** Аль-Каида - террористическая организация Бин Ладена**Идеолог:** Усама Бин Ладен**Чего хотят:** установить во всем мире мусульманский порядок.**Что делают:** призывают везде убивать американцев и их союзников, взрывают американские посольства по всему миру (например, в Найроби, в Танзании, в Маниле), финансируют экстремистов для борьбы с США, взрывают гражданские самолеты (в 1994 году взорвали несколько самолетов над Тихим океаном), планировали убить Клинтона на Филиппинах в 95 году, есть информация о причастности к нападению на ВТЦ в США.



автор: Leaden



# БОЛЬШОЙ БРАТ



Пессимист - это хорошо информированный оптимист. Красная фраза. Независимо, что ты натворил, - эту часть мы опустим. Главное - за тобой следят, это обычно фибрами чувствуешь. Независимо, кто следит: это могут быть государственные спецслужбы, просто заинтересованные люди или кто-то, о чьем существовании ты просто не подозреваешь. Важно другое: как сделать так, чтобы тебя не просекли, как защитить свою задницу от вскрытия.



## Microsoft **Опасность: Интернет**

Where do you want to go today?™

### Microsoft

Where do you want to go today?™



Слышал про СОРМ ("система оперативно-розыскных мероприятий на сетях документальной электросвязи")? Это когда весь твой трафик у провайдера дублируется на бывшую работу нашего президента. Вначале общественность встала на дыбы, и СОРМ-1 вроде как прикрыли, но на свет тут же родилась СОРМ-2. Кстати, если при СОРМ-1 для слежения требовалось решение прокуратуры (правда, прослушиваемому об этом обычно забывали сообщить), то СОРМ-2 официально не требует ничего для розыска злых преступников и опасных для общественной безопасности субъектов. Для того чтобы контролировать весь поток информации (в котором твоя мыльная переписка - просто атом), существуют суперкомпьютеры, которые фильтруют материал, выбирая ключевые слова и фразы. Да, и имей в виду: за суперкомпьютерами сидят ОЧЕНЬ умные люди.

#### Что делать:

■ Во-первых, гражданскую криптографию (даже PGP) военные машинки читают (вопрос времени). Во-вторых, по закону ты обязан сообщить свои пароли, если тебя в органах об этом попросят (вернее, ты сам должен им сообщать, каким паролем и что ты зашифровал: "Але. Товарищ майор, а я своих девушек голых зашифровал в girls.zip с паролем tenpyukozly"). К тому же, свои самодельные методы криптографии по закону тоже запрещено использовать, пока они не пройдут сертификацию в ФАПСИ, где тебе либо откажут, либо попросят сделать "черный ход". Лучший вариант - по возможности НЕ пользоваться электронной почтой. Если требуется отправить письмо - иди в компьютерный клуб поглуше, заводи новый почтовый ящик на бесплатном буржуйском почтовом сервере (не вздумай оставлять в анкете настоящую личную инфу!) и с этого нового ящика отправляй письмо. По возможности, конечно, шифруйся той же PGP - лучше, чем ничего. Не ходи дважды в один и тот же клуб, не пользуйся дважды одним и тем же ящиком, не оставляй никаких сведений о себе. Сделай так, чтобы написанное в письме понял только адресат. И, конечно, если отправляешь зашифрованные PGP письма, НЕ ВЗДУМАЙ отправлять вместе с сообщением ключ PGP (находясь идиоты!). НЕ пользуйся интернет-пейджерами типа Аси и Одиго. НЕ отправляй SMS и пейджинговые сообщения через WWW. Не назначай встречи в чатах. В общем, забудь о том, что такое Сеть.

#### Опасность: городской телефон

■ Прослушивание телефонов еще не вышло из моды сбора информации. Там используется система распознавания голоса, которая переводит все речи в письменный вид и анализирует все сказанное. Так что если хочешь

спать спокойно - держи язык за зубами.

#### Что делать:

■ Не звони никому с городского телефона, который тебе принадлежит. Не звони от друзей и знакомых. Звони из таксофонов (никогда не пользуйся одним и тем же дважды), только не из метро - там милиция рядом, в случае чего и ликнуть не успеешь. Говори быстро и сразу сматывайся. Можно заранее заготовить «крокодил» - телефон-трубку с одноименными коннекторами (чтоб подключиться такой штукой к таксофону, большого ума не надо). Если нет денег и нет «крокодила», знай: в городе полно бесплатных таксофонов - в спальных районах на окраинах. Не поленись заранее навести о них справки.



#### Опасность: мобильник

■ Когда он с тобой, все знают, где ты. Твой телефонный оператор вложит тебя, и через десять минут ты будешь принят.

#### Что делать:

■ Мобильник можно использовать только для исходящих звонков, да и то лишь в самом крайнем случае. Носи его выключенным, снимай аккумулятор, вынимай сим-карту. Как можно чаще меняй сим-карту (сейчас это дешево - дешевле твоей свободы), оператора связи, сами аппараты. Если необходимо позвонить, сделай это быстро и сразу выключи телефон. Носи с собой несколько сим-карт, одну новую. Кстати, симку на митинском рынке можно запросто купить анонимно - продавцы в этом плане очень любезны и никаких документов не требуют.



#### Опасность: камеры

■ Камеры слежения используются буквально на каждом углу: в метро, в магазинах, в банках, в государственных учреждениях, на улицах. Учитывая, что системы распознавания лиц (причем накладная борода и другая прическа ничего не меняют) уже давно работают "на благо общества", органы могут запросто отслеживать появление и передвижение нужных граждан. В Англии такая система глобальной видеослежки используется уже несколько лет. Впрочем, не всякую камеру можно заметить невооруженным глазом. Объектив может легко уместиться в небольшой щели диаметром не более 4 мм.

#### Что делать:

■ Не паникуй раньше времени - не все камеры используются для слежки, все же некоторая их часть исправно выполняет функции защиты объектов на улицах и товаров в магазинах. Не ходи в государственные учреждения, в институты, в большие государственные магазины. Носи темные очки. Так лицо будет сложно распознать. Дру-





гие попытки изменить внешность могут привлечь внимание. Одевайся в мешковатые, бесформенные вещи, носи толстовки с капюшоном. В общем, сделай себя нераспознаваемым.

#### Опасность: кредитки

■ Каплей оптимизма является малое распространение в нашей стране кредитных карт и магазинов, принимающих их. Весь Запад уже давно сидит на ладони у спецслужб и не только у них - информация об использовании кредитных карт довольно открыта. Просмотрев, что и когда ты покупал, можно догадаться о твоих дальнейших намерениях. Так, например, если ты купил себе пляжные шорты и маску для подводного плавания, то логично предположить, что ты хочешь поехать на море - тут тебе и позвонят из турфирмы со своим предложением. Если же ты зачастил в магазины с различными химикатами и реактивами, то жди звонка сам знаешь откуда.

#### Что делать:

■ Плати только наличкой. Если получаешь крупные суммы денег, отправляйся менять их на другие купюры (номера твоих могут быть переписаны), чтобы твои последующие покупки никто не просек (буквально: «А вы мне 500 рублей по 100 (100 по 50, 50 по 10, etc) не разменяете?»). Старайся работать в перчатках с крупными суммами, особенно с пачками: неизвестно, чем их полили, прежде чем тебе отдать. Думаешь, я параноик? Может быть.

#### Опасность: друзья

■ Не забывай, что источником информации о тебе служат твои друзья и знакомые. Как только возникнут подозрения, тут же начнется обработка твоих связей с общественностью. Так и всплывет все то, что ты наболтал своему другу/подружке в минуту откровения.

#### Что делать:

■ Не рассказывай никому о том, что с тобой случилось. Исключи разговоры о событиях, которые с тобой произошли, не говори об этом даже с близкими друзьями. Оставляй родственникам минимум сведений о том, когда планируешь дать о себе знать в следующий раз, чтобы тебя вовремя начали искать. Не заводи новых знакомых. Прекрати прием алкоголя (это расслабляет), перестань курить (легкий путь для инсценировки несчастного случая). То же самое касается наркотиков и секса - просто забудь об этом.

## БОЙЦЫ НЕВИДИМОГО ФРОНТА



привлекли к себе внимание советского разведчика - нелегала А. Дейча. В 1933 г. на основе идейной близости к нам советская разведка привлекла его

к секретному сотрудничеству.

По западным оценкам, К.Филби является наиболее известным советским разведчиком. Его кандидатура рассматривалась для назначения на пост руководителя СИС. Когда в 1967 г. были преданы гласности сведения об истинной роли К.Филби, бывший сотрудник ЦРУ М. Коупленд, знавший его лично, заявил: "Деятельность К.Филби в качестве офицера связи между СИС и ЦРУ привела к тому, что все чрезвычайно обширные усилия западных разведок в период с 1944 по 1951 г. были безрезультатными. Было бы лучше, если бы мы вообще ничего не делали".

#### Цель Маргрета Гертруда (Мата-Хари)

Знаменитая танцовщица, знаменитая шпионка. Прославленная женщина, обладая громким именем, поступила на службу немецкой разведки. Говорят, ее погубила любовь. Роковая женщина, всегда сама выбиравшая своих жертв, полюбила юного русского офицера. Двадцатилетний Вадим Маслов, капитан российской армии, принадлежал к особому подразделению, сражавшемуся во Франции. Чтобы попасть к раненому Маслову в лазарет в прифронтовой зоне, Мата Хари обращается к одному из знакомых в военном министерстве. Некоторые думают, что она случайно попала в ведомство контрразведки, находившееся в том же здании. Некоторые предполагают, что она пошла ва-банк от отчаяния, боясь не увидеть своего обожаемого тяжелораненого. Так или иначе, она сама шагнула в клетку льва. В феврале 1917 года ее арестовали в Париже и поместили в шпионаже в пользу врага. Смертная казнь не находилась ни в какой пропорции с ущербом, который нанесла Франции самая знаменитая немецкая шпионка.

#### Абель Рудольф Иванович (настоящее имя - Фишер Вильям Генрихович)



В сентябре 1941 г. В.Фишер был зачислен в подразделение, занимавшееся организацией диверсионных групп и партизанских отрядов в тылу гитлеровских оккупантов. В этот период он подружился с товарищем по работе Абелем Р.И., чьим именем впоследствии назовется при аресте.

В 1957 г. был арестован в гостинице агентами ФБР. Для того чтобы дать Москве знать о своем аресте и о том, что он не предатель В.Фишер при аресте назвался именем своего покойного друга Р. Абеля.

После объявления приговора сначала находился в одиночной камере следственной тюрьмы в Нью-Йорке, а затем был переведен в федеральную исправительную тюрьму в Атланте. 10 февраля 1962 г. на границе между Западным и Восточным Берлином, на мосту Глинике, он был обменян на американского пилота Фрэнсиса Пауэрса, сбитого 1 мая 1960 г. в районе Свердловска и осужденного советским судом за шпионаж.

#### Гарольд Андриан Рассел "Ним" Филби

Имя Ким он получил от отца в честь одного из героев Р.Кипплинга. Прогрессивные взгляды К.Филби



**Опасность:**  
визуальное и аудионаблюдение

■ Не приглядывался к дому, что стоит напротив твоего? Возможно, в одной из квартир сидят мужики в погонах и в бинокли рассматривают твой хаус. Да если бы только просматривали, так ведь они еще и прослушивают. Разговор в комнате легко записать, отслеживая мелкое дрожание стекла от звуковой волны. Такую систему использовали еще в СССР, наблюдая за американским посольством. А может, ты

постоянно встречаешь на улице одних и тех же незнакомых людей? Видишь одни и те же автомобили? Тебе в разных местах предлагают заполнить одни и те же анкеты? Тогда имей в виду: тебя, возможно, пасут. Ты под слежкой.

**Что делать:**

■ Старайся указывать как можно меньше сведений о себе в различных анкетах и документах. Пиши лучше: «Акакий Сигизмундович Вздрищенко. Проживаю под мостом. Род деятельности: работоторговля». В общем, ври воясю, там, где это необходимо. Меняй место проживания. Снимай комнаты, живи в гостиницах (только не у друзей – возможно, там тебя уже ждут). Береги здоровье, вози с собой медицинский минимум – это может спасти твою свободу. Когда переезжаешь, не оставляй за собой никакого мусора: все записки и бумажки сжигай или мелко рви и сливай в унитаз. Всегда закрывай окна шторами. Возможно, к тебе в комнату подсадили «жучка». Поэтому не разговаривай о делах – когда общаешься, бери лист бумаги и на нем пиши, что хочешь сказать. Молча. Собеседник так же молча пишет тебе ответ. Потом лист уничтожается. Наклоняйтесь над бумагой на случай, если помимо «жучка» в комнате еще и видеокамера – так, чтобы закрывать лист со всех сторон. ❌

**Читавшь?**

В это время продавец, у которого ты купил этот журнал, дает показания на тебя, а окружающие, заметив обложку "Нулигана", подумывают о том, как вы на тебя донести. Впрочем, не парься: наномашинки, вмешанные в бумагу, всегда дадут нам знать, где ты. Спи спокойно, гражданин :).



**Семья Козн**

Со своей женой Моррис Козн познакомился в США на антифашистском митинге в Нью-Йорке. Леонтина догадывалась о связях мужа с советской разведкой и с готовностью согласилась помогать ему в его тайной борьбе с нацистской угрозой.

В 1954 г. Центр принял решение направить Леонтину и Морриса в качестве связников-радистов нелегальной резидентуры в Англии. Прибыв в конце 1954 г. с новозеландскими паспортами на имя Питера и Хелен Крогер, разведчики приобрели небольшой букинистический магазин в пригороде Лондона, расположенного неподалеку от военного аэродрома Нортхолт. Там они установили радиостанцию и стали регулярно передавать в Центр "сведения особой важности". В январе 1961 г. британская контрразведка арестовала супругов Крогер.

На судебном процессе, который состоялся 13 марта 1961 года, несмотря на то, что суду не удалось доказать причастность четы Крогеров к работе на советскую разведку, британское правосудие, приговорила Морриса к 25 годам, а Леонтину – к 20 годам тюремного заключения.

В августе 1969 года британские власти согласились обменять супругов Крогер на агента британских спецслужб Джералда Брука, арестованного в СССР. В октябре того же года супруги Крогеры возвратились в Москву. Всю свою оставшуюся жизнь супруги Козн отдали работе нелегальной разведки, участвуя в подготовке молодых сотрудников.



**Рихард Зорге**

В 1929 Зорге был завербован руководителем советской военной разведки Я.К. Берзиным и выполнял задания в Германии, Китае. В 1933 прибыл

в Японию в качестве сотрудника немецкой газеты. Неординарная во многих отношениях личность, тонкий аналитик, талантливый журналист, Зорге стал ценнейшим источником информации. Смысл работы Зорге заключался в предотвращении возможности войны между Японией и СССР, что им было блистательно исполнено. После ареста в СССР руководителей Зорге Берзина и Урицкого, уничтожения жены З. Е. Максимовой он отказывался приезжать в СССР "в отпуск" и, естественно, не пользовался доверием Сталина.

В 1941 был арестован японскими властями. В 1943 Зорге приговорили к смерти. Попытки обменять Зорге на японского резидента СССР не предпринимались. В 1944 Зорге был казнен в тюрьме Сугамо. Последними его словами были "Да здравствует Красная Армия! Да здравствует Советский Союз!"

В СССР о Зорге узнали только в 1964 г. после посмертного присвоения ему звания Героя Советского Союза. В честь его названы улицы, корабли и школы.



В СССР и ГДР были выпущены марки с его изображением.

ЛУЧШИЙ В МИРЕ

# ЖУРНАЛ

О КОМПЬЮТЕРНЫХ ИГРАХ

В ПРОДАЖЕ  
В МАЕ

ЖУРНАЛ №1 В МИРЕ ПО КОМПЬЮТЕРНЫМ ИГРАМ ТЕПЕРЬ В РОССИИ!

## COMPUTER **GAMING** Россия WORLD

№1(1), МАЙ 2002

СПЕЦИАЛЬНЫЙ МАТЕРИАЛ:

**Игры Года**  
**версия CGW**  
Победители 2001 года!

САМОЕ  
ПОДРОБНОЕ  
PREVIEW!

### No One Lives **Forever 2**

Сексуальный супершпион в  
экшн-триллере – только в CGW!

НАШ ЭКСКЛЮЗИВ!

### SWAT4

Проект, который всех потрясет!

14 страниц стратегических советов!



GHOST RECON

Секретные операции в джунглях



WIZARDRY 8

Волшебство в мире драконов



IL-2 STURMOVIK

Полеты в небе



ED: SHADOWS OF EAGLES

Битва за контроль над воздухом



НОВОСТИ • АНОНСЫ • ОБЗОРЫ • ПРОХОЖДЕНИЯ  
ТОЛЬКО ЭКСКЛЮЗИВНАЯ ИНФОРМАЦИЯ



Полагаем, ты в курсе, что процесс устройства на работу - дело настолько же неизбежное, насколько нервное и хлопотное. А посему "Нулиган" в лице Хвоща и Плауна решил малость подсобить тебе в этом непростом, но благородном начинании. Разумеется, мы не собираемся учить тебя рыться в газетах с объявлениями о работе, бродить по сайтам типа [rabota.ru](http://rabota.ru) и разгадывать загадки вроде "1000\$ в месяц, неполная занятость, но не Гербалайф". Думается, ты и без нас справишься с этой частью задания на "отлично". Будем считать, что у тебя уже есть на примете несколько вакансий и ты готовишься к самому ответственному и страшному моменту - собеседованию с работодателем. Вот здесь-то мы и позволим себе наглость дать тебе несколько советов, дабы твой риск облажаться упал до нуля и ниже :).

### Разведанные

Для начала попробуй понять, какой диалог тебя ожидает при приеме на работу. Многие считают, что можно обойтись и монологом - выучить топик "Обо мне" и "Какой я крутой работник" и объегорить любых менеджеров и психологов на собеседовании. Это полное гоневе - ничто так не ценится будущим работодателем, как банальная искренность, так что понты можешь сложить дома на полочку. Если же некие сомнительные товарищи на сайтах околотронного содержания будут убеждать тебя, что обладают заветным списком вопросов "для собеседования" с правильными ответами (и

готовы поделиться за скромное вознаграждение), смело посылай их поближе к природе (на какой-нибудь далекий хутор). Запомни, что собеседование никогда не было (и не будет) точным инструментом - вопросы (а равно и ответы на них) зависят от конкретной ситуации. Есть, конечно, обязательные и общие темы для обсуждения, но они всплывают в разговоре в самое неподходящее время и в перемешанном порядке. Отсюда правило номер один: будь готов как к резкой смене важной темы на неважную (по твоему мнению), так и к развитию незначительной (опять же, по-твоему) темы. Поэтому не смей тушеваться, когда после вопроса о прошлой работе спросят, какого цвета миска твоей мурки - иначе рискуешь потерять много очков. Старайся подстроиться под беседу и помни, что твой ответ определяет следующий вопрос, особенно если ответ этот краток и неполон. Правило номер два: если ты не хочешь долгих и нудных расспросов о какой-то стороне твоей жизни (мало ли чего скрываешь), просто постарайся рассказать о ней то, что ты хочешь, создав видимость полноты и несильно меняя стиль изложения (правило номер три: забудь о зазубренных топиках). Есть мнение, что тогда интервьюер сам сменит тематику и твоей тайны никто не узнает (ой-ой-ой, не больно-то и хотелось! - прим. Плауна).

### Первое свидание

В крупных конторах сейчас пошла мода устраивать собеседование в несколько этапов (помнится, именно так мы с Плауном поступали в универ, и тогда это было в новинку). Максимальное число этапов - три. Сначала рекрутер (обычно один из работников фирмы) проводит тестирование и задает совсем общие вопросы (кто такой, где учился, какой стаж), отсеивая таким образом совсем левых и ту-



пых. Затем за дело принимается линейный менеджер, но он тоже собирает тривиальную инфу о тебе, только гораздо подробнее. Всех, кто прорвался и через него, ждет веселая пара из психолога и топ-менеджера (а бывает, что и директора). Вот тут и постарайся не лажануться. Во-первых, у них в руках будут результаты твоего тестирования (от рекрутера) и досье (менеджер поработал), следовательно, придется быть постоянным в ответах, ибо любое вранье будет заметно невооруженным глазом. Во-вторых, тебя будут мучить проективными вопросами, в которых важен не сам ответ, а то, КАК ты будешь отвечать. Так что не расходишь со своим "тестовым" образом. Этап собеседования с психологом считается основным, поэтому даже в мелких фирмах от него не отделаться (очень часто его объединяют с тестированием, а досье упраздняют), и готовиться следует основательно. Мы же безвозмездно подарим тебе список качеств, выявляемых проективными вопросами (поищи врезку в этой статье).

■ Стиль собеседования (и ожидаемых от тебя ответов) зависит от интервьюеров в гораздо меньшей степени, чем от профиля компании. Об этом не надо забывать в процессе подготовки. Если твоя будущая работа будет ориентирована на частые контакты с людьми (менеджер по продажам, журналист, продавец-консультант), тебе придется поработать над искусством легкого общения на любые темы (такого весомого балаболства - прим. Плауна). И наоборот, если ты собираешься стать курьером или клерком, то готовься показать серьезность и непоколебимость в следовании ИНСТРУКЦИИ, актерский талант тут не понадобится. Одежду тоже надо подбирать с умом - футболки и джинсы прощают разве что программистам. Нет, мы не агитируем тебя не вылезать из делового костюма (особенно летом - расплавиться и не сможешь сосредоточиться на ответе). По написанному закону для продавца-консультанта достаточно брюк и аккуратной рубашки/свитера, для журналиста - тем более (поверь нашему опыту), но кто знает наше сумасбродное начальство? Поэтому желательно во время тестирования приглядеться к работникам конторы и на последующие этапы прийти одетым соответствующе. Так оно вернее будет :).

### Артподготовка

■ Чтобы тебе было легче ориентироваться в неведомых джунглях собеседования, мы отобрали наиболее часто задаваемые работодателем вопросы и попытались ответить на них с помощью профессионального психолога. Заведомо правильных ответов на них нет и быть не может (почему - смотри выше), но вот советом и рекомендациями постараемся тебе помочь.

### Чего ты ожидаешь от новой работы?

■ Ради бога не стесняйся говорить правду! Конечно же, тебе хочется сделать крутую карьеру и заработать побольше бабла. Ты живой человек, и твои желания более чем естественны. Разумеется, не стоит отвечать так примитивно, иначе ты рискуешь показаться слишком алчным и

## ТЫ И ТВОЯ РАБОТА

■ Качества, по которым определяется квалификация работника, не являются ни для кого секретом. Так что потрать пару минут своего драгоценного времени и постарайся оценить себя по каждому из нижеприведенных пунктов. Делать это желательно, вооружившись листом бумаги и карандашом.

■ Нарисуй несколько шкал (тут рядом дизайнеры должны впихнуть образец) по числу качеств, которые поддаются градуированию, и отметь точкой или крестиком свой уровень (только будь честным, ладно?). Потом просмотри получившуюся диаграммку и задай себе вопрос: "А почему я ответил именно так? Чем я могу доказать верность оценки?". Приходящие в голову аргументы запомни - пригодятся при ответе на подобные вопросы на собеседовании. Особо вездливые граждане могут попросить друзей оценить их для пущей объективности (только надо быть готовым к неожиданностям и резкому сужению круга друзей - прим. Плауна).

■ Итак, работодатель хочет выяснить: твои профессиональные и карьерные достижения, коммуникационные навыки (уровень владения устной и письменной речью), способность работать с людьми, опыт работы с ними же, мотивация и амбиции (почему именно эта контора тебя заинтересовала и чего ты хочешь добиться), аналитические навыки (вспомни Холмса и метод дедукции - пригодится в тесте), способность к концептуальному мышлению (можешь ли смотреть на вещи не однобоко), интеллектуальный уровень, честность, этические принципы (что выше для тебя - человек или работа), степень лояльности, лидерские качества, способность продвигать свои идеи и интересовывать ими других людей, умение работать в команде, образование, профессиональная квалификация, инициативность, стрессоустойчивость, уровень работоспособности, творческие способности, способность адаптироваться к новой ситуации, способность к независимому мышлению, чувство юмора (да, даже так).

По получившемуся портрету можешь и уровень зарплаты себе прикинуть (спроси: "А сколько бы я платил такому парню?") и посовременствовать неразвитые качества. А главное - увидеть себя глазами работодателя.

агрессивным. Хорошенько обдумай свой ответ, дай понять, что вышеназванные цели - это только часть комплекса твоих жизненных задач, среди которых есть и вполне гуманные устремления (сделать мир добрее, построить коммунизм, развалить США - выбирай на вкус. - прим. Хвоща).

**Расскажи о своих неудачах в профессиональной деятельности. Что помешало тебе добиться успеха?**

■ Не стоит мотать головой и говорить, что ничего такого у тебя не было. И не пытайся уйти от ответа, рассказывая о своих провалах в сфере, не имеющей отношения к будущей работе. Смирись с мыслью, что все мы не без греха, и попытайся пообъективней описать какой-нибудь из своих обломчиков. Главное - убедить работодателя в том, что ты способен делать из ошибок выводы и грамотно оценивать ситуацию. И еще: не нужно оправдываться и обвинять во всем начальника (даже если это и так). Не поймут. Лучше заранее все проанализируй, поровну распредели вину между обстоятельствами, коллегами и своими кривыми ручонками. Помни - все, что ни делается, делается к лучшему.

**Что ты сделаешь первым делом, заняв этот пост?**

■ Здесь важен скорее информационный, нежели психологический аспект. Если ты заранее наводил справки, то наверняка будешь находиться в курсе дел фирмы, знать о ее окружающей среде, слабых местах и назревших проблемах. Вот тебе и шанс блеснуть своей информированностью. Имей в виду, что очень некрасиво выглядят фразы вроде: "Ну типа я сначала огляжусь, освоюсь, пороюсь в бумажках, а там глядишь и видно будет". Нежелательно также говорить и откровенно абстрактные вещи вроде "попытаюсь увеличить прибыльность фирмы" или "для начала я нейтрализую всех наших конкурентов". Это уже будет пахнуть стопроцентным трепом.

**Накин сложностей ты ожидаешь на новом месте?**

■ Задавая этот вопрос, работодатель захочет узнать, как ты поведешь себя в сложных (возможно, даже конфликтных) внеплановых ситуациях. При ответе необязательно изощряться и выдумывать всякий дуст (провокации конкурентов, покушения, коллеги-террористы). Лучше попробуй показать себя самокритичным и способным к объективной самооценке челом. Подумай, какую работу тебе вряд ли придется когда-нибудь выполнять на этом посту. Смело говори, что опасаясь именно этой работы - мол, недостаточно опыта в таком виде деятельности. Не забудь сделать акцент на том, что в отличном исполнении своей непосредственной работы ты уверен более чем абсолютно.

**Что тебе должны предоставить, для того чтобы получить от тебя полную отдачу в работе?**

■ Этим вопросом работодатель скорее решает не то, подойдешь ли ты фирме, а то, подойдет ли эта фирма тебе. Поэтому глупо сразу требовать себе просторный кабинет с компом, кондишеном, сексапильной секретуткой и бассейном с золотыми рыбками (да, из этого бассейна и правда будет излишеством :). - прим. Хвоща). Даже если организация может себе такое позволить, начальство еще двадцать раз подумает, заслужил ли ты всю эту роскошь. А уж если ты пришел на собеседование в сараюшку-развалюшку, то тебя с твоими амбициями вообще пошлют туда, где никогда не светит солнце. Так что просить лучше чего-нибудь менее материального. Например, четких и своевременных инструкций. Но это тоже чревато, поскольку тебя могут счесть безынициативным лошком, неспособным к принятию самостоятельных решений. Не ошибешься, если потребуешь регулярного поступления свежей информации и оформления подписки на специализированную периодику. Халявный Инет, опять же, связь мобильная...

**Случалось ли так, что твои идеи и предложения были поддержаны руководством?**

■ Истории типа "как я однажды предложил шефу пойти выпить пивка, а потом меня повысили" на собеседовании не прокатят. Лучше заранее поднатужься и повспоминай - ведь нечто подобное наверняка случалось. Если ничего глобального не придумывается, то подойдет любая мелочь. Например, рассказ о том, как ты предло-

В сети полно сайтов, на которых ты можешь приложить усилия к поискам работы. К тому же, там есть представительство "Из рук в руки". Оно бесплатное, и полностью копирует бумажную версию. На [www.izrukuruki.ru](http://www.izrukuruki.ru), как правило, можно отыскать пару интересных вакансий...

[www.izrukuruki.ru](http://www.izrukuruki.ru)

[www.joblist.ru](http://www.joblist.ru)

[www.job.ru](http://www.job.ru)



жил сделать в офисе перестановку, чтобы освободить место для нового компьютера. Главное - не тормозить и не начинать лихорадочно чесать свой затылок. Любая пауза при ответе будет расцениваться как попытка дезинформирования.

**Опиши своего бывшего начальника**

■ Яркий пример проективного вопроса. Ясно, что твоему потенциальному боссу откровенно накашлять на твоего бывшего. Но зато этот вопрос поможет узнать всю правду о том, как ты умеешь работать в команде и вообще ладить с людьми. Усвой, что твои эмоции мало кому интересны, и если ты начнешь материть своего экс-шефа или же воспевать ему оды, то особого удовольствия это никому не доставит. От тебя требуется дать лишь деловую характеристику сво-



его начальника с упором на описание его лидерских и организаторских качеств. Могут также попросить описать то, каким ты видишь идеального начальника. Здесь главное - не скатиться на банальность. Например, если ты скажешь, что шеф должен видеть в тебе в первую очередь живого человека, то тебя запросто могут принять за неженку и уязвимого человечка. А это большой минус. Поэтому наиболее правильно придерживаться такой формулы: "Мне все равно, какой характер у моего начальника. Главное, что бы он был профессионалом и хорошо знал свое дело".

### Опиши свои недостатки

■ Очень скользкий вопрос. Разумеется, идеальных людей на свете не существует, поэтому скрывать свои слабые места категорически не рекомендуется. Гораздо важнее суметь преподнести их так, чтобы у работодателя сложилось впечатление о тебе как о личности волевой и настойчивой. Ты должен выглядеть человеком, который не только отдает себе отчет во всех своих слабостях, но и неуспешно с ними борется (если тебе когда-то удалось бросить курить, обязательно упомяни об этом). Если получится, попробуй сделать так, чтобы твой недостаток выглядел в некотором роде как достоинство. Скажем, так: "При общении с большим количеством людей я теряюсь и начинаю заикаться, но зато с двумя-тремя собеседниками я природный оратор" (если рассчитываешь на место конферансье, мой тебе совет - помолчи :) - прим. Хвоща). Ну и, конечно, ни в коем разе нельзя бравировать своими нехорошими сторонами. Типа "вы должны принимать меня таким, какой я есть, поскольку исправить меня невозможно". Такая жизненная позиция популярностью у начальства явно не пользуется.



### Шевелись

■ Многие, прочитав эту статью, повздыхают и отложат журнал в сторону. Мол, успею я работу себе найти, а пока денег-то и не надо вроде - предки подсобят. Кто-то для виду полистает "Работу и Зарплату", отметит пару фирм и благополучно забудет о них через неделю-другую. А тем временем все лучшие вакансии уже расхватывают более расторопные и целеустремленные челя и будут потихоньку набираться опыта. Если ты не полный кля, раскисающий круглые ступи за компом или в парке с бутылкой пива, то ты просто обязан доказать всем свое право на существование. Поверь нам, пока в этом мире все решают деньги, надо научиться добывать их легко и приятно. Финансовая независимость - препервейшее благо. Подумай над этим. Руководство к действию уже в твоих руках. ☒

e-shop

<http://www.e-shop.ru>

интернет-магазин с доставкой

НАМ 3 ГОДА

У НАС 3 ТЫСЯЧИ ПОСТОЯННЫХ ПОКУПАТЕЛЕЙ



NEW \$19.95  
Command & Conquer: Renegade

\$21,99		\$7,99		\$72,99		\$79,99	
	Emperor: Battle for Dune (рус.док)		Операция Flashpoint: Холодная война		Heroes of Might and Magic IV		Sid Meier's Civilization III

### у нас свыше 1000 игр

\$18.00		\$72.95		\$49.99		\$37.99	
	Ярость. Восстание на Кронусе		Stronghold		Private Pilot		Ultima Online: Game Time
\$18.95		\$19.95		\$75.99		\$79.99	
	Empire Earth		Medal of Honor: Allied Assault		Dungeon Siege		Microsoft Train Simulator

### аксессуары для геймера

Force RS \$205,00		\$80.00		\$95.00	
\$349.95		\$18.99		\$115.00	
NEW	ACB1 Final Fantasy Wrist Holo		(OEM) Pilot Mouse		ACS 48 Speakers w/Subwoofer

Заказы можно сделать с 10.00 до 21.00 без выходных по телефону (095) 798-8627, (095) 928-6089, (095) 928-0360 e-mail: sales@e-shop.ru Заказы по интернету - круглосуточно

ПРИ ПОКУПКЕ НА СУММУ СВЫШЕ 100\$ подарок!

ИГРА НА IBM

# НАНО ТЕХНОЛОГИИ

автор:  
Двугорбый  
пингвин

"Кто ищет - тот всегда найдет" - гласит народная поговорка. Вот только о предмете поиска она умалчивает. Средневековые алхимики, например, всю жизнь искали камень. Философский.

По их суждению, с помощью такого камня любой человек мог сделать абсолютно все. Прикосновение к нему делает человека бессмертным, а металл превращает в золото. Проблема заключена в том, что камень этот, несмотря на все их старания, так и не был найден, хотя усилий к поискам было приложено очень много - все перерыли, даже положили начало химии, но ничего не нашли. Не имея микроскопа, не разглядели алхимики эти камни, которые, на самом деле, оказались разбросаны по всей земной поверхности и даже за ее пределами (короче говоря - везде) в просто-таки неисчислимых количествах. Это - атомы.

## Научно-техническая революция 1959 года - нанотехнологии

Философский камушек нашелся в 1959 году и вместе с собой принес на наши головы первую настоящую (никакую не буржуазную, а техническую) революцию! Изобретение транзистора по сравнению с теми событиями - ничто! Потому что научное открытие, которое нобелевский лауреат Ричард Фейнман сделал в 1959 году, действительно позволяет делать абсолютно все! Суть исследований Фейнмана заключена в следующей его фразе: "Насколько я знаю, ни один физический или химический закон не мешает нам менять взаимное положение атомов". Нобелевская комиссия оценила его речь и поняла суть изобретения. Благодаря нанотехнологиям (их так называли, поскольку размер атомов, которыми предложил управлять Ричард Фейнман, примерно равен одному нанометру - 10<sup>-9</sup> м) можно создать абсолютно все! В бетонной стене есть все те атомы, которые есть в танке. Вывод: из бетонной стены можно сделать танк, а из танка - бетонную стену благодаря простому изменению порядка атомов. Такие же аналогии можно провести практически со всеми предметами.

## How much is the nanotechnology?

Сейчас острые финансовые нужды препятствуют развитию нанотехнологий, и некоторые ученые пробуют заниматься этой отраслью либо "забавы ради", либо благодаря своему энтузиазму. Кроме того, торговля или любое другое направление даст человеку гарантированный результат. А нанотехнология, как непроверенная отрасль науки, не привлекает к себе людей. Именно поэтому компьютеры со времен Спектрумов (до них компьютер не был доступен простым людям) вышли "из грязи в князи", а нанотехнологии так и

остались на уровне конца 80-х годов. Мир ждет нового Билла Гейтса! Но вкладывать деньги в нанотех что-то никто не торопится. Несмотря на то, что США выделяет достаточные суммы для развития науки в своей стране, пока мир не видит их достижений. А самая известная организация, занимающаяся нанотехнологиями, Foresight Institute, открыто заявляет, что они являются некоммерческой организацией, целью их существования является всего лишь подготовка людей к будущей технической революции и привлечение все новых и новых ученых для исследований в этой области. Они бы дважды треснули, если бы были коммерческим проектом и зависели от какой-нибудь организации. Кстати, само название института - Foresight - хорошо отражает их философию. Переводится на русский примерно как "дальновидность", "взгляд в будущее"...

## Наноскопический пинцет

Не стоит полагать, что до нынешнего момента по причине отсутствия средств нанотехнологии не сдвинулись с места по отношению к 1959 году. За это время некоторые открытия все-таки были сделаны.

Во-первых, была решена самая острая проблема того времени - непосредственное управление частицами. Раньше скептики полагали, что применить на практике достижения Фейнмана невозможно только потому, что не существует таких приборов, которые способны управлять атомами.

Все опасения по поводу невозможности управления атомами в 1981 году развеяли Бининг и Рорер, специалисты Швейцарского отделения IBM, которые занимались исследованием изменения микроскопического рельефа поверхностей (тогда еще всего лишь микроскопического). Их изобретение называлось туннельным микроскопом. Устройство его оказалось на удивление простым. На расстоянии 1 нм от поверхности двигается игла, на которую подается большое напряжение. На таком расстоянии электроны легко туннелируют (потому и микроскоп назван туннельным) от иглы к поверхности, причем малейшее изменение расстояния заметно изменяет силу тока (по большому счету, туннельный микроскоп - это обычный ам-

### ACHTUNG!!!

■ Ты увидишь все это своими глазами, если только будешь осторожен. На дорогах полно сумасшедших! Смотри, не попади под машину. Тогда уж точно узнаешь, как чувствует себя человек, нанороботы в жилах которого вырабатывают адреналин...

перметр, одна клемма которого крепится на предмет, поверхность которого исследуется, а другая клемма через источник питания подходит к игле). Описанные выше его свойства - это его свойства как микроскопа. Но революционное новшество такого микроскопа заключается в том, что при наличии определенного напряжения любой атом можно переставить в другое место! С его помощью и осуществляются все манипуляции над атомами. Правда, после восторженных воплей ученых-недоучек выяснилось, что с атомами резины или керамики таким образом извращаться нельзя - они не проводят ток. Отсюда правило - туннельный микроскоп работает только с проводниками. Диэлектрики ставят его в тупик. В 1986 году эта бага была исправлена созданием нового, атомно-силового микроскопа, с помощью которого можно было манипулировать атомами любых веществ. Но, тем не менее, до сих пор большинством ученых, проводящих опыты с атомами, используется старый добрый туннельный микроскоп. Он проще и дешевле, к тому же, кому нужна резина? Пока экспериментируют с проводниками. А главная проблема теперь - это не управление атомами, а управление миллионами и миллиардами атомов.

### Раздел имущества

■ Большинство ученых делит нанотехнологии на три отрасли:

**1. Использование нанотехнологий в производстве электронных многослойных схем.** Диаметр проводящих дорожек будет равен диаметру одной молекулы, большинство полупроводниковых элементов также приобретет размер одной молекулы (максимум - двух-трех молекул). Кроме того, в отличие от существующих, однослойных схем, будут использоваться и более сложные многослойные схемы, причем число слоев может достигать нескольких тысяч или даже миллионов.

#### 2. Промышленное применение.

Роботы-станки, по атомам вылепляющие многослойные электро-схемы, пылесосы, холодильники. Домашние переносные нано-конвертеры, работающие от батареек и превращающие почву в помидоры (=0). Еще одна отрасль промышленности - это воссоздание людей. Можно создать Александра Македонского, Аристотеля, Петра I, Ломоносова, Пушкина, Маркса, Ленина и даже твою покойную прабабушку. Каждый человек - это скопление атомов. Если все атомы соединить точно в такой же последовательности, как они были соединены в твоей прабабушке, то получится еще одна, которая знает и помнит то, что когда-то помнила твоя настоящая баба. Можешь начинать составлять атомарный план своей бабушки! Возможно даже поатомное изменение биологического человека - увеличение чувствительности уха, увеличение количества палочек и колбочек на сетчатке, укрепление мускулатуры, увеличение головного мозга.

**3. Применение нанороботов** - наноскопических машин, построенных по атомам. Изначально будут проводиться исследования по созданию таких роботов, а позже эта отрасль станет единственной - нанороботы смогут самостоятельно размножаться, перепрограммироваться, делать пылесосы, женщин и детей, холодильники (=0)...

■ На данный момент все отрасли связаны между собой. Первая задача - спроектировать и построить очень мощный компьютер. Он поможет производить нехилые математические расчеты, без которых нанотехнологии невозможны. После того, как эта отрасль немного наладится, пойдет серийное производство сверхмощных компьютеров, при появлении которых станет возможным создание стационарных роботов, заводов по производству определенных видов продукции. Через пару лет после создания заводов по миру станут распространяться искусственные овощи

e-shop

<http://www.e-shop.ru>

ИНТЕРНЕТ-МАГАЗИН  
С ДОСТАВКОЙ

НАМ 3 ГОДА

У НАС 3.000  
ПОСТОЯННЫХ ПОКУПАТЕЛЕЙ

СВЫШЕ 1000 ФИЛЬМОВ ВСЕХ ЖАНРОВ

Заказ DVD фильмов по интернету круглосуточно:

<http://www.e-shop.ru>

e-mail: [sales@e-shop.ru](mailto:sales@e-shop.ru)



<p><b>NEW</b></p> <p>\$64.95</p> <p>Akira</p>	<p>\$199.95</p> <p>X-Files - The Complete Fourth Season (7 DVD)</p>	<p>\$39.95</p> <p>Very Private Lesson</p>	<p>\$279.95</p> <p>Fushigi Yugi - The Mysterious Play - Volume 1, Suzuki (4 DVD)</p>
<p>\$21.95</p> <p>Искусственный разум / Artificial Intelligence (2 DVD)</p>	<p>\$29.95</p> <p>Пироль "Рыба Меч" / SWORDFISH</p>	<p>\$27.95</p> <p>Побег из Курятника / Chicken Run</p>	<p>\$27.99</p> <p>Траффик / Traffic</p>
<p>\$37.66</p> <p>Beavis and Butt-head: The Final Judgement</p>	<p>\$39.95</p> <p>Final Fantasy: The Spirits Within</p>	<p>\$28.95</p> <p>Криминальное чтиво / Pulp Fiction</p>	<p>\$27.95</p> <p>Дюна (Коллекционное издание) / DUNE</p>

Заказы по телефону  
можно сделать  
с 10.00 до 21.00 без выходных

(095) 798-8627  
(095) 928-6089  
(095) 928-0360

ПРИ ПОКУПКЕ DVD ДИСКА ПОДАРОК! ЖУРНАЛ TotalDVD



# СТРОЕНИЕ НАНОРОБОТА



На картинке изображен пример наиболее сложного наноробота, созданного для имплантации в организм.

Окончания **1** по бокам созданы для крепления и передвижения наноробота.

**2** - внутренности наноробота: встроенный нанокomпьютер, специальные механизмы, вырабатывающие энергию для движения наноробота из вредных веществ крови. Это - голова наноробота. **3** - флэш-карта. Она выделена в отдельный блок потому, что запоминать роботу нужно действительно многое. Если адреналина в крови слишком мало для конкретного состояния, то

нужно переставить определенное количество молекул вредных для человека веществ таким образом, чтобы получить определенное количество молекул адреналина. Роботу нужно знать десятки и сотни тысяч таких процессов!

**4** - вход для молекул. Сюда они войдут, внутри переработаются. Это в том числе и вход для тех вредных веществ, которые нужно переработать для получения энергии.

**5** - выход для молекул. Отсюда выходит в организм полученный из вредных веществ адреналин.

**6** - временное хранилище для атомов. Оно обязательно нужно нанороботу для ускорения его работы. Партия молекул вводится внутрь робота, перерабатывается, выпускается, потом новая партия - и так всю жизнь :).

**Нанороботы, может быть, будут атакованы иммунной системой человека. Если это предположение подтвердится на практике, для введения в организм армии низкорослых воинов необходимо перестроить все твое тело :).**

и фрукты, насыщенные витаминами, дополнительно ароматизированные, прошедшие контроль на наличие вредных веществ. А еще через пару лет мир увидит первых нанороботов, что будет являться свидетельством перехода в новый технологический век. Изначально все нанороботы будут приспособлены для выполнения определенных функций, все будут нагружены огромным количеством недостатков. Это приведет к отсутствию каких-либо стандартов производства нанороботов. В целом, ситуация будет точно такая же, как сейчас с флэш-картами - кому CompactFlash, кому - SmartMedia, кому - MemoryStick, а кому и SD подавай. Но еще через десять лет какая-нибудь компания займет лидирующее место и введет свои стандарты. В результате эволюции все нанороботы станут одинаковыми, с возможностью апгрейда, переориентации на любой вид деятельности, самообновления (наноробот сам себя перестраивает по атомам) и даже самовоспроизводства (размножение). Именно тогда человечеству откроются все грани нанотехнологий.

## Вскоре

■ Одна из самых насущных проблем, которыми загружают сейчас наши головы - это проблема экологии. Она действительно остро встала перед человечеством. Причины - множество объектов, выделяющих углекислый газ, высокая потребность человечества в топливе (нефти, газе и каменном угле), высокая потребность в древесине, освоение человеком девственных лесов и их одомашнива-

ние, вырубка лесов под новые пастбища для скота, распашка целинных степных земель для получения большего урожая пшеницы и других зерновых, вредные выбросы в гидросферу, сокращение количества животных и растений, нарушение естественного биологического равновесия, целлюлозно-бумажные фабрики, которые загрязняют воду и вырубает лес... Мы все умрем :).

■ Шучу. Множество проблем решатся сами по себе - никаких выбросов вредных веществ попросту не будет, поскольку особенность нанотехнологий заключается в том, что они безотходны. Древесина и продукты питания будут изготавливаться по атомам и не потребуют отдельных территорий. Остается только один вопрос - где же будет жить человек, если он будет бессмертным? То есть, смертность будет равна нулю, а рождаемость обеспечит постоянный прирост населения... Красиво? То-то же. Улицу переходи на зеленый, и курить бросай, а то ничего этого не увидишь. Все таки, все это предвидится не завтра :)...

## Хочешь знать больше?

В сети есть представительство Foresight, целиком посвященное нанотехнологиям. Если есть хоть какие-то познания в английском - очень рекомендую! Если нет - сердечно сочувствую. Адрес проекта - [www.foresight.org](http://www.foresight.org) ☒

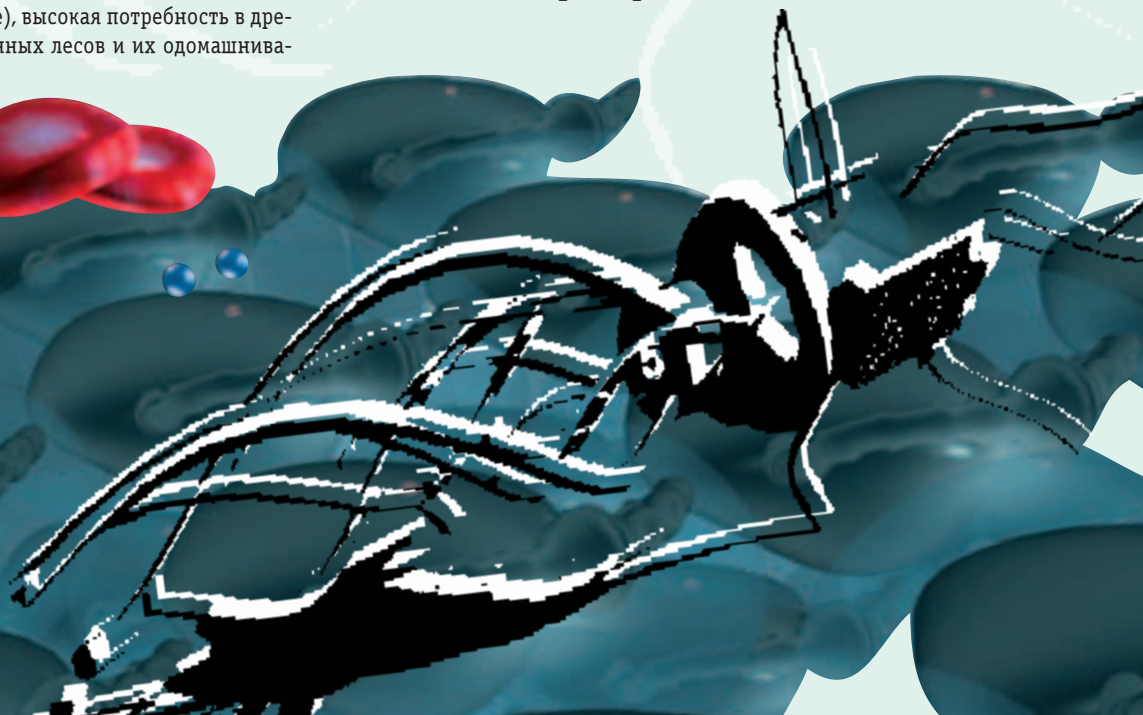

# ЯЙЦО: МЕТАМОРФОЗЫ



1

Стадия первая. Желток «завязался»



2

Стадия вторая. Нетрудно угадать, где у будущего зверя голова.

На этих фотографиях - стадии развития обычного куриного яйца, которое к древним птицам не имеет никакого отношения.



3

Стадия третья. Эмбрион - лысый и голый.

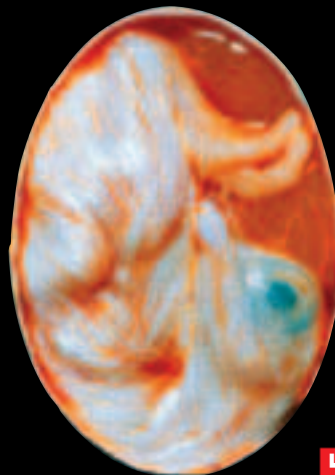

4

Стадия четвертая: ты бы испугался, найдя такое существо в яичке всмятку?

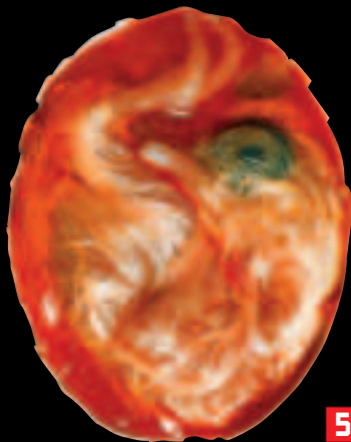

5

Стадия пятая: очень скоро этот парень будет гонять по двору кур.



6

Стадия шестая: до выхода в свет остались считанные дни.

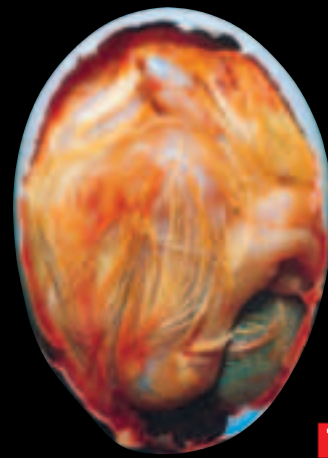

7

Стадия седьмая: а он бы и сам уже вылупился...

Подумай, амиго, о тысячах цыплят, выращенных в инкубаторах. Растут они себе при оптимальных температурах, кормят их всякой генетической байдой, кондиционеры молотят - никаких проблем с экологической обстановкой то есть. В общем, в свое удовольствие дозревают. Этим фактом решил воспользоваться японский ученый Ясуйуки Широка. Взял он куриные яйца и решил провести в тепличных условиях хитрые эксперименты - скрестить курицу с давно вымершим родом птицы. То есть точно как в кино «Юрский Парк» - там, правда, ученый с яйцами лягушек работал, но суть та же. Воссоздать же ученый решил гигантскую птицу Моа - нелетающая такая страусятина, которая вымерла еще до Ленина. ДНК вымершей твари он добыл из костей, которые хранятся в Новой Зеландии в музее Кантербери. Ноа, кстати, в Японии очень популярна - там о ней даже мультик съездили. Последние особи этой птицы встречались в Новой Зеландии еще в 18 веке. Следующим шагом Широка планирует выведение неких особей динозавров, правда, это будет сложнее: ДНК Моа явно «свежее» ДНК любого из динозавров...



**Имя:** Маша

**Возраст:** 19

Хочешь написать нашей «девушке хулигана»? Запросто!  
Пришли письмо по адресу [mail@huligan.ru](mailto:mail@huligan.ru) с пометкой «Хулиgirl#2» -  
и оно обязательно попадет к ней!  
Возможно, она даже ответит, если твое письмо ей очень понравится...



А может быть, твоя подруга давно мечтает попасть на страницы журнала?  
Нет проблем, все в твоих руках! Уговори ее прислать нам пару любых  
фотографий - а мы обязательно ответим. И тогда весь прогрессивный мир  
позавидует тому, какая у тебя девушка! :)

автор:  
Даниил Шеповалов

# ТЕСТ:

В том, что ты - маньяк, мы не сомневаемся. Вопрос только в том, сексуальный ли? Чтобы уточнить эту информацию, мы приготовили для тебя этот тест.

## СЕКСУАЛЬНЫЙ ЛИ ТЫ МАНЬЯК?



### Кто (или что), по-твоему, оказал наибольшее влияние на твоё сексуальное становление?

1. Покером Пикачу. – 1 балл.
2. Тетя Таня из передачи "Спокойной ночи, малыши!". – 2 балла.
3. Затертый до дыр и покрытый белесыми разводами вкладыш от жвачки "Пляжные девочки". – 3 балла.
4. Сумасшедший ученый-мутант с двадцатью шестью членами-лианами из японского мультика "Протыкающий насквозь". – 8 баллов.

### Твой любимый напиток:

1. Лимонад "Буратино". – 0 баллов.
2. Коктейль "Потрясающий оргазм". – 1 балл.
3. Кофе "Элеганте", сваренный из сердцевин отборных зерен урожая 1925 года, в который кончил индеец из племени Сиу. – 3 балла.

### Во время секса с красивой девушкой ты думаешь о:

1. Секс с красивой девушкой... думаешь, у меня никогда не было секса с красивой девушкой? И вообще думаешь, будто у меня никогда секса не было? Ну да, не было! – 1 балл.
2. Мои мысли: "Ну пожалуйста, ну не падай еще хоть пару минуток. Блин, облажаемся ведь сейчас. О-о-о нет, только не это!!! Все-таки две бутылки водки для романтического вечера – это слегка многовато". – 0 баллов.
3. Думаю, зачем она надела фаллоимитатор с шипами на конце – мне же больно! – 3 балла.
4. Во время секса с девчонками я представляю себе волосатые ноги Дэвида Копперфильда. А-ах, как это меня заводит! – 2 балла.

### Во время секса с красивым юношей ты думаешь о:

1. Чего ты сказал? Отвали от меня, гомосек фигов!!! Вася, ну-ка дай-ка сюда вон ту арматуру. – 0 баллов.
2. О любви - о чем же еще! И о том, как утром я разбуду этого милого юношу нежным поцелуем. – 1 балл.
3. "Вах, генацвале, какой же у тебя все-таки грязный попа - совсем как у мой старый ишак!". – 4 балла.
4. Думаю, что пора бы его закопать уже, а то вся квартира провоняет... – 4 балла.

### Ты когда-нибудь ставил людей в неловкое положение?

1. Ну что вы, никогда! Я очень приличный юноша. – 0 баллов.
2. Еще бы! Бывало, как поставишь человека в неловкое положение и давай его... – 2 балла.
3. Однажды в ресторане я рассказывал друзьям о новом, недавно открытом мною способе мастурбации. Наверное, не стоило мне все-таки так оживленно совершать рукой характерные возвратно-поступательные движения и кричать: "Как по маслу, пацаны, как по маслу!". – 3 балла.

### Сколько сексуальных партнеров у тебя было?

1. М-м-м... – 2 балла.
2. В свои шестнадцать лет я переспал уже с тремя молоденькими девчонками и одной взрослой женщиной-стоматологом. – 0 баллов.
3. На моем счету три стюардессы, два капитана дальнего плавания, одна мертвая балерина, восемнадцать хомячков, четыре морские свинки, шестьдесят ручных эспандеров, два пса-робота AIBO, сорок четыре сосновых дупла и тринадцать постеров с Бритни Спирс. – 10 баллов.

### Назови самое необычное место, в котором ты раскрутил девчонку на секс:

1. Туалет кинотеатра "Ударница". – 1 балл.
2. Собачья конура. – 2 балла.
3. Мавзолей им. В.И. Ленина. – 3 балла.
4. Реактор атомной подводной лодки, находящейся у берегов Антарктиды. – 3 балла.

### Твоя заветная мечта:

1. В прямом эфире МузТВ дать бейсбольной битой по морде Саше Пряникову. – 1 балл.
2. Пнуть в микрофон на сцене Кремлевского Дворца Съездов. – 2 балла.
3. Написать программу стыковки орбитальных станций в открытом космосе, а потом мастурбировать перед телевизором во время live-трансляции этого процесса. – 10 баллов.
4. Купить шестисосковый доильный аппарат "Буренка-Турбо" и подключаться к нему каждую ночь всеми частями тела на максимальной скорости доения. – 6 баллов.



e-shop

http://www.e-shop.ru

ИНТЕРНЕТ-МАГАЗИН  
С ДОСТАВКОЙ

НАМ 3 ГОДА

У НАС 3.000  
ПОСТОЯННЫХ ПОКУПАТЕЛЕЙ



# РЕЗУЛЬТАТЫ

**От 3 до 7 баллов:** Чувак, ты достойный член социума. Собираешь почтовые марки, носишь очки со стеклами сантиметровой толщины и уступаешь бабушкам место в общественном транспорте. Через год на вечере встречи выпускников тебя лишит девственности бухая в сию одноклассница, и ты наконец-то встанешь на скользкий путь сексуальной распущенности. Гарри Поттер хренов.

**От 8 до 19 баллов:** Ты знаешь наизусть около тысячи адресов порносайтов. Но разве оценит это твоя девчонка, которую ты уже второй месяц уговариваешь "потрогать его рукой"? Нет, пока что ты не сексуальный маньяк, но через годик-другой хардкорное порно с элементами зоо- и некрофилии будет занимать первые места твоего хит-парада. Так что передай своей девушке, что у нее есть веский повод для размышлений. Дай пять, чувак!

**От 20 до 40 баллов:** Бесконечная мастурбация в юности принесла свои плоды – тебя больше ничто не может удовлетворить. Ты перепробовал все: секс с роботами, пилотами НЛО и дохлыми морскими котиками. Бесполезно – ты больше никогда не добьешься того божественного оргазма, который посещал тебя во время мастурбации на уроке литературы в седьмом классе.

**От 41 до 44 баллов:** "Вот такое я чудовище, говно и извращенец!", - это про тебя. Была бы твоя воля, ты бы превратился в двадцать восемь миллиардов бесконечных членов и разнес бы ими на куски планету Земля и всех ее обитателей. А знаешь, что всему виной? Помнишь, тебе было четырнадцать лет, и ты наконец-то соблазнил ту смазливую пионервожатую... Вспомнил, да? Ну, конечно, если бы она тогда в порыве страсти не схватилась за оголенный провод под напряжением, ты бы сейчас был нормальным человеком.

ПОЧУВСТВУЙ СИЛУ!!!  
PlayStation2 \$459.95/309.95\*

\$79.99/55.95*		\$79.99/55.95*		\$79.99/55.95*		\$79.99/55.95*	
	Grand Theft Auto 3		Max Payne		Devil May Cry		Ace Combat 4: Shattered Skies
\$79.99/63.95*		\$79.99/55.95*		\$79.99		\$75.95/55.95*	
	Metal Gear Solid 2: Sons of Liberty		Jak and Daxter: The Precursor Legacy		(US) Star Wars Racer: Racer Revenge		James Bond 007: Agent Under Fire
\$59.95/55.95*		\$39.95		\$19.99		\$79.99	
	Half-Life		PSII Controller		DVD Wireless Controller		(US) Soul Reaver 2 с soundtrack CD!

\*-цены для европейских версий игр!

Заказы по телефону можно сделать с 10.00 до 19.00 без выходных  
(095) 798-8627 (095) 928-6089 (095) 928-0360  
Заказы по интернету - круглосуточно!

В нашем магазине действует услуга ЧВАС МОНЕY ВАСК, смотрите подробности на [www.e-shop.ru](http://www.e-shop.ru)

ПРИ ПОКУПКЕ  
НА СУММУ СВЫШЕ 100\$ подарок!

ИГРА  
НА IBM

# ПО ТОЧКАМ КАЖДЫЙ ВНУТРИ ХУДОЖНИК?



## ПО ТОЧКАМ

Последовательно (от единицы к двойке, от двойки к тройке, и т.д.) соедини отрезками группы точек одного цвета, и повесь на стенку в рамку. Все просто обалдеют от твоих художественных способностей!



Вот что у вас должно было получиться в прошлом номере



ВСЕГДА  
ЕСТЬ МЕСТО  
ДЛЯ НОВЫХ  
ПРОЕКТОВ

● **"Хакер"** [www.xaker.ru](http://www.xaker.ru)

Взлом, интернет, компьютеры, новости и железо.

● **"Мобильные Компьютеры"** [www.mconline.ru](http://www.mconline.ru)

Ноутбуки, карманные компьютеры, коммуникаторы, мобильная связь, цифровое фото. Тестирование и рекомендации.

● **"Страна Игр"** [www.gameland.ru](http://www.gameland.ru)

Игры для PC, Sony PlayStation, Sony PlayStation2, Nintendo GameCube, Sega Dreamcast, GameBoy Advance, Онлайн-игры, ком-пьютерное железо. Свежие новости, лучшие обзоры. Советы и тактика прохождения.

● **"PlayStation"** [www.gameland.ru](http://www.gameland.ru)

Sony PlayStation, Sony PlayStation2. Новости, лучшие обзоры и тематические статьи. Коды, советы и прохождения лучших игр.

● **"СпецХакер"** [www.xaker.ru](http://www.xaker.ru)

Толстый, ежемесячный, тематический, развлекательный журнал.



автор:  
Плауэн

# МЕССИЯ С АВТОМАТОМ



**Легенда? Да, безусловно. Личность? Несомненно. Кумир целого поколения. Пример для подражания. Один из самых известных на свете революционеров - отчаянный и неудержимый. Все это - Эрнесто Гевара Линч де ла Серна. Или просто Че Гевара.**



## Сотвори себе кумира

Так уж повелось, что массовое сознание не может существовать без мифа о герое. О герое, которому хочется подражать, чье имя хочется писать на стенах, чей портрет хочется носить на майке. Имя такого человека быстро обрастает байками и легендами, часто вытесняющими реальные факты его биографии. Но это и неважно, ведь на то она и легенда. Сформировался даже некий шаблон, по которому из века в век развивается мифологический сюжет. Молодой человек сомнительного происхождения вдруг осознает всю "неправильность" окружающего мира и отрывается от него. Всю жизнь он пытается бороться со всем, что кажется ему злом и несправедливостью (неважно как: проповедует, сочиняет крамольные песни, делает революцию). В конце концов бунтарь погибает. Обязательно молодым, обязательно при трагических обстоятельствах и обязательно зная о своей смерти заранее (то есть словно бы намеренно принося себя в жертву). Простенько и со вкусом.

За всю историю человечества сюжет этот повторяли многие - от Иисуса Христа до Виктора Цоя. В том же ряду стоит и объект нашего разговора - кубинский революционер Эрнесто Че Гевара.

## Почем Че Гевара для народа?

Феномен Команданте Че в своем роде уникален. Марксистские идеи, вдохновлявшие его на подвиги, давно в отстое, однако имя Гевары, равно как и его знаменитая фотография работы Корды, даже сейчас бешено популярны. Возможно, потому, что капитализм, так ненавидимый Че, превратил его харизматический образ в полноценную и даже коммерчески выгодную торговую марку. Сейчас портрет Команданте можно увидеть на циферблате часов Swatch, рекламе спортивных товаров марки Fisher, обложке диска группы «Rage Against the Machine», не говоря уже о кофе, туалетной воде, постерах, значках и прочей дребдедне. Биография Гевары - это уже скорее часть маркетинговой политики, чем судьба реального человека. А это не есть хорошо, поскольку история Че действительно стоит того, чтобы о ней помнили...

## Группа крови на рукаве

Свободная Куба. Позади кровавые битвы при Уверо, Санта-Кларе и Гаване. Свергнут диктаторский режим Батисты. Власть концентрируется в руках лидера повстанцев Фиделя Кастро. Перед страной стоят новые экономические и политические задачи. Правая рука Фиделя и второй человек в государстве - Эрнесто Гевара, аргентинец, за несколько лет превратившийся из рядового ополченца и скромного врача в матерого команданте, фанатичного и беспощадного. Казалось, энергетика революции полностью поглотила его, растворив в себе все остальные



## КРАТКАЯ БИОГРАФИЯ ЧЕ ГЕВАРЫ



- 14 июля 1928 г.** - День рождения, город Росарио, Аргентина.
- 1946 - 1953 гг.** - Учеба в Национальном Университете в Буэнос-Айресе.
- 1953 - 1954 гг.** - Путешествие по странам Латинской Америки.
- Участие в защите правительства президента Гватемалы Х. Арбенса.
- 1954 - 1956 гг.** - Работа врачом в Институте кардиологии в Мексике.
- 1955 г.** - Встреча с Фиделем Кастро, вступление в его революционный отряд.
- Июнь-август 1956 г.** - Заключение в тюрьму Мехико за принадлежность к отряду Кастро.
- Ноябрь-декабрь 1956 г.** - Высадка повстанцев на Кубе.
- Май 1957 г.** - Победоносный бой при Уверо.
- Декабрь 1958 г.** - Сражение за Санта-Клару.
- Январь 1959 г.** - Взятие Гаваны.
- 9 февраля 1959 г.** - Провозглашение Че гражданином Кубы.
- Июнь-сентябрь 1959 г.** - Дипломатическая поездка по странам Азии.
- 26 ноября 1959 г.** - Назначение президентом Национального банка Кубы.
- Октябрь-декабрь 1960 г. - Визит в СССР.
- Ноябрь 1966 г.** - Прибытие в партизанский лагерь на реке Ньянкауасу, Боливия.
- Март 1967 г.** - Начало военных действий партизанского отряда (Армии национального освобождения Боливии), возглавляемого Че (Рамон, Фернандо).
- 8 октября 1967 г.** - Бой в ущелье Эль-Юро, пленение Че.
- 9 октября 1967 г.** - Убийство Че рейнджерами в селении Ла-Игера.
- Июнь 1968 г.** - Выход первого издания "Боливиивский дневника" Че.

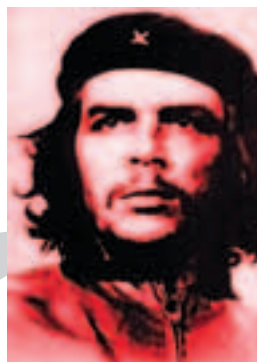

Знаменитый кадр фотографа Корды. Миллионные тиражи по всему миру и ни копейки в карман фотографа!



## CHE GUEVARA

Полное имя Че Гевары - Эрнесто Гевара Линч де ла Серна. Ник "Че" он получил за свойственную всем аргентинцам манеру использовать это слово (что-то типа "ну", "эй!") в своей речи. А наивысшее в повстанческой армии звание "команданте" (майор) он получил еще в 1957 году. Кстати, одним из первых в отряде.

чувства. После кубинского триумфа Че не смог выдержать рутинной бумажной работы, нудных дипломатических приемов и юридической волокиты. В 1965 году он оставляет все свои посты и бесследно пропадает. А через год его следы обнаруживаются в Конго. Там он участвует в гражданской войне на стороне коммунистов, последователей Патриса Лумумбы. Че подсел на революцию, война стала для него чем-то вроде азартной игры. И эта игра требовала все большей дозы крови и риска, неотвратимо ведя Команданте к гибели.

## Первые симптомы

Кстати сказать, операция в Конго провалилась. Местные партизаны, не расставшиеся еще с первобытными предрассудками, оказались совершенно неспособными воевать. Американских наемников они счита-

ли демонами и перед каждым боем обязательно должны были получить благословение своего колдуна. А во время сражений многие просто в страхе разбежались, и кубинцам приходилось драться самостоятельно. Организовать массовое движение Геваре так и не удалось, и в конце концов местные власти попросту сдали его агентам ЦРУ. Только вмешательство кубинских дипломатов спасло его в тот раз от ареста и суда.

■ Естественно, после такого провала продолжение борьбы становится для Команданте делом чести. Второго поражения он позволить себе не мог, поэтому судьба его уже в этот момент была предопределена: победа или смерть. Он выдвигает невероятную гипотезу о "беременной" революции Южной Америке: мол, достаточно разжечь партизанскую войну (герилью) в отдельно взятой стране, чтобы весь континент поднялся на борьбу с диктатурой и американской интервенцией. Че Гевара делает ставку на Боливию. В 1967 году Команданте под псевдонимом "майор Рамон" нелегально про-

никает со своим отрядом на боливийскую территорию.

### Распи, распи его!

■ Далее история развивается почти по евангельскому сюжету. Че Гевара со своим немногочисленным отрядом (52 человека), словно Христос с апостолами, скитаются по боливийской сельве, сражаясь с правительственной армией и пытаясь втянуть местных жителей в борьбу против "империалистического гнета". Однако местные (в большинстве своем неграмотные крестьяне-индейцы) не только не внимают проповедям "Рамона", но и пытаются оказать помощь властям в поимке революционеров. Тем не менее операция проходила относительно успешно, и отряд уже через несколько недель должен был пересечь границу с Аргентиной, если бы не предательство Иуды. Им оказался некий Чиро Бустос, один из партизан. Он умудрился якобы случайно попасть плен к американским солдатам и рассказать, кем в действительности является Рамон. Информация попала в Вашингтон. В ЦРУ, давно имевшем зуб на Че, было принято решение о развертывании беспрецедентной военной операции. В район ущелья Эль-Юро, предполагаемого местонахождения отряда Че, было стянуто около тысячи спецназовцев и боливийских рейнджеров. Оставалось только ждать...

■ Это случилось 8 октября 1967 года близ забытой Богом деревни Лас-Игерас. Разведка Че донесла, что отряд окружен. Кольцо постепенно сжималось, не оставляя надежды на спасение. Было решено разделиться. Раненый в ногу и обезоруженный (выстрел раздробил его винтовку), Че вместе с боливийцем Вилли отступили вниз по каньону, пока не наткнулись на солдат. Оба были арестованы и помещены в здание местной школы. Утром следующего дня в комнату к пленникам вошли несколько рейнджеров и расстреляли

### ЧТОБЫ НЕ БЫЛО БОГАТЫХ

Движение "Via campesina" ("Крестьянский путь") объединяет крестьянские организации 60 стран (суммарно 50 млн. человек), включая очень радикальные (такие, как "Движение бедняков Таиланда" и "Движение безземельных Бразилии"). "Via campesina" выступает за экологически чистое и безопасное сельскохозяйственное производство, за справедливое распределение земель, за создание "союза народов" - международных низовых организаций, которые должны противостоять "союзу богатей и правительств".

### "БОГ ХИППИ"

Хотя Че Гевара был женат только дважды (на Ильде Гадеа и Алейде Марч), женщин у него было около сотни. Он придерживался мнения о том, что пожизненная связь с одним существом противоположного пола противоречит природе человека. Возможно, именно за это Че Гевару так боготворили хиппи.



## АНТИГЛОБАЛИЗМ КАК ЯВЛЕНИЕ

Самая известная организация антиглобалистов - АТТАК. Это название расшифровывается как "Действие за налог Тобина в помощь гражданам". Речь идет о предложении известного американского экономиста, нобелевского лауреата по экономике Тобина обложить налогом в 0,1% все спекулятивные финансовые операции и пустить полученные деньги на борьбу с нищетой и голодом во всем мире. АТТАК представляет собой сеть местных комитетов, выступающих против финансовых спекуляций, офшорных зон, политики ВТО.

их в упор. Че умер со словами: "Стреляйте, труссы!".

### Нанонизация

■ После смерти Геваре отпилили кисти рук, чтобы по отпечаткам пальцев можно было окончательно убедиться, что покойник - именно тот самый Команданте Че. Тело же привязали к лыже вертолета и перевезли за 50 километров в селение Вальегранде. Там в местной больнице каратели выставили труп напоказ, как бы в назидание, но эффект был прямо противоположен. В Вальегранде потянулись паломники, а Че Гевару единодушно нарекли Святым Эрнесто, покровителем деревни. Тело пришлось срочно захоронить, причем месторасположение могилы долгие годы хранилось в тайне. Лишь в 1997 году могила Че Гевары была обнаружена, и его останки перевезены в мавзолей Санта-Клары. ❌

# ЛЮДИ НА ЛЮДИ

Тебе интересны звезды шоу-бизнеса? Нам тоже! Мы решили поднять с десяток самых крутых и посмотреть, как они развлекаются. Но всякие "оскары" и "грамми" — не для нас, нам чего-нибудь из повседневной жизни подавай. И что? Все как у людей! Алкоголь и наркотики, шумные вечеринки и дебоши, наконец, безудержный секс — в общем, все то, чем не без удовольствия занимаются простые смертные.



**НАОМИ  
КЭМПБЕЛЛ**

**Кто:** Наоми Хэмпбелл.

**Стаж:** не менее 7 лет.

**Чем балуется:** марихуана, виски.

**Выходки:** несколько раз в состоянии опьянения Наоми нещадно колотила юных коллег. Однажды на пари устроила сеанс стриптиза в портовом кабаке.

**Лечение:** штат личных психотерапевтов и наркологов.

**Сегодня:** оказавшись под неослабевающим вниманием журналистов, волей-неволей перестала курить марихуану, компенсируя это постоянно возрастающими дозами виски.



**КЕЙТ  
МОСС**

**Кто:** Кейт Мосс.

**Стаж:** 5 лет алкоголизма.

**Чем балуется:** джин, коктейли.

**Выходки:** однажды при большом стечении народа в глаза назвала покойного Версаче "мерзким гомиком" — после того как на протяжении целого вечера безуспешно пыталась его соблазнить. В ответ на увещевания присутствующих начала бить посуду, уделяя особое внимание коллекционному фарфору.

**Лечение:** неоднократно лежала в психиатрических клиниках.

**Сегодня:** утверждает, что с алкоголем покончено.

**Кто:** Уитни Хьюстон.

**Стаж:** 7 лет наркомании.

**Чем балуется:** марихуана, экстази, изредка кокаин.

**Выходки:** в аэропорту Гавайских островов навязчиво предлагала полицейскому выкурить с ней "косячок". Услышав отказ, обвинила полицейского в том, что его отказ вызван расовой нетерпимостью. После этого на протяжении часа исполняла песни, которые африканские рабы пели на плантациях сахарного тростника.

**Лечение:** принципиально отказывается.

**Сегодня:** утверждает, что увлечение кокаином осталось в прошлом.



**УИТНИ  
ХЬЮСТОН**

**Кто:** сэр Элтон Джон.

**Стаж:** более 16 лет.

**Чем балуется:** кокаин.

Сам Элтон признается: "Когда я пролетаю над Альпами, я всегда думаю, что они похожи на горы кокаина, который я вынюхал".

**Выходки:** нанюхавшись кокаина на гастролях в Америке, сбежал из-под бдительного ока менеджеров и охраны, после чего направился прямо в гей-клуб. Утром был доставлен в отель, но весь следующий день не мог сидеть за роялем — больно было.

**Лечение:** наркологическая клиника в Чикаго, личные психотерапевты и наркологи.

**Сегодня:** утверждает, что завязал, но, по его же словам, "душа периодически требует кокаина".



**СЭР ЭЛТОН  
ДЖОН**



**ЛАЙЗА  
МИНЕЛЛИ**

**Кто:** Лайза Минелли.

**Стаж:** минимум 20 лет.

**Чем балуется:** кокаин, виски.

**Выходки:** перебрав на свадьбе (четвертой по счету) подруги детства, попыталась исполнить канкан на столе, но споткнулась, упала и повредила ногу, после чего нецензурно ругалась до приезда "скорой помощи". Во время лечения в наркологических клиниках несколько раз жестоко дралась с персоналом.

**Лечение:** завсегдадатай разнообразнейших клиник.

**Сегодня:** Сама Лайза утверждает, что избавилась от зависимости, но, к сожалению, есть серьезные основания в этом усомниться.



**МИККИ  
РУРК**

**Кто:** Микки Рурк, экс-звезда Голливуда.

**Стаж:** около 15 лет.

**Чем балуется:** водка, марихуана, кокаин.

**Выходки:** многочисленные пьяные драки. Сеансы эксгибиционизма в дорогих ресторанах. Несколько раз жестоко избивал полицейских, пытавшихся призвать его к порядку. По непроверенным данным, резался с одним из лидеров американских байкеров, не поделив девушку. Впрочем, дуэль протекала практически бескровно, завершившись совместной пьянкой и групповым сексом.

**Лечение:** многократное и безуспешное.

**Сегодня:** помаленьку спивается.

**Кто:** Ним Бэссинджер.

**Стаж:** 8 лет.

**Чем балуется:** виски, коктейли, изредка кокаин.

**Выходки:** во время очередных съемок в ответ на просьбу режиссера воздержаться от алкоголя в течение хотя бы недели жестоко избивала несчастного его же режиссерским рупором. Скандал удалось замять лишь после того, как Ким пообещала режиссеру бурную ночь.

**Лечение:** не афиширует. По слухам, является членом Общества анонимных алкоголиков.

**Сегодня:** утверждает, что пьет "немного и редко", а с кокаином покончено.



**НИМ  
БЭССИНГЕР**

**Кто:** Майк Тайсон.

**Стаж:** 10 лет.

**Чем балуется:** водка, джин, виски.

**Выходки:** в состоянии опьянения изнасиловал "Мисс Черная Америка", вследствие чего оказался в тюрьме, где и провел несколько лет. Более 40 раз оказывался в полиции, в основном за пьяные драки.

**Лечение:** личная бригада психотерапевтов.

**Сегодня:** в связи с возобновлением боксерской карьеры пытается завязать.



**МАЙК  
ТАЙСОН**

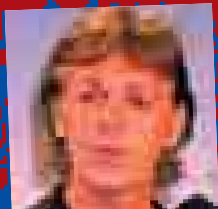

## ПОЛ МАК-КАРТНИ

**Кто:** Пол Мак-Картни.

**Стаж:** не меньше 35 лет.

**Чем балуется:** марихуана, марихуана и еще раз марихуана, в молодости ЛСД.

**Выходки:** в 1960-е годы регулярно выходил на сцену укуренным, вследствие чего не мог попасть в музыку. Несколько раз был бит Ленноном за то, что после совместно выкуренного "косычка" начинал грязно домогаться Йоко Оно. В 1970-е выращивал марихуану на своих землях в Шотландии. В 1980 году во время таможенного досмотра в токийском аэропорту из кармана Пола вывалился пакет, в котором было 220 граммов марихуаны, после чего Мак-Картни был доставлен в токийскую тюрьму, где и провел 8 дней.

**Лечение:** категорически заявляет, что имеет право употреблять столько наркотиков, сколько хочет.

**Сегодня:** не только не собирается отказываться от наркотиков, но и призывает легализовать марихуану в расчете на то, что при законном употреблении "травы" тяжелые наркотики окажутся ненужными.

**Кто:** Жан-Поль Бельмондо.

**Стаж:** более 20 лет.

**Чем балуется:** коньяк, виски, в последнее время пристрастился к коктейлю "Белое безмолвие" (водка со спиртом в соотношении 1:1).

**Выходки:** регулярно провоцирует на драку своих коллег по актерскому цеху, причем наиболее активно Адриано Челентано и Пьера Ришара. При первой возможности посягает на девичью честь звезды французского тенниса Амели Моресмо (убежденной лесбиянки).

**Лечение:** гордо отказывается.

**Сегодня:** все меняется, и лишь Жан-Поль остается верен себе.



## ЖАН-ПОЛЬ БЕЛЬМОНДО

**Кто:** Диего Марадона, чемпион мира по футболу в составе сборной Аргентины.

**Стаж:** 15 лет.

**Чем балуется:** водка, марихуана, кокаин.

**Выходки:** в состоянии опьянения открыл огонь по журналистам из окна собственного дома. Впоследствии утверждал, что принял их за английских командос, которые брали его дом штурмом, чтобы отомстить за поражение своей сборной в матче с Аргентиной.

**Лечение:** на протяжении долгого времени лечился от наркозависимости на Кубе, причем о ходе лечения регулярно докладывали близкому другу Марадоны Фиделю Кастро.

**Сегодня:** по словам личного врача Диего, его подопечный периодически возвращается к кокаину, так что здоровье и жизнь великого футболиста по-прежнему в опасности.

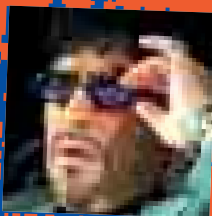

## ДИЕГО МАРАДОНА

**Кто:** Владимир Ленин.

**Стаж:** около 80 лет.

**Чем балуется:** мировые революции.

**Выходки:** захватил власть в царской России, заложил фундамент для тоталитарного государства, просуществовавшего почти 70 лет.

**Лечение:** отказывается, поскольку умер много лет назад.

**Сегодня:** немногие фанаты вождя всех времен и народов периодически устраивают перформансы на Красной площади столицы, но воскресить Ильича им пока, к счастью, не удалось.

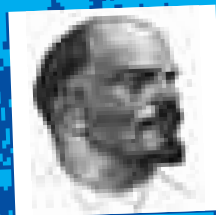

## ВЛАДИМИР ЛЕНИН

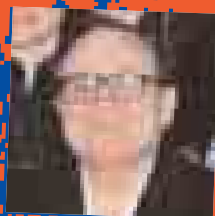

## ДЭННИ ДЕ ВИТО

**Кто:** Дэнни Де Вито.

**Стаж:** 12 лет.

**Чем балуется:** виски, ямайский ром.

**Выходки:** во время съемок фильма "Близнецы", перебрав рома, пытался поколлотить своего партнера Арнольда Шварценеггера. По словам очевидцев, Арнольд был так удивлен, что фактически не сопротивлялся. Впрочем, Де Вито не смог дотянуться до лица Шварценеггера, так что прибегать к услугам гримеров не пришлось.

**Лечение:** отказывается.

**Сегодня:** продолжает пить, что, впрочем, не сказывается на творческой и гражданской активности.

**Кто:** Билл Гейтс.

**Стаж:** около 10 лет.

**Чем балуется:** алкоголь (предпочитает экзотические коктейли), марихуана, экстази.

**Выходки:** непосредственно перед выходом очередного продукта фирмы "Микрософт" любит вносить изменения в готовые программы, причем делает это исключительно под экстази.

**Лечение:** отказывается, поскольку не видит в нем необходимости.

**Сегодня:** миллионы пользователей с ужасом ждут выхода новой операционной системы от "Микрософта": прошел слух, что Билли впервые попробовал кокаин...



## БИЛЛ ГЕЙТС

**Кто:** Леонардо Ди Каприо.

**Стаж:** 6 лет.

**Чем балуется:** коктейли, джин С-тоником, "Мартини". С недавних пор кокаин. Выходки: перебрав коктейлей во время путешествия на яхте в компании друзей, попытался взять на таран проплывавший мимо круизный теплоход.

**Лечение:** личный нарколог.

**Сегодня:** к сожалению, увлечение кокаином не прошло.

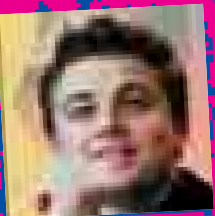

## ЛЕОНАРДО ДИ КАПРИО

**Кто:** Деннис Родман, в недавнем прошлом звезда баскетбола, многократный чемпион НБА.

**Стаж:** около 20 лет.

**Чем балуется:** любой алкоголь (предпочтение – виски), марихуана, кокаин.

**Выходки:** регулярно доставляется в полицейские участки в состоянии тяжелого опьянения. А пару лет назад Родман подал на развод буквально через несколько дней после пышной свадебной церемонии, во время которой он стал законным супругом порнозвезды Кармен Электры. По словам Денниса, во время свадьбы он был абсолютно пьян и не соображал, на что себя обрекает.

Развод не состоялся по инициативе счастливой новобрачной – и с тех пор любящие муж и жена попадают в полицию вместе, поскольку Кармен не отстает от Родмана в употреблении алкоголя, а совместная выпивка вздорных звезд практически всегда заканчивается скандалом, а то и дракой.

**Лечение:** принципиально отказывается.

**Сегодня:** в связи с попытками вернуться в баскетбол находится во временной "завязке".



## ДЕННИС РОДМАН

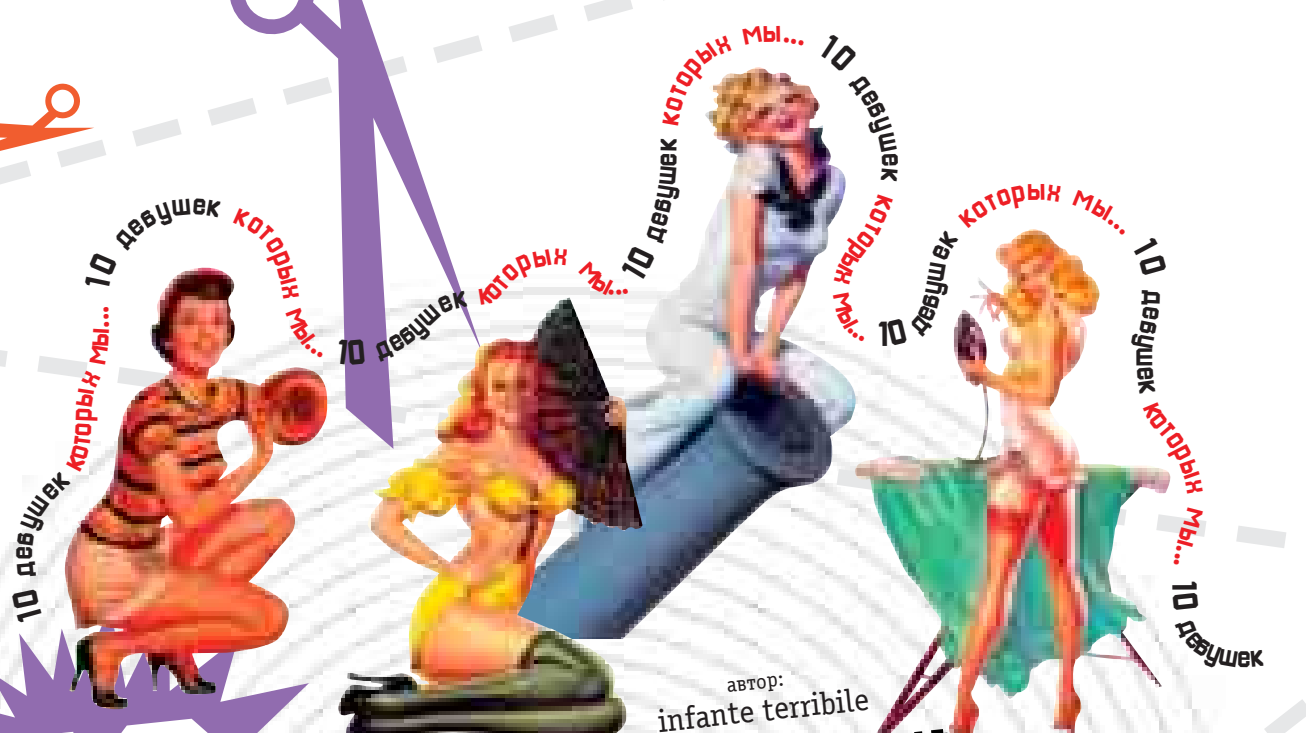

автор: infante terribile

# 10 ДЕВУШЕК КОТОРЫХ МЫ...





**Тэкс. Что у нас есть? Есть твоя фантазия, твои мозги, твой язык (хорошо подвешенный), ну там... которые другие органы, а самое главное - девушка, с которой, собственно, мы и будем знакомиться.**

**Для начала скажем, что девушек можно типологизировать. Или классифицировать. Или попросту подразделять на различные категории. Если поднапрячься, то можно выделить аж 10 типов девушек, с которыми ты имеешь дело ежедневно или только собираешься его иметь. Соответственно, выделяется и 10 способов их соблазнения. Для каждой - свой.**

## ИНТЕЛЛЕКТУАЛКА

■ Место действия варьируется от читального зала Ленинки и Большого Консерватории (знакомству в этих местах препятствуют либо цыкающие читатели газет, либо гремящая оркестровая яма прямо под ухом) до модного московского клуба «Проект О.Г.И.». Вместо него может быть и другое место скопления клубных интеллектуалов: «Джао Да», «Дом» - да мало ли что еще.

■ Сразу хочу предостеречь от заблуждений в адрес интеллектуалки: это давно не девочка с хвостиком в маминой юбочке ниже колен и с большой советской энциклопедией под мышкой. Чаще всего это коротко стриженная особа, носит юбку из «Art-point» поверх вельветовых штанов из «Nash-fashion», ставит правильное ударение в фамилии Альмадовар и появляется на концертах «De Phazz», тратя на билет последние деньги (наверняка остатки президентской стипендии или соросовского гранта на изучение антропоцентрических мифов).

■ С такой девушкой попытка знакомства у тебя может быть одна. Если ты не очаруешь ее с первых своих слов, пиши пропало - второго шанса она не даст. А посему врубайся и запоминай. Ты - само обаяние. Видел «Талантливый мистер Рипли» (если нет - обязательно посмотри), помнишь героя Джуда Лоу? Так вот, ты должен его переплюнуть. Во всем. Форма одежды - богемная (широкие штаны, огромные очки, рыжий кожаный пиджак с поднятым воротом). Главное - речь. Постарайся не вставить все известные тебе фамилии писателей в одно первое предложение, с которым ты к ней подойдешь. Тебе придется запомнить несколько названий фильмов и книг (можешь с ними даже ознакомиться). Вот они.

■ Фильмы: «Небо над Берлином» Вендерса, «Восемь с половиной» Феллини, «Мертвец» Джармуша, «Повар, вор, его жена и ее любовник» Гринуэя и «Твин Пикс» Линча.

■ Авторы: Набоков, Кортасар, Фаулз, Павич, Кундера и дедушка Фрейд.

■ Открою маленький секрет: интеллектуалки не такие неприступные, как это кажется на первый взгляд. Ты должен быть ярким, обаятельным, способным связать пару слов, модным или нарочито старомодным (эти ботинки носил еще мой дед... в Первую мировую) и остроумным (фух! Идеальный мужик!). В идеале неплохо обладать еще и хорошими манерами (ну ва-аще!).

■ Развивать события следует так быстро, чтобы она и опомниться не успела. Уютная кофейня. Приглашение послушать последний альбом «Тигровых лилий» у тебя дома. Коньяк, можно глентвейн. Цитаты из Павича перемежаются с хулиганскими стихами Лукомникова. Плюс истории из вашего последнего путешествия в Индию. Поцелуй в нижнюю губу и долгое расставание у ее дома. В следующую встречу ты получишь все, что пожелаешь. Или почти все.

**Сложность: ××××××××××**

**Интересность: ××××××××××**

**Удовольствие: ××××××××××**

**Секс: вторая встреча**

## САРА БЕРНАР

■ В эту категорию попадают девушки, считающие себя или действительно принадлежащие к богеме. Под богемой в данном случае понимаются не глазуновы-пугачевы, а петлюры-федоровы, - не поп-звезды, а звезды андеграундной культуры. Девушки отсюда имеют

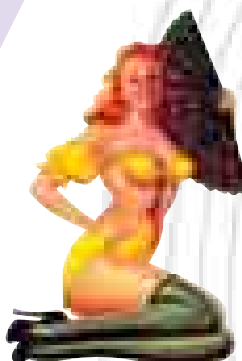

много общего с интеллектуалками, отчасти ими являясь. Поэтому читай про них внимательно. Многие советы из предыдущего сценария применимы и здесь. Знакомиться с ними можно на неформальных вечеринках, фестивалях Казимира Малевича и Сергея Курехина или в модных галереях на открытии или презентациях выставок. Подобраться к такой девушке очень просто: нужно несколько раз поднести ей стаканчик с шампанским или чем покрепче. После пары-тройки таких стаканчиков она проникнется к тебе самым искренним уважением, особенно если ты сам уже изрядно под мухой. Обычно это бойкие разговорчивые барышни, и проблем с общением возникнуть не должно. Тебе лишь иногда придется напрягаться и выдумывать уморительные истории про то, как однажды вы с Куликом (это такой художник) бежали по улицам гольшом в районе Китай-города и кусали прохожих за пятки, перевоплотившись в собак по методу Нихерштейна.

■ Что же касается логического завершения вечера с ней, то все непременно произойдет само собой, потому что для твоей девушки свободная любовь с незнакомцами естественна и небезобразна, если, конечно, твоя избранница не принадлежит к сексуальным меньшинствам. Что случается не так уж и редко.

**Сложность: ××××××××××**

**Интересность: ××××××××××**

**Удовольствие: ××××××××××**

**Секс: первая встреча**

## ЭЗОТЕРИЧКА

■ Звучит как «истеричка». Но на самом деле спокойная, вдумчивая, правда, немного фаталистическая натура. Носит индийские балахоны и цветастые платки из магазина «Путь к себе». Фенечки, всякие там руны на запястьях и священные амулеты на груди, к которым ни в коем случае нельзя прикасаться обычным смертным. Иначе не сбудется какая-нибудь байда.

■ Зависает в «Белых облаках» и других эзоте-

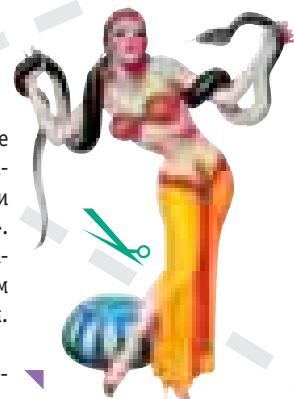

# 10 ФАКТОВ О СЕКСЕ

■ В среднем женщина успевает до замужества поцеловать 79 мужчин. В Англии в 1439 году поцелуи были запрещены соответствующим законодательством во избежание передачи всевозможных заболеваний.

■ В 1837 году Европейский суд постановил, что если мужчина попытается поцеловать даму вопреки ее желанию, она имеет полное право укусь его за нос.

■ 40 процентов женщин самой привлекательной частью тела мужчин считают... мужские ягодицы.

■ В день во всем мире более 100 миллионов пар занимаются любовью. Каждый год 11000 американцев получают травмы, испытывая новые позы для занятия любовью.

■ Люди, пьющие кофе, занимаются сексом чаще и получают от этого большее удовольствие, чем те, кто не пьет кофе.

■ Орлы могут заниматься сексом в полете и часто падают на землю, не успевая закончить. На то они и орлы...

■ Во времена Римской империи считалось, что введение спонувьего помета во влагалище практически предупреждает беременность.

■ Женский оргазм - очень сильное волеуполяющее средство (так как в организме выделяется большое количество эндорфинов). Так что головная боль - плохое оправдание нежеланию заниматься сексом.

■ В природе только два вида млекопитающих занимается сексом для удовольствия - люди и дельфины.

■ Презерватив был изобретен в начале 1500-х годов доктором Чарльзом Нондомом для Генриха VIII. Изготовлен он был из слизистой оболочки кишечника овцы.

рических магазинах. Читает книги по НЛП, очищению кармы и картам Таро. При наличии денег знакомство можно продолжить в единственном в Москве вегетарианском ресторане «Джаганат», при отсутствии оных – в кришнаитском кафе «Ганга». Вкусная еда, медитативная музыка и аромат пачулей помогут тебе сократить дистанцию между вами и разговоришь свою собеседницу. Разговаривать с ней – одно удовольствие: ты узнаешь, где в Москве можно начать практику дзен-буддизма, что такое коаны и что обозначает иероглиф на ее плече. Помни, что и самому нужно быть на уровне: если ты вообще не рюхашь во всех этих темах, то хотя бы прояви интерес к ее словам и задай парочку вопросов.

■ Подойти к заветной черте очень просто. Пригласи ее заняться тантрическим сексом. Можно на втором свидании. Создай атмосферу индийского бунгало: благовония, приглушенный свет и рис по-тайваньски. Считаю, она попалась. Вали ее!

**Сложность:** ××××××××××  
**Интересность:** ××××××××××  
**Удовольствие:** ××××××××××  
**Секс:** пятая-шестая встреча



## РОКОВАЯ ЖЕНЩИНА (ФАМ-ФАТАЛЬ)

■ Прошу не путать с роковой, где ударение на первом слоге. Если тебя не пугают 12-сантиметровые шпильки, вишневые 3-сантиметровые ногти, сигареты в мундштуках прабабки и фразы типа «дорогой, нужно уйти отсюда – вон за тем столиком сидит мой последний любовник». В остальном эта женщина хороша. Даже слишком. У тебя есть шанс увидеть, как она уходит с другим с вечеринки, на которую ты ее взял, – уходит, прихватив твой бумажник. Причем сделать ты ничего не сможешь – будешь стоять, открыв рот, как повар из рекламы «Пепси».



■ Скорее всего, ты познакомился с ней в баре. Она сидела у стойки такая одинокая и такая красивая, а ты уже выпил три пол-литровые кружки пива и двойной виски. Все произошло само собой. Не найдется огонька? Ты лезешь в карман и, обнаружив там спички, покупаешь ей зажигалку, дабы не позориться и блеснуть щедростью. Самую дорогую зажигалку. Если бы ты знал, чем это кончится, ты бы даже спичек ей не предложил и вообще, притворился бы глухонемым. Но ты не знал. Через пару часов ты обнаруживаешь себя в ее постели в номере «Балчуг-Кемпински», а наутро портье сообщает, что вчерашний «Хеннеси» и ананасы включены в счет. Так начались эти отношения.

■ У них есть одно неоспоримое достоинство: роковая женщина будет любить тебя со всеми недостатками, кроме одного – отсутствия зеленых бумажек с портретом дядюшки Франклина.

**Сложность:** ××××××××××  
**Интересность:** ××××××××××  
**Удовольствие:** ××××××××××  
**Секс:** первая встреча

## АВАНТЮРИСТКА

■ Не так опасна, как предыдущая, но осторожность не помешает. Внешне никак не



выделяется: старые джинсы, короткие волосы или платье и коса до пояса.

■ Эту искательницу приключений можно встретить ночью прямо на улице в центре города или в клубе, чаще всего с подружкой, такой же авантюристкой. Познакомиться с ними несложно. Достаточно подойти и предложить что-нибудь шокирующее. Например, не хотите ли слазить на крышу этого дома? Как, это же крутой дом с камерами слежения и охраной на каждом этаже?! Не хотите – как хотите... Через пять минут они идут с тобой по ночной Пятницкой улице. Осталась самая малость: врубиться, как влезть на эту хренову крышу, не сорваться и не попасть в ментурку. Ну, это мелочи по сравнению с тем, что тебя ждет этой ночью с двумя совершенно безбашенными подружками по обе руки. Можешь ожидать от них чего угодно: от секса втроем на этой самой крыше до угона автомобиля и опять же любви втроем на его задних креслах.

**Сложность:** ××××××××××  
**Интересность:** ××××××××××  
**Удовольствие:** ××××××××××  
**Секс:** первая встреча

## СКРОМНИЦА

■ Для начала задайся вопросом: нужна ли тебе скромница? Если все-таки да, то ты выбрал самый долгий путь к счастью. И отнюдь не самый простой. С ней тебе не придется цитировать модных поэтов, одеваться в рыжие пиджаки или тратить последние деньги на вегетарианские рестораны. Хотя все это ей нравится. Но ты должен быть интересен чем-то другим. Должен быть самим собой, только немножко нежнее, серьезнее, внимательнее, тактичнее, лучше, чем ты есть. Говорить можно о чем угодно, лучше на какие-нибудь отвлеченные темы – олимпиада и глобальное потепление подойдут. Знакомиться с такой девушкой непросто: она испытывает определенные трудности в контактах, и чтобы не спугнуть ее, ты должен проявить максимум такта и обаяния. Хорошо сработает фраза «вы уже пробовали кофе по-непальски, не составите компанию?». Если у нее аллергия на кофе, предложи чай, вино, мороженое или квашеную капусту сразу – не создавай неловкой паузы. После кофе можно и в кино двинуть, или в другое традиционное и тихое место. После двух месяцев встреч на нейтральной территории, если между вами возникли не только дружеские отношения, пора заикнуться о любви не только духовной. Чем это кончится, остается только догадываться. Да, имей в виду: иные хитробоккие тетки просто прикидываются скромницами, а на деле оказываются весьма распущенными. Часто непонятно, кто кого завалил.



**Сложность:** ××××××××××  
**Интересность:** ××××××××××  
**Удовольствие:** ××××××××××  
**Секс:** шестидесятая встреча

## ДОМОХОЗЯЙКА

■ Если ты всю жизнь мечтал о пятничных вечерах перед телевизором, о запеченной куриной ножке в постель и о женщине, дарящей тебе рубашки на каждый праздник, то домохозяйка тебе подойдет. Ее ты без труда встретишь в книжной лавке в разделе «Кулинария». Привлечь домохозяйку не стоит труда. Нужно произвести впечатление человека беспомощного, нуждающегося в поддержке и уходе, может быть, даже несчастного. Бесприютный взгляд, взлохмаченные волосы и развязанные шнуры будут как нельзя кстати. Увидав за ее спиной тележку, набитую продуктами, интеллигентно спрашиваешь: «Позвольте вам помочь. Не могу смотреть на такую красивую женщину с такой тяжелой тележкой».

■ И понеслось! Испеченные специально для тебя пирожки с капустой станут знаком к решающему штурму. Можно брать. Только не обожришься.

**Сложность:** ××××××××××  
**Интересность:** ××××××××××  
**Удовольствие:** ××××××××××  
**Секс:** восьмая встреча

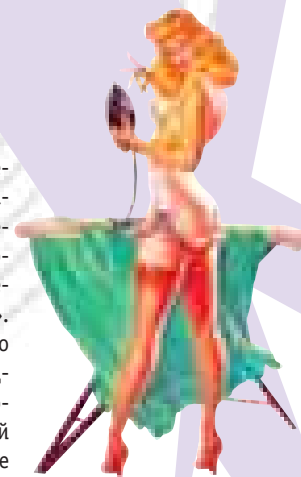

Девушки, которые нас окружают:		# встречи с сексом
Твоя жена	10%	в любое время
Накерша	5%	0
Бизнес-вумен	12%	1
Домохозяйка	9%	8
Скромница	22%	60
Авантюристка	13%	1
Роковая женщина	8%	1
Эзотеричка	4%	5-6
Сара Бернар	8%	1
Интеллектуалка	9%	2

## БИЗНЕС-ВУМЕН

■ Вы наверняка работаете в соседних офисах. Ты видишь ее в обеденный перерыв. Она холодна? как кампари со льдом. Ты горяч? как кофе по-турецки. Ситуация накаляется. В один прекрасный день ты подходишь к ней в столовой и говоришь: «Это невозможная ситуация - видеть вас и даже не знать вашего имени. Позвольте представиться: Альфред Третий. Ну, разумеется, из чужих краев. Русскому научила мама, она у меня из Питера. Да, семейный бизнес. Да, проездом. На две недели. Не хотите ли сегодня в «Цепелин» сходить, ненадолго, нужно кое с кем встретиться. Прекрасно. Тогда в девять я за вами заеду». Продаешь свой «жигуль», берешь напрокат «кадиллак» 78 года, остальные деньги – на цветы, вход в клуб и шампанское. Гулять - так гулять. Сочиняешь беспригрешную биографию: Оксфорд, экономический факультет, папа – нефтяной магнат, мама содержит галерею на 5-ой авеню, брат – Рики Мартин, сеструха – Алсу собственной персоной. Ну что, милая, у меня барабан есть, пойдём трахаться!

■ Справедливости ради надо признать: часто такое свидание заканчивается быстрее, чем ты думал. Например, ты не прошел фейс-контроль в клуб. А твоя спутница, видя каких-то знакомых внутри, исчезает еще до того, как ты закончил излагать экономическую теорию Смита.

**Сложность:** ××××××××××

**Интересность:** ××××××××××

**Удовольствие:** ××××××××××

**Секс:** первая и последняя встреча

## НАКЕРША

■ Знакомиться, ясный перец, надо в Инете. Заходишь на один из сайтов знакомств - их сейчас пруд пруди. Советую действовать сразу в двух направлениях: оставить свою анкету и выбрать самому нескольких девушек для переписки. Чем удобен Инет, понятно: все наглядно, предельно конкретно и мобильно. Не стоит думать, будто бы это способ знакомства выдуман специально для неудачников. Здесь конкретных советов быть не может - все зависит только от тебя. Только учти: фразы типа «ищу порядочную, умную, добрую девушку для вечной любви» наводят зевоту и желание ответить самым хулиганским образом. Так что держись золотой середины. В постель укладывать такую девушку не обязательно - к вашим услугам виртуальный секс. Говорят, будоражит еще как.

■ Предупреждаю: вместо фоток тетки, которые тебе пришлют, в письме могут оказаться трояны. А сама девушка в реале вполне может оказаться потным волосатым мужиком.

**Сложность:** ××××××××××

**Интересность:** ××××××××××

**Удовольствие:** ××××××××××

**Секс:** виртуальный

## ТВОЯ ЖЕНА

■ Давно ли ты соблазнял собственную жену? Если да, то стоит попробовать. Если ты не женат, то перечитай все вышеперечисленное и подумай, нужны ли тебе вообще женщины.

**Сложность:** ××××××××××

**Интересность:** ××××××××××

**Удовольствие:** ××××××××××

**Секс:** седьмой-восьмой год совместной жизни ☹



# КОНКУРС КОНКУРС КОНКУРС

Приятель! Тебе несказанно повезло! Сегодня мы разыграем три абсолютно чудовых банданы "BUFF" в подарочной комплектации от компании "Esperanto-2000", которая вытасила их из закровов родины специально для тебя! Такую штучковину можно носить как шейный платок (для футбольного хулигана - супер!), как шапку, как обычную бандану. В общем, круче только горы. И всего-то от тебя требуется дать ответ на несколько простых вопросов:

### 1. Основателя компании "Motorola" звали:

- а. Пол Гэлвин
- б. Билл Гейтс
- в. Альберто Гардиани
- г. Майкл Джей Фокс
- д. Милле Форонто

### 2. На этой фотографии:

- а. Жена Владимира Путина
- б. Жена Билла Клинтона
- в. Мать Киану Ривза
- г. Сын Шварценегера
- д. Дочь Джулии Робертс

### 2. Это ноги:

- а. Дженнифер Каприати
- б. Мартины Хингис
- в. Венус Вильямс
- г. Анны Курниковой
- д. Штеффи Граф

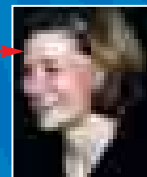

ГДЕ?  
СТР.96

КОНКУРС  
КОНКУРС  
КОНКУРС

Пришли ответы по адресу: [conkurs@xuligan.ru](mailto:conkurs@xuligan.ru) или "Москва, Главпочтамт, а/я 652, "Хулиган", и мы с тобой свяжемся. Давай, мобила ждет!



автор:  
Акулина

# ИЗ ЖИЗНИ ДЕВОЧЕК

Мы не хиппи, мы не танки -  
Мы подружки-лесбиянки!

## Знакомство с темой первое

■ Была у меня во времена нежной юности подруга-хулиганка Анька, которая целыми днями ходила и ныла: хочу, дескать, познакомиться с настоящей, уважаемой лесбиянкой.

- Зачем это еще? - удивлялась я.

- Ну я бы хотела, чтобы у меня была взрослая женщина с деньгами и карьерой, а я бы при ней была вся такая девочка-пипеточка... - томно вздохнув, отвечала Анька.

■ В конце концов подруга меня так довела своими девочко-пипеточными мечтами, что мы раскрасились под хохлому и отправились очаровывать "розовых" бизнес-леди в московский клуб «Три Обезьяны». Пометка для товарищей танкистов: этот кабак тогда считался первейшим лесби-заведением на Руси. Толстая кассирша на входе окинула нас томным взглядом и пустила в юдоль греха – таким вот немудреным оказался фэйс-контроль. Внутри мы как писанные дуры одиноко сканировали окрестности в поисках знойных женщин. Потягивали пиво и втыкали на порнушку под потолок: там, на голубом экране, какие-то тетки годзилообразного вида виртуозно мастурбировали друг другу при помощи длиннющих искусственных членов. Через не-

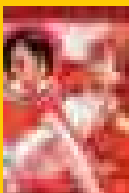
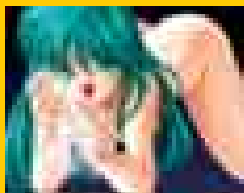

■ Гомосексуалисты очень не любят «хабалок» (это когда растягивают букву «а» в словах), тем не менее они очень часто «хабалят».

которое время начали подтягиваться тусовщицы. В основном это были коротко стриженные «самбистки» спортивного вида, по вторичным половым признакам идентифицируемые как женщины. Немало присутствовало и малолетних хохотушек, расположившихся по диванчикам вокруг танцпола. Где-то в десять часов вечера подошла пара совершенно потрясающих лесби: эти стильные девушки резко контрастировали со стройными рядами «кружка по женской самообороне». «Вот оно!», - сказала Анька и мечтательно посмотрела на лопающийся от пива и веселья столик с «уважительными» лесбиянками». Те деловито базарили по мобильным и нежно обнимали друг друга.

## Пипеточка

■ По Анькиным рассказам, у нее было четырнадцать мужиков. Умножаем это число на коэффициент достоверности девичьих рассказов: 0.2. Получаем истинное количество бывших сексуальных партнеров Аньки: около пяти. Я вытащила подругу на танцпол, который ближе к одиннадцати часам заполнился всевозможными экземплярами «розовой расы». В танцевальном запале я как-то не заметила коротко стриженую тетку в джинсах и рубашке, ростом ниже меня на голову, которая усердно выпивала кренделя вокруг. Внезапно тетка грязно нарушила мою интимную зону и, схватив за талию, томно проворковала прокуренным голосом: «Вы так сексуально двигаетесь, могу я Вас пригласить на танец?». Получив разрешение, роковая женщина приблизилась ко мне и принялась нежно поглаживать по спине, совершая при этом крайне сомнительные движения тазом – больше всего они напоминали брачные игры пяного павиана... Затем знойная тетка встала на цыпочки, игриво укусила меня за ушко и страстно прошептала: «Здесь меня все называют Казановой». «А-а-а, ну если Казановой - тогда все понятно», - подумала я и сбегала агрессоршу Аньке. К этому моменту на сцену выскочили несколько сияющих фриков-трансвеститов в париках, накладных ресницах, разноцветных боа и колготках в крупную сетку. Фрики начали громко материться и хабалить в микрофон, отпуская соответствующие мероприятия шуточки. Особенно мне запомнилось, как они призывали народ к веселью воплем «ну, девочки, мы же здесь все несосанные!». Слушать громкий мат со сцены клуба было почти так же приятно, как в компании интеллектуалов, обсуждающих Кафку, с чувством сказать заветное слово на букву «х». Справедливости ради надо отметить, что атмосфера в «Трех обезьянах» была очень теплая. Дамы плясали под Кристину Агилеру и прочие попсовые шедевры так, что пивные стаканы буквально падали со столиков. Однако к полуночи туса протухла: закрытая лесбийская пати кончилась, и в клуб набилась куча народу мужского пола. Причем весьма и весьма странного: один дядька был в черном балахоне, другой – жирный, весь в цепях. Вокруг меня пританцовывал мальчик голубоватого вида, а

по телеку под потолком уже крутили всеобщий трах вповалку.

## Знакомство второе

■ В этот раз меня пригласили на тематическую домашнюю пати. Как сказал организатор – поболтать. Дверь открыл валяжный хозяин квартиры Макс. Узнав о цели визита, он присосанился, отправился на кухню и организовал стол. Присутствовали: я (полностью «гетеро»), моя случайная знакомая (как оказалось впоследствии, «би»), две лесбиянки - Наташа и Лена, «голубая» Вика, а также «би» Шура. Гуттаперчевого мальчика-«лесбияна» Вику вообще-то звали Виктором. Когда в 17 лет заявил родителям: «Я - голубой», те сказали: «Хорошо, что не красный». Так и живут. Вика отпустил/а длинные волосы, сделал/а маникюр в салоне красоты и очень полюбил/а заниматься с Наташей дамским шопингом. Парикмахер Шура даже когда-то был женат и «родил» дочку, но бабы ему как-то не поперли. Макс был загадкой – говорил о космической связи и соблазнительно смотрел в глаза (Тоже мне, загадка... - прим. ред.). Все разговаривали ОБ ЭТОМ. То есть о том, как ИМИ становятся и как они живут.



## Как ими становятся

■ Моя знакомая поехала в летний лагерь, и там в палатке на походном коврике переспала с девушкой. Вообще, чаще всего это происходит на больших попойках, в школьных туалетах или на отдыхе. Еще «темы» говорят, что они своих чувствуют – просто идут по улице и отмечают: вот, дескать, наша пошла. Гомосексуалистом легче всего стать в чисто мужском коллективе – например, в армии. Или, наоборот, среди большого числа женщин - когда появляется отвращение к теткам.

## Как они живут

■ Живут геи и лесбиянки от уикенда до уикенда. Именно в выходные осуществляются всеобщие походы по гей- и лесби-клубам. Цветной народ знакомится, выясняет отношения и обменивается новостями: кто, с кем, когда и в какой позе.

## Знакомство третье

■ Иду в гости к лесбийской «семье» - к Наташе и Ире. Покупаю тортик, у кассы совершенно случайно встречаю Наташу. Она с цветами, говорит, что сегодня провинилась, теперь придется исправлять свое плохое поведение подарком. Выяснить у Наташи, кто в семье актив, кто пассив, не удается. Однако как только приходит бутч Ира, все сразу становится на свои места. Все-таки определенные семейные роли девчонки взяли из родительских домов. Наташин отец, как только узнал, что дочь – лесби-

■ Культовая книжка лесбиянок – «Учитесь плавать» Главной Лесбиянки России, Евгении Дебрянской.

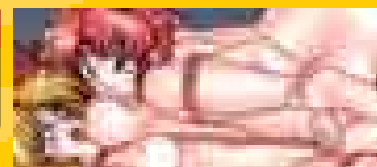

янка, не захотел ее больше видеть. Ирины же родители ничего не знают. Хозяин квартиры, в которой девчонки снимают комнату, особо не заморачивается, что они живут вместе и спят в одной койке. Обычный быт среднестатистической парочки: кастрюли, тапки и халаты. Девчонки рассказывают, что их знакомые лесбиянки родили ребенка от одного голубого. Теперь бейби зовет одну мамой, а другую – папой. Абзац. А красивая парочка, которую мы с Анькой еще тогда видели в «Трех обезьянах» - известные «темы» Вика и Юля. Живут они крайне весело: у Вики есть муж, ребенок и любовница. А еще бывает, некоторые бутчи специально отрезают себе молочные железы, но пол не меняют: девочки обычно невысокие, шуплые – что за мужики из них выйдут?

## Завяли помидоры...

■ Вообще-то, вся эта история с геями и лесбиянками – воздушный шарик: проткни иголкой, и он сдувается с характерным неприличным звуком. Анька залетела и вышла замуж – какие уж теперь лесбийские романы. Весь опыт моей подружки ограничился пьяным засосом с одной знакомой, которая, как оказалось позже, серьезно болела сифилисом. Но это уже другая история. ❌

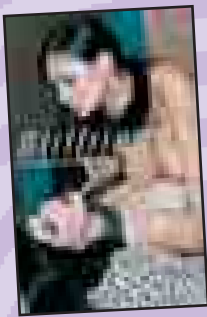

### GIRLFRIENDS \ ПОДРУЖКИ

**Режиссер** (а заодно продюсер и оператор): Эндрю Блейк  
**Где купить:** заказать на сайте [www.andrewblake.com](http://www.andrewblake.com)

Эндрю Блейк – это очень хороший режиссер. Честно-честно. Правда-правда. Один из немногих, кто снимает «художественное порно». Фильмы от Блейка – это очень красиво. И дело даже не в 11 порно-«Оскарах» и не в других наградах – просто их действительно стоит смотреть. Героини «Подружек» абсолютно случайно столкнулись на улице. С этого момента и понеслась лесбийская любовь-морковь. Операторская работа на 5 баллов. Режиссерская – вообще ураган. Не хочется сбиваться на рекламный тон, но заказать такую кассету, это ДА...

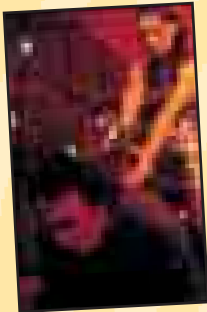

### Vampiros Lesbos \ Вампиры-лесбиянки

**Режиссер:** Джес Франко  
**Где купить:** в переходе на «Пушкинской»

Эротический фильм о старой злобной тетке, которая убивает и совращает других теток. И пьет их кровь, что очень забавно. В одной из рецензий «Вампиров-лесбиянок» назвали фильмом-сказкой. В какой-то мере это правильно. Ощущения при просмотре абсолютно феерические.

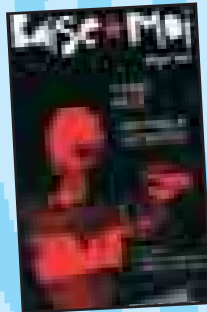

### Vaise moi \ Трахни меня

**Режиссеры:** Корали, Вирджиния Деспантес  
**Где купить:** на сайте [kaokakao.com](http://kaokakao.com)

Это не порно. Просто художественный фильм, который предназначен для показа во многих мажорных кинотеатрах. Фильм запретили к показу во Франции. А вот в России фильм вышел в прокат без проблем, и слава богу: кино действительно хорошее, но крайне мрачное. Одну героиню насилуют, на глазах другой убили друга. Вот такая замечательная завязка. Встретившись, героини объединяются и начинают творить безумства, выставляя человечеству максимальный счет. Фильм полностью трэшовый, но очень сложный, мощный и красивый. Актерская игра? Все не по Станиславскому, а по Ларсу фон Триеру. Камера снимает не имитацию секса, а настоящий секс, в фильме играют реальные порноактрисы. «Трахни меня» – настоящий, взрослый панк. «Надо просто взорвать существующее положение вещей, чтобы вновь обрести достоинство и человечность», – рассказывает режиссер фильма, Вирджиния Деспантес. Скандальная репутация режиссера, запрет на показ и череда других, более мелких скандалов сделали этому фильму хороший пиар. Но, как это нечасто бывает, фильм действительно хорош и однозначно рекомендован для просмотра (будем политкорректны) людям от 18 лет.

# СИЯЮЩИЙ = ЛЕСБОС

Константин Руденский

«Пока, до завтра...», – говорит твоя вторая половина и уходит спать к «подружке». А если правда к подружке? Настоящей, живой – какой-нибудь страшной бутч-тетке или красивейшей мовочке, – неважно. Вот тут-то ты хватаешься за голову. Непонятно, что делать. Есть море способов доказать сопернику, что его моральный и физический энг короче. А как доказать сопернице? Ведь у нее нет энга. Совсем. Ни одного. Чтобы разрулить эту ситуацию, есть только один выход: дружить с обеими. Но будь готов к тому, что твоя жизнь превратится в настоящий ад.

- они утверждают, что мужчины грубы и неженственны;
- они друг друга прекрасно понимают. Лучше, чем ты.

- верят, что энг есть корень зла;
- любовь может быть только между девушками, потому что мужчины все равно все козлы;
- они могут объединиться. Естественно, против тебя. Победить нет шансов – они сильнее. Тем не менее, проявив должную хитрость и дипломатию «ленинской школы», ты сможешь получить сразу двух девушек вместо одной. Самое главное – давать им вдоволь порезвиться. Тогда им ничто не будет мешать. Они любят они друг друга до бесконечности – будем снимать сливки. И иногда втроем смотрим кино, в котором девушки делают «это». Нам нравится.

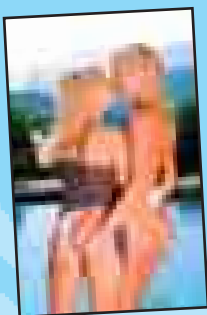

### It's near, darling, be careful \ Удивительное рядом

**Режиссер:** Самюэль Леттер  
**Где купить:** на белорусском вокзале

Рядом – это в соседнем подъезде. Две старые подружки, встретившись через много лет после детства, обнаруживают друг к другу сильнейшую склонность. Это совпадает с тем, что каждая из них разочаровывается в мужчинах (да, в этих грубых свиньях). Теперь понятно, как это у лесбиянок бывает. Фильм крайне неплох – честное лесбийское порно подкупает. Все сорок минут фильма крайне радуют: мало слов, много возгласов и животного секса. То, что нужно, когда собирается много гостей, с которыми у же не о чем разговаривать, но необходимо чем-то занять.

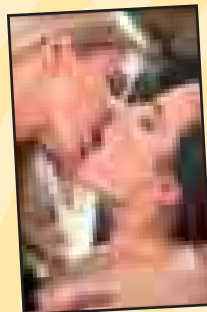

### Серьезные намерения

**Режиссер:** Валерий Находкин (внимание: производство Россия)  
**Где купить:** на «Горбушке»

Молодая актриса с заштатной порностудии обретает счастье в объятиях отличницы-студентки, которой рассказывает про все свои горести и страдания. Жалуется на злобных мужиков, заставляющих ее с девяти до шести стоять раком. Первая попытка сделать психологическое порнокино. Обречена на неудачу заранее – слишком много затянутых диалогов и не очень качественного секса. Кстати, в этом фильме сам секс снят как-то идеологично: сознательно затягиваются все моменты, на лицах партнеров написана неестественная страсть и нежность. В общем, как-то все это затянуто и на-тянуто. Но некоторым лесбиянкам нравится.

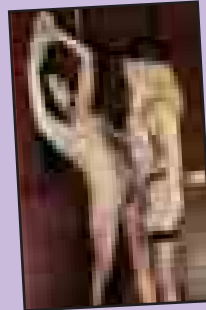

### Fuckin bitches \ Адские стервы

**Режиссер:** Моника Эйприл  
**Где купить:** на Митинском рынке

Абсолютно феминистское кино. Женщина-режиссер в порноиндустрии – явление не такое уж и редкое, но в частном случае получилось плохо. Героини фильма, две молодые учительницы, находятся в абсолютно вымышленном пространстве. Двигаясь в направлении сказочного замка, где их ждет исполнение всех желаний, они сталкиваются с различными персонажами мужского пола из различных сказок. Персонажам достается жестоко: две офигевшие стервы мучают их всеми доступными способами. Даже стесняюсь сказать, какими – если захочешь, сам увидишь. Проходя через множество сюжетных перипетий, героини с успехом... А! Все это можно прочитать в обыкновенном пресс-релизе, присланном какой-нибудь кинокомпанией. Буду проще. Подружки необыкновенно милы. Точнее, агрессивно милы. И раз уж это не официальный пресс-релиз, скажу: ОФИГЕННЫЕ СИ...ние ботинки у той брюнетки.

<http://www.lesbi.ru>

Лесби.ру – это самый главный ресурс отечественных лесбиянок, центр всего комьюнити. Настоящая лесби должна быть идеологически подкована. Чтобы никакой залетный, пусть даже самый шикарный пенис, не сбил ее с пути истинного. Ресурс идеален как для начинающих «зайчат», так и для матерых волков движения за лесбийскую любовь. Служит и как энциклопедия, и как справочник дилетанту. Здесь же можно найти себе пару в зависимости от предпочтений, поплакаться в конференции о том, какие мужики звери, и лишний раз понять, что ты не одинока. Лесби.ру любит тебя. Раздел «Культура» проработан максимально плотно. Посмотришь – и сразу возникает паранойя: лесбиянки повсюду и, что хуже, они за нами следят. Ни один фильм не обошелся без лесбийской сцены, каждая книжка, написанная писательницей, несет в себе скрытый лесбийский подтекст. А лесбийская музыка? Ее вообще прорва. Короче, все в этом мире тайно или явно несет в себе лесбос оттенок.

<http://www.lesbos.ru>

Еще один сайт. На сей раз все проще. Это место, похоже, больше для мужиков. То есть для нас. Никаких тебе женских консультаций и советов, «как завести семью», «Шоколадки», «Лизунчики», «Попки» и умственной литературы. Зато есть: «Девушки в душе», «Шоколадки», «Лизунчики», «Попки» и прочие рубрики с фотографиями. И какими – ого-го!!! Специально к поощрению редакцией рекомендуются: «Групповые оргии» и, конечно же, конкурсы «Мисс Вагина» и «Мисс Бюст». Победить или хотя бы поучаствовать в них мне не удалось, но идеи отличные.

## СИЯЮЩИЙ ЛЕСБОС

<http://still1.narod.ru/>

Гениальный и трогательный сайт о том, как освободиться от влечения к людям твоего пола. Официальное название – «Сайт-размышление для геев, лесбиянок и бисексуалов». Очень круто: четкое слово, сколько я ни лазил по лесбийским сайтам – ни разу не был в таком восторге. На сайте собраны все «за» и «против» однополой любви. Так что если твоя лесбийская совесть требует отчета – тебе сюда. Здесь ты найдешь самый полный набор выдержек из Библии, голосование на тему «Считаете ли Вы, что влечение к людям одного с Вами пола – это зависимость» и кучу подобной фигни. Если для тебя лесбос – это проблема, то заходи сюда, и все сразу встанет на свои места.

[www.ultramarine.ru](http://www.ultramarine.ru)

Крайне странно. В Сети очень часто возникает ощущение, что геи и лесбиянки ладят между собой гораздо лучше, чем натуральные мужчины и натуральные (в натуре) женщины. Как правило, рядом с мощным «голубым» порталом существует «розовый» – там же. Так обстоят дела и на ультрамарин.ру – довольно смешном русскоязычном ресурсе, который создан в основном для общения людей с традиционной нетрадиционной :) ориентацией. «Здесь вам никогда не откажут в регистрации, потому что вы гей». Вот так-то. Сам сайт прекрасен. Особое внимание большая просьба обратить внимание на обложку. Трое загорелых полуобнаженных мужиков аля «Убить рядового Райана» призваны продемонстрировать всеобщее единение народа. Очень трогательно и мило.

[Isle of lesbos: http://www.sappho.com/](http://www.sappho.com/)

На этом сайте первой появляется надпись: «это не секс-сайт. Здесь фотографий голых женщин нет». Зато есть поэзия, классическое искусство, почтовые открытки, журналы и даже частные письма по нашей теме. Цитируя сайт, это «место культуры, искусства и обучения женщин, ориентированных на женщин». Делает его целая банда – тринадцать человек. И поднимают они историю лесбийского движения по всему миру. Получается неплохо, и даже где-то эстетично, но крайне занудно. В качестве иллюстраций имеются пинашлы – впрочем, также крайне нейтральные. Все тексты, естественно, на английском. В конце концов после посещения этого ресурса у меня осталось впечатление, что тринадцать школьных учителей соскучились по мужской ласке, и решили из вредности замутив такой ресурс. Рекомендуются исключительно фанатам темы. Простому белому человеку (рыщущему по сети в поисках порнухи) здесь делать нечего.









ИЛИ  
МАТНАЯ  
ПЕСНЯ

Что это такое? !  
Что тебе приснилось?!  
Как тебе живется!  
Вместе с яйцами?

В облаках летает!  
Ласточек пугает!  
Как тебе живется!  
Между двух яиц?

! Созвездие!  
Влюбленность! Легенды!..

Головы ты кружишь,  
Дьяволу ты служишь,  
Сука, с кем ты дружишь,  
Только с яйцами!

Скоро апельсины,  
Скоро мандарины,  
Скоро все маслины,  
Станут яйцами!

! Волшебство! Магия!  
Вселенная!..

Дети, зачеркните  
Дети, подожгите  
Убирайся на  
Вместе с яйцами!

**Внимание:** все  
контрлитературные безобразия в  
статье заменены на символ

«Сибирской Любви» - тоже с симфоническим оркестром. Так что есть у нас видеозаписи живых концертов.

**НС про вредные привычки**

**ж:** Курит вся группа?

**НС:** Половина.

**ж:** А остальные?

**НС:** Покровский стреляет периодически. Витя не курит, Игорян покуривает, Рыжий не курит, Антон курит.

**ж:** А прочие вредные привычки?

**НС:** Какие?

**ж:** Водка, тетки.

**НС:** Тетки?

**ж:** Ну? Не, тетки - это полезная привычка. А если серьезно: вы как по отношению к наркотикам, к каким-то еще безобразиям?

**НС:** Ну, мы коллектив в этом отношении несколько странный. Никто не курит, не употребляет. Мы с удовольствием... Как это лучше сказать-то? Вот стоят два стола: на одном наркотики, на другом выпивка. Вот мы ринемся в сторону выпивки. В общем, получаем кайф от хорошего застолья, когда все это с цыганами, в вагоне-ресторане...

**ж:** А ездите больше поездами?

**НС:** Когда как, 50 на 50.

**ж:** А вагон-ресторан с цыганами ассоциируется больше с поездами.

**НС:** Не обязательно. Была история на «Фрегате» - это ресторан такой, на берегу моря, в виде кормы фрегата построенный. Цыгане пели, цыганки вокруг танцевали, мы с ними с удовольствием орали «Мурку», все было хорошо. Так вот, так, как там, мы в жизни больше не пили. Выпили очень много. Наверное, морской воздух позволяет.

**НС про три блатных аккорда**

**ж:** Ребят, вы сейчас «Мурку» упомянули. А я вот хотел спросить: вы как относитесь к трем блатным аккордам? Просто был период, когда все, что шло по радио и по ящику, шло именно на трех блатных в разных аранжировках...

**НС:** Дело не в аккордах и не в последовательности. Дело в людях. Мы сегодня просматривали «МузТВ» и вот на что обратили внимание. Там две телки были. Очень молодые, лет по 16. Так вот, у них были платья, которые чуть-чуть прикрывали сиськи, и только из-за этого мы задержались. Потом мозг осознал, что мы слышим, и стало грустно. Последние несколько лет было модно делать эти лоснящиеся девичьи коллективы: все ярко, все блестит. Вот там не то что три или два аккорда - там караул! В синтезаторе заложены минимальные ресурсы для создания музыки - вот этими ресурсами все делается, и это на экране. Мы не к тому, что надо все бросить и качественную музыку делать, - хорошую музыку и в мире-то мало крутят. Как-то разговаривали с нашим директором, и он назвал нам те музыкальные передачи, которые, в принципе, существуют. Ока-

залось, что их практически вообще нет! То есть три-четыре телепередачи на такую страну, где раньше было 27000000 населения – это же вообще ничто! И два музыкальных канала, которые крутят просто одно и то же.

### НС про математические коэффициенты

Когда мы отвечали на вопросы, связанные с «**XXX**» – а в момент выхода этой песни, понятно, вопросы звучали чаще, – мы создали умозрительную формулу пошлости. Положим, можно воспринимать «**XXX**» как песню пошлую. Ну, кому-то, не обладающему чувством юмора или обладающему другим, отличным от нашего чувством юмора, и в большей степени человеку предвзятому эта песня, может, и покажется пошлой. И если постараться оценить относительную пошлость, что можно представить себе умозрительно, то абсолютная пошлость этого произведения приблизительно найдена так: относительная пошлость, помноженная на число людей, которые слышали эту песню, и на число раз, которые каждый человек эту песню услышал. Вот, положим, относительная пошлость песни равняется  $x$ , услышало ее, грубо говоря, 5000 человек, каждый по два раза. 10000, помноженные на  $x$ , и есть абсолютная пошлость этой песни. Возьмем другую ситуацию: рекламу женских принадлежностей. Предположим, что относительная пошлость такого ролика ниже, чем пошлость «**XXX**». Хотя опять же это вещь субъективная, и мы с этим готовы поспорить. Но если помножить относительную пошлость на то количество сотен миллионов людей, которые видели эти ролики по ряду центральных каналов, которые вещают на огромнейшую страну... Хотя реклама бывает полезной. Мы вот только из нее узнали, что тампоны изобрели еще в Древнем Египте, делали их там из какой-то шерсти. Возможно, это из ТОЙ, естественно растущей шерсти :).

Да! Пошли мы тут за пивом вниз, в буфет, и нашли просто вот на лестнице женские трусы. Как они свалились – непонятно. Вот это хулиганство...

### НС о хулиганстве

**НС:** Был тут случай, он произошел летом у нас во дворе. Дворик московский, тихий. Возьмем пивка, сидим ночью на скамейке и пьем в темноте до рассвета. К нам заехал друг. Он живет на другом конце Москвы. Пиво кончилось, он пошел ловить машину, с женой был. И навстречу ему в 5 утра шел мужчина. И он просто сказал, показывая на рядом стоящую нашу машину: «Вы знаете, чья это машина? Это машина этих идиотов, из «Ногу свело!»». И пнул ее ногой. Вот. То есть, ну, хулиганство совершил. На что мои друзья тоже ответили хулиганством: они начистили ему морду. Что считать хулиганством и относительно чего? А мы в этот момент вообще ничего не делали, не было нас рядом. И хорошо, что не было. А то мы бы его вообще убили.

### НС о семье и работе

**✘:** Вы, дядьки, старые стали? Вам годков-то по сколько?

**НС:** По 30. Какие уж есть.

**✘:** Старые, песочек сыпется. А всякие дети и все такое?

**НС:** По детям мы дадим фору любому молодому.

**✘:** Не, серьезно. Как семьи и дети сочетаются с музыкой? Семья музыке не мешает?

**НС:** Мы отличаемся от ряда мужчин на этой земле разве что тем, что увлечены своей профессией, увлечены своей карьерой. Увлеченность очень сильная, мы любим свою работу. Мы зарабатываем на жизнь исключительно своим умом. Исключительно. Потому что мы собственный продукт – интеллектуальную собственность – пытаемся изо всех сил сделать источником своего существования, вот и все. А то, что мы ходим на работу, ходим на репетиции, ходим на собственные концерты, и то, что мы ходим на работу как на праздник... Это же здорово. Здесь нет подвоха, даже зацепки, за которую можно

## МУЗЫКАНТЫ:

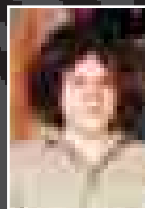

**Медведев Виктор**  
клавиши

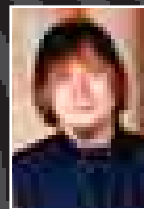

**Лапухин Игорь**  
гитара



**Якомульский Антон**  
барабаны

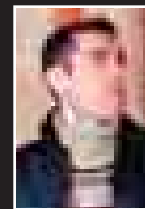

**Покровский Максим**  
вокал, бас

А еще скоро у «Ногу Свело!» будет новый альбом. Материал полностью готов, осталось придумать название, порядок песен, и договориться с выпускающей компанией. На диске будет 11 или 12 треков. Две песни уже активно крутятся на радио («В темноте» и «Кольбельная песня»), и еще 4 песни можно было услышать в разное время на разных радиостанциях. Выход альбома планируется на начало мая.

### Куда писать "Ногу Свело!":

107076, Москва, а/я 3, Ловчевой Екатерине

(пресс-атташе)

Сайт: [www.nogu-svelo.ru](http://www.nogu-svelo.ru)

было бы ухватиться при формулировке впечатления, что нам может как-то мешать семейная жизнь. Человек, который согласился жить с одним из нас, знает, что мы такое и как с этим жить. И он будет принимать решения, считаться с этим или нет.

### ✘: Музыка - это единственная работа?

**НС:** Мы тут ради смеха пытались подбомбить. Смотрим – женщина лосует. Подрулили, открываем стекло, хотели спросить, куда ехать – а она: «Нет-нет-нет, ничего не надо». Так-то, даже бомбить не удастся. Один раз гаишники с мигалками остановили, и первая фраза была: «Вы говорите по-русски?».

### НС о рекламе "Сникерса"

**✘:** Вы тут пару раз по рекламе прошлись. Вы сами-то ее не очень любите?

**НС:** Есть реклама такая, что приятно ее смотреть.

**✘:** А у нас такая есть?

**НС:** Могу привести пример ролика, который, на мой взгляд, не является особо умным и выдающимся и далек от того, чтоб считаться произведением искусства, но находится на грани. Когда двое чуваков в трусах разбегаются и на лед падают. Как люди, ненавидящие большинство рекламных роликов, показываемых по ТВ, считаем, что это - вполне. А вообще, количество рекламы на единицу времени отталкивает. Все раньше, пока интересно было, смотрели рекламу. А сейчас это невозможно. Мы мечтаем о том, что в телевизорах изобретут специальную функцию, как РДС в автомагнитолах. Реклама – идет сигнал, и телек переключается на другой канал. А то столько мусора информационного, ненужного... И самое главное, что ролики построены грамотно: начал смотреть – не оторвешься. Но такое количество мусора в голову просто брать нельзя.

### НС о книгах и напоследок

**✘:** Посоветуйте напоследок почитать чего-нибудь.

**НС:** Мы посоветуем тем, кто готов: учебник или справочник по высшей математике. А для тех, кто не готов, можно взять учебник средней школы. Как сказал Ломоносов: «Математику затем уже учить следует, что она ум в порядок приводит».

**✘:** МАИ?

**НС:** Не МАИ. Устройство мозга. Май - как частица и не только... **✘**

### НС О ХОББИ

**✘:** Кроме музыки хобби какое-то есть?

**НС:** Полно. Все интересное в жизни. Покататься на роликах, на велосипеде. К сожалению, времени мало. Выбираемся зимой на каток.

**✘:** А какие-то экстремальные развлечения, вроде всяких сноубордов?

**НС:** А сноуборд – это не экстремальное развлечение, это мы с вами просто жертвы рекламы. Экстремальными могут быть шахматы. Опасными для здоровья. Шаматы-то для здоровья вообще не очень полезны. Или вот рыбалка: там мошки тебя едят, комары, слепни, - все, что может быть. Вот это экстремально.

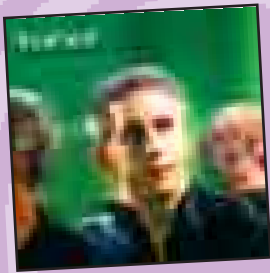

**Диск: "Private collection"**

Группа: "Yahel"  
Стиль: House

Классика жанра, никаких заморочек, прямая бочка - в общем, клубная музыка. Кстати, на диске есть бонусный multimedia track: Intelligent life (Video mix). Составлен из съемок буржуазных дискотек. Я, честно говоря, немного удивлен: ведь на дворе 2002 год, а на диске 95-ый.

Оценка: **XXXXX**



**Диск: "Elevator"**

Группа: "Jaffa"  
Стиль: Easy Listening

Бархат. Бархат зеленый, бархат синий и много-много красного, вино, усталая рассеянная улыбка и в качестве фона 9 кайфовых треков и 2 ремикса. Музыка: все просто и вкусно: бас, барабан и Hammond - клавишные, местами напоминает «Air». Успокаивает.

Оценка: **XXXXX**

**Кассета: "Воскрешение"**

Группа: "ППК"  
Стиль: Трэпс

В конце прошлого года трек «Воскрешение» группы «ППК» из Ростова занял третье место в английском национальном сингл-чарте. Благодаря этому факту у всех нас родился живой интерес к сему коллективу. Мы как самые прогрессивные и дальновидные бежим в музыкальный магазин на Кузнецком мосту, покупаем кассету и очень внимательно слушаем. Ай, молодца, обманули англичан наши ребята, обманули, потому что неизмерима шумиха вокруг них с тем, что они сделали. Да и сделали они не очень много. На кассете 7 вариантов музыкальной темы из кинофильма «Сибиряда» Эдуарда Артемьева под названием «Воскрешение». Как говорит мой один знакомый, слабоватта!!!

Оценка: **XXXXX**



# MUSIC

**МУЗЫКА ДЛЯ КУЛИГАНА**

Привет, дружище! Мы тут приготовили для тебя очередной обзор кулиганских музыкальных новинок. Да! Тут некоторые спрашивают, как мы диски для обзоров выбираем. Отвечаю: приходим в магазин, и выбираем. Все самое необычное, прикольное и максимально кулиганское. Потом слушаем, и пишем этот обзор. Вот так-то.

**Кассета: "ANThology"**

Группа: "Alien ant Farm"  
Стиль: pop-metal

Коллектив, известный всем только благодаря одной песне. Да и ту Майкл Джексон написал - «Smooth Criminal».

Диск скучный, как гладкая задница.

Классический пример «группы одной песни» со всеми вытекающими последствиями. Музыка - слащавый hard-rock. Как и положено, вторая часть диска более мелодично-сопливая. Вообще, группы такого порядка настолько похожи, что не составит труда угадать музыкальные темы в аранжировках, размещение песен на альбоме и все остальное. Я вообще подозреваю, что всю такую музыку делают одни и те же люди. Смотри «P.O.D.».

Оценка: **XXXXX**



**Диск: "Creating Patterns"**

Группа: "Chero"  
Стиль: Intelligent Jungle

Чтобы как-то определить стиль первой пластинки «Chero», критики назвали его "интеллектуальным джанглом". С их новым альбомом



будет то же самое - это невозможно поместить в какие-то стилистические рамки. Фьюжн, NewJazz, Neo-Soul, настоящий струнный оркестр, масса живых инструментов и всевозможных электронных изысков. Каждый трек альбома «Creating Patterns» - эксперимент со стилем и звуком. Представь себе джазовый оркестр - именно оркестр, - играющий музыку, переполненную ломаными ритмами. Такой брейк-бит вживую. И в то же время мелодика в стиле 70-х, этакий джук-бокс. Поражает ловкость в ломке границ между стилями, жанрами и временем. Эта музыка, блин, будет вечной. Гении - одно слово.

Оценка: **XXXXX**

**Диск: "Beyond all reasonable doubt"**

Автор: Leerooy ex. Prodigy  
Стиль: дерьмо какое-то

Была хорошая группа, распалась. Ну так если группа уж очень шумела, то можно еще снять бабла с солистов каждого бывшего участника, используя магическое "EX". Внимание: Leerooy ex. Prodigy - полная фигня. Альбом очень скучный и неинтересный, слили «с миру по ноте» - в общем, отврат какой-то. Даже и не трать время и деньги. Садись Leerooy, двойка.

Оценка: **XXXXX**

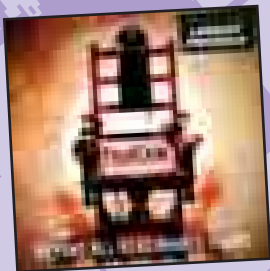

**Диск: "Blowback"**

Автор: Tricky  
Стиль: трип-хоп

Нет паранойи. Диск мягкий, спокойный, местами мелодичный. Может, потому, что теперь у Tricky нет проблем со здоровьем. Ему, как выяснил недавно его врач, противопоказан сахар и белый хлеб, теперь он соблюдает эту диету и пишет более простые для прослушивания вещи. Хотя за время его «болезни» все попривыкли к злоеющим опусам. На альбоме есть пара мрачных треков, но, в целом, в Багдаде все спокойно. Хотя это, конечно, не самое подходящее определение для Tricky.

Оценка: **XXXXX**



**Кассета: "Париж-Дакар"**

Автор: Dj Кореец & Мутабор  
Стиль: поп-хаус

Диск под кричащим лейблом «Мальчишник представляет». То, что на нем есть, естественно, никакого отношения к «Мальчишнику» не имеет вообще. Девять скучных треков - смесь электро-попа и House, в действии принял участие Dj Groove. Вот это он упал в наших глазах, блин.

Оценка: **XXXXX**

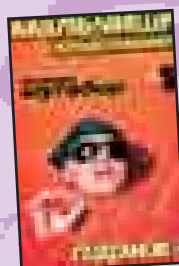





## "КОРПОРАЦИЯ МОНСТРОВ" / "monsters. Inc"

Страна: США

Год: 2001

Режиссеры: Питер Доктер, Дэвид Силвермен

Оценка: **XXXXXXXXXX**

Диснеевский компьютерный мультфильм. Монстры пугают детей, и превращают их крики в электричество. Дети боятся монстров. Причем, монстры детей тоже боятся. Весь мультфильм два монстра – корпоративных работника – носятся с ребенком, пытаются вернуть его домой. В конце концов, им это удается – Дисней, все-таки. Сюжет туп и прямолинеен, и даже небольшая интрижка в финале не спасает. Анимация – классная, только благодаря ей мультфильм катит для домашнего просмотра. Музыка – на любителя. Общее впечатление: хотели сделать как «Шрек», только постановки. Классно передана корпоративная атмосфера, много деталей и подробностей. Ну, а на фоне этих самых деталей и подробностей сценарий просто петушки сосет – слабо, дядюшка Уолт, слабо. Вывод: продукт на любителя получился. Фанатам Диснея понравится, всем остальным – не факт.  
P.S. Кстати, по «монстрам» уже игру слепали, для PS2. Фигоовую...

# КИНО&ВИДЕО

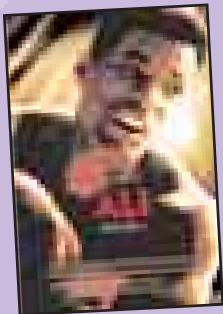

## "Али" / "Ali"

Страна: США

Год: 2001

Режиссер: Майкл Мани

Оценка: **XXXXXXXXXX**

Кино про знаменитого боксера Мухаммеда Али. Играет его (блин, не верю!) Уилл Смит. Причем, я-то, сдуру, надеялся кино про бокс посмотреть. Фига с два! Нам с тобой через это кино продвигают очередную мазу о том, как тяжело живет афроамериканцам в США. Угнетают их, бьют, детей убивают. В общем, сплошной караул. А история Мухаммеда Али ака Кассиуса Клея на этом фоне как-то теряется. Последние два-три года стало модно делать главного героя любого кино афроамериканцем. Это ж, блин, политкорректно. Но сейчас мы от этого начинаем уставать, чесслово. И тут – хоп! – очередная сага о расовой дискриминации... Ильича сделали из Мухаммеда Али, и только. Лучше потратить деньги на «Ледниковый Период» - получишь в сто раз больше удовольствия.

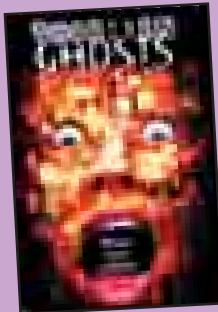

## "13 привидений" / "13 Ghosts"

Страна: США

Год: 2001

Режиссер: Стив Бек

Оценка: **XXXXXXXXXX**

Получил однажды племянник в наследство дом от дядюшки. Только, понимаешь, губу раскатал – как выяснилось, что в доме живет еще и целая куча страшных призраков. Причем, видно их только в специальные очки. Вот такая вот завязочка. А дальше? А дальше – просто бойся. Иди в кинотеатр – вместе бояться интересней. Ни о чем не думай, визжи от страха, и кидайся в соседней поп-корном. Можешь по этому поводу спрятать голову в декольте симпатичной соседки – мол, страшно, мадам, аж жуть! Не изволите ли припрятать меня ненадолго? А вот дома это кино смотреть не стоит: можно действительно испугаться всерьез.



## "Сладкая моя" / "The Sweetest Thing"

Страна: США

Год: 2002

Режиссер: Рождер Камбл

Оценка: **XXXXXXXXXX**

Легкие комедии я не люблю. Но эта – исключение. Причем, крайне приятное :). И с Кэмерон Диас в главной роли (кстати, эта милая тетка получит за участие в картине 15 миллионов долларов – это самый большой гонорар Диас за всю карьеру). После откровенно приятных «Кое-что о Мэри» и «Ангелы Чарли» новый фильм я посмотрел с удовольствием :). Пере-сказывать сюжет полностью не буду, все банально – что называется, «про любовь». А вот реализация – супер! Кэмерон отработала свои 15 миллионов на 101%. Смело советую брать милостивую подружку, и вместе смотреть «Сладкую». Думаю, получите массу удовольствия (особенно, если будете судить непредвзято).





**RISK ONLINE (WWW.RISK.RU)**

По рейтингу VVV, это второй по величине и крутости портал, посвященный экстремальным видам спорта. Зайдя по указанному url'u, я убе-

дился в реальной крутизне этого проекта. Уже на главной странице мне предложили выбрать язык - русский или английский. Выбрав язык, я попал на новостную страницу проекта. Нашел альпинизм, скалолазание, ледолазание и еще несколько экстремальных разделов. Особенно порадовал форум, который был разбит еще на несколько подфорумов.

Статей навалом, почти все с фотками. Полно скрытой рекламы разных экстремальных клубов, приглашающих посетителя к себе. Дизайн скромный, без особых наворотов. Баннеров немного. Очень удобная навигация, заблудиться сложно :). Есть поиск по сайту и возможность подписаться на рассылку новостей. В общем, очень даже неплохой портал.

**ОЦЕНКА: \*\*\*\*\***

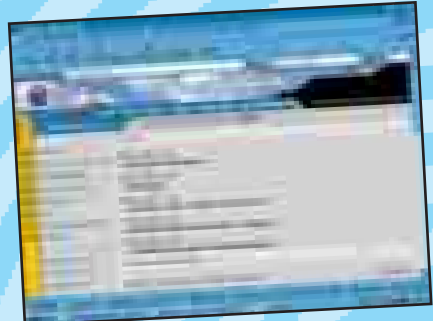

**XMMM АЛЬНЫЙ СПОРТ (WWW.XMMM.RU)**

XMMM - еще один действительно большой портал, посвященный экстриму. Здесь тебе и фотографии, и статьи, и практически все, что пожелаешь. Довольно удобная навигация по сайту и нормальный внутренний поиск. Очень порадовало небольшое количество банеров: их там вроде всего три, что ли... Дизайн не особо роскошный, но и не паршивый. Для тех, кому очень важен внешний вид ресурса, есть возможность смены дизайна. Для этого достаточно кликнуть на ссылку сверху "Дизайн 2001", и портал моментально меняет свою внешность. Информации выложено море. Здесь тебе статьи и для прожженных профессионалов экстрима, и для новичков. Есть свой клуб, в котором немало народу. Очень порадовала рубрика "Склоны Москвы", в которой перечислены наиболее подходящие места для занятий спортом. При желании можно посмотреть описание представленного места или почитать отзывы других посетителей. В общем, неплохо. Даже прогноз погоды повесили :).

**ОЦЕНКА: \*\*\*\*\***

**ЭКСТРЕМАЛЬНЫЕ САЙТЫ:**  
весь спорт в одной сети  
UFO

Адреналин - мощный наркотик. Что только люди не делают ради очередной его дозы! Для одних это развлечение, а для других смысл жизни. Ребята рискуют здоровьем, выделывая совершенно нереальные трюки в воздухе, воде, под водой и на суше. Их не останавливают даже многочисленные смертельные случаи, происходящие с братьями по разуму. Люди, отдающие большую часть своей жизни экстремальным видам спорта, открывают свои клубы, магазины и журналы. Но, как всегда, по изобилию информации на любую тему лидирует Сеть. Так что сейчас мы мощно пробежимся по экстремальным спортивным ресурсам.



**ЭКСТРЕМАЛЬНО-ПРИКЛЮЧЕНЧЕСКИЙ ПОРТАЛ (WWW.VVV.RU)**

Огромный портал, посвященный различным экстремальным видам спорта. Имеется свой клуб со своей статистикой и членами (гы-гы!). Тут найдется место и для фирм, и для их клиентов. На портал выкладываются результаты различных опросов населения («хотите ли вы прыгнуть голым

без парашюта в Кремль? Да\Нет\Не знаю»). Дизайн хороший. Цвета нормальные - это приятно. Вот только с навигацией небольшие проблемы. Конечно, заблудиться в портале не получится, но вот постоянно перекручивать страницу вверх и вниз в поисках нужной рубрики напрягает. А так, очень даже неплохо сделано.

Как и на любом уважающем себя портале, есть новости и ссылки на подобные ресурсы. Еще можно посмотреть фотографии, которые в огромном количестве выложены на странице и рассортированы по видам спорта. Для любителей почитать статьи имеются рассказы разных экстремалов о своих подвигах, еще создан специальный раздел под названием "СТАТЬИ, ОТЧЕТЫ". Короче, "VVV" - это крупнейший портал по всем мыслимым и немислимым видам экстремального спорта. Просто целая информационная планета экстрима! Всем любить срочно.

**ОЦЕНКА: \*\*\*\*\***



**ЭКСТРИМ-ПАРАД (HTTP://EXTREME.AKM.RU)**

Этот сайт был найден Яндексом по запросу "Экстрим" первым. И, как в дальнейшем оказалось, не зря. Скорость загрузки обалденная. Верстка - три колонки: "Карта сайта", "Новости" и "Анонсы". Авторы проекта очень хитро поступили с рекламой: баннеры страниц, не имеющих отношения к спорту, запрятаны под колонку "Карта сайта", и для того чтобы их увидеть, необходимо прокрутить немного скроллом :). А чтоб «Карту сайта» увидеть, надо кликать на название колонки. В итоге навигация получилась дебильной.

К сожалению, как я ни старался найти какие-нибудь статьи или истории от экстремальщиков, у меня это не получилось. Но зато я нашел для каждого вида спорта репортажи, интервью со спортсменами и историю интересующего вида спорта. Это, пожалуй, самое большое отличие от предыдущих ресурсов. Но общее информационное наполнение, на мой взгляд, довольно скудно. Жидко, граждане.

**ОЦЕНКА: \*\*\*\*\***



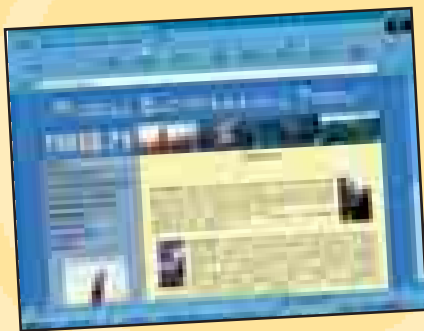

## РУССКИЙ ЭКСТРЕМАЛЬНЫЙ ПРОЕКТ (WWW.RUEXP.RU)

Несмотря на грозное название, сам проект не такой уж и большой. Всего там понемногу. Но начнем с навигации и дизайна. Навигация оказалась вполне терпимой (наверное, из-за небольшого количества информации). Карта сайта появляется сразу после загрузки в левой части экрана. Большинство рубрик, находящихся на странице, посвящено самому проекту :). Вообще, насколько я понял, сам проект полностью посвящен скайсерфингу, так как других экстремальных видов спорта я там не нашел. Есть фотогалерея. В ней представлены три рубрики, две из которых ссылаются на фотогалерею ранее представленного "VVV". После недолгой прогулки по странице мне показалось, что авторы больше заботятся о своей рекламе, чем об информационном наполнении. Ну что ж... Как говорил Вельзевул, «тщеславие – мой любимый грех...». Н-да.

ОЦЕНКА: **XXXXXXXXXX**



## РОССИЙСКИЙ ИНТЕРНЕТ-ЖУРНАЛ "WINDSURF.RU" (WWW.WINDSURF.RU)

Небольшой ресурс, посвященный виндсерфингу. Ничего сверхнавороченного, скромный дизайн и навигация. Статьи хорошие. Как и на любом нормальном сайте, есть свой форум, в котором, к сожалению, очень мало народу (вот в июле там, наверное, не протолкнуться...). В разделе "Фотографии" есть все, что связано с темой сайта, вплоть до шашлыков :). Правда, нет предварительного просмотра, но зато подписать фотки создатели сайта не поленились. Ссылок на другие сайты море. Еще есть возможность выложить свое объявление по продаже новых или б/у штук для серфинга. Общее впечатление о странице хорошее - осталось только объемчик нарастить.

ОЦЕНКА: **XXXXXXXXXX**

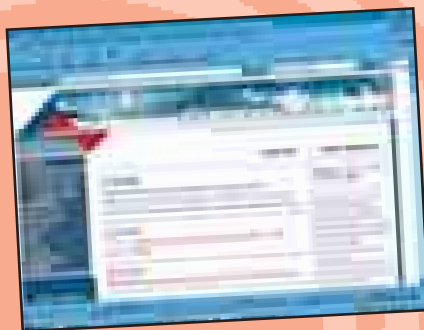

## ДИАГОНАЛЬНЫЙ МИР (WWW.TAG.SPB.RU)

Питерский портал, посвященный экстриму. Тут в моде спортивный туризм. Водный, горный или лыжный, а то и альпинизм. Для любителей спортивных клубов создан одноименный раздел. На главной странице размещено огромное количество разных новостей, а в самом низу авторы поместили архивы аж с 1998 года. Думаю, дизайн и навигацию описывать не стоит, так как этот сайт практически ничем не отличается от предыдущих. У меня сложилось впечатление, что все авторы спортивных порталов делают дизайн по одному шаблону – уж очень они друг от друга мало отличаются.

ОЦЕНКА: **XXXXXXXXXX**

# ЭКСТРЕМАЛЬНЫЕ САЙТЫ: весь спорт в одной сети

## СКОРПИОН, КУСАЮЩИЙ ПАУКА. Scorpion-футбол в WEB-пространстве.

4 апреля в российском Интернете стартовала кампания в поддержку Секретного Турнира "Nike Scorpion K.O.". Футбольным фэнам Рунета брошен вызов: "Приходите сейчас или уходите навсегда!". Все участники web-жизни смогут, зайдя на [www.nikefootball.com](http://www.nikefootball.com), принять участие в трехмерной интерактивной игре, создав собственную команду из 24 звезд мирового футбола, либо создать собственную команду перед СЕКРЕТНЫМ ТУРНИРОМ. Русскоязычная версия [www.nikefootball.com](http://www.nikefootball.com) доступна по адресу [www.nikefootball.com/sko/russia](http://www.nikefootball.com/sko/russia).

Сайт с возможностью трехмерной on-line игры - развитие и продолжение грандиозной акции NIKE, суть которой состоит в проведении серии матчей до первого гола 3x3 среди звезд мирового футбола и юношеского футбольного турнира. В "звездной" части проекта примут участие 24 супер-футболиста, специально приглашенных Эриком Кантона, среди которых - Франческо Тотти, Хидетоши Наката, Тьерри Анри, Луис Фигу, Рональдо, Роберто Карлос и многие другие. В матчах участвуют команды, состоящие из трех человек, и действует только одно правило: "До первого гола!". Именно поэтому символом турнира был выбран Скорпион, который жалит только один раз. Формула нового футбола, предложенная NIKE, - идеальная комбинация творчества и индивидуального опыта в рамках командной игры. Классический футбол меняет масштаб - на смену огромным полям приходит замкнутое пространство - клетки, в каждой команде вместо классических 11 игроков играют только трое - и выигрывает в динамике: побеждает тот, кто сумеет забить первый гол. Акция "NIKE Scorpion K.O." - футбольный концентрат, избавленный от ложной справедливости одиннадцатиметровых, дополнительного времени и прочих примесей, выхолащивающих смысл игры. Главное не участие, а победа, единственный забитый гол решает все, отделяя победителей от проигравших. Реальные юношеские матчи на территории России будут проводиться в мае 2002 года. Пока всем желающим принять в них участие предлагается до 15.04.2002 года зарегистрироваться и подать заявку в одном из фирменных магазинов "Делта-спорт" в Москве и начать виртуальные тренировки на [www.nikefootball.com](http://www.nikefootball.com). Кроме кибер-варианта "Секретного турнира", на сайте можно найти игру "Мысленная клетка", записи выступлений звездных команд, рекламные ролики акции (снятые режиссером "Страха и ненависти в Лас-Вегасе" Терри Гиллиамом), audio-комментарии Эрика Кантона, фотографии наиболее ярких моментов секретных состязаний и информация о последних коллекциях NIKE. Русскоязычная версия [www.nikefootball.com](http://www.nikefootball.com) доступна по адресу [www.nikefootball.com/sko/russia](http://www.nikefootball.com/sko/russia).

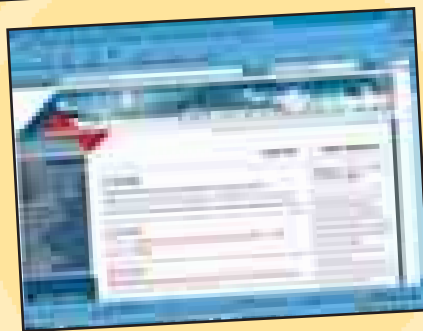

## ВСЕ О ПАРАШЮТАХ В РОССИИ (WWW.SKYDIVE.RU)

Для любителей парашютного спорта это настоящая находка. Здесь есть все о парашютизме. Можно пообщаться с братьями по увлечению в форуме. В разделе "Клубы" навалом адресов клубов и организаций, связанных с парашютными видами спорта. Можно найти даже программы (в смысле, софт), которые, по-видимому, тоже относятся к парашютам. Для новичков создан специальный раздел - "Первый раз". Теперь о дизайне и навигации. Не караул, конечно, но и не подарок. В принципе, везде с легкостью можно найти то, что нужно. Прямо на главной странице есть краткие описания для некоторых разделов.

ОЦЕНКА: **XXXXXXXXXX**



### Низший Пилотаж

**Автор:** Баян Шириянов

**Издано:** Теликон, 1998 г. - 176 с.

**Ордена и медали:**

Первое место на конкурсе АРТ-ТЕНЕТА'97

Писать что бы то ни было о скандальном (и в то же время культовом) романе Баяна Шириянова - верх пошлости. Идея не нова: книги о торчковых субкультурах в мрачном двадцатом веке стряпали все кому не лень - Уильям Берроуз со своим "Джанки", человек и пароход Ирвин Уэлш ("Трэйнспоттинг"), Михаил Булгаков ("Морфий")... Тем не менее, шуму "Низший Пилотаж" наделал страшно и в Интернете, так и во время издания бумажной версии. Роман Шириянова - это проза жизни винтовых торчков конца восьмидесятых, переплетающаяся с хипповскими байками, телегами, наркоманскими прогонами и прочим галлюциногенным фольклором.

Мрачный быт, сцены приходов-отходов, личные портреты передовиков винтового труда - все это описывается циничным до ужаса (и вместе с тем невероятно талантливым и юмористичным) языком человека, который уже "сложил свою никому не нужную молодость на алтарь в форме шприца". К непрерывному мату, чудовищным богохульствам и тошнотворным описаниям извращенных сексуальных сцен постепенно привыкаешь, это перестает шокировать, и в центре внимания остаются лишь сами фигуры людей, нашедших и потерявших себя в наркотиках. Всегда полезно взглянуть на жизнь с другой стороны. Даже если эта "другая сторона" находится где-то далеко внизу (офигеть можно, как умно! Сам придумал? - прим. совести).

#### Цитата:

"Др...л всю ночь. Кончил раза четыре. Устал, как сволочь. Вся постель пропиталась потом, хоть выжимай. Смотрел из окна в небо на звезды и спутники. В кустах прятались трахающиеся акробаты на шестах. Башка трещит, винта просит. Пол квартиры идет волнами. Я тоже. Пора завязывать".

**В двух словах:** См. название.

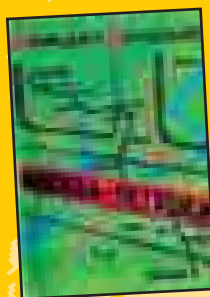

### Москва-Петушки

**Автор:** Венедикт Ерофеев

**Издано:** Союз, 1999 г. - 211 с.

В чем секрет загадочной русской души, знают все - от президента РФ до солиста ансамбля "Кукушка". Просто стесняются сказать. Секрет же этот в умеренном употреблении "Столичной", "Кубанской" и прочих алкоголесодержащих жидкостей вплоть до весьма сомнительных. Главный герой "Москвы-Петушков" Веничка Ерофеев - типичный советский алко-пролетарий с душой небогатого интеллигента. Он напроць отказывается мириться с окружающей его действительностью и торжественно отправляется в безумный алкогольный вояж по железнодорожному участку "Москва-Петушки". Синячные философские размышления за стаканом "кориандровой", колдыри, обсуждающие в электричке

творчество Гете, и "белочка" под конец алкогольного марафона - все это убьет Веничку, так и не дав ему добраться до Счастья, которое ждет его в Петушках. Советская критика заклеит эту правдивую книгу "пропагандой алкоголизма", и лишь благодарные потомки поставят Веничке и его возлюбленной бронзовый памятник на площади Борьбы в Москве. Кстати, информация к размышлению: этот текст входит в школьную программу по литературе.

#### Цитата:

"Я ведь купил еще два бутерброда, чтобы не сблехать. Ты хотел сказать, Веничка: "чтобы не стошнило"? Нет, что я сказал, то сказал. Первую я не могу без закуски, потому что могу сблехать. А вот уж вторую и третью могу пить всухую, потому что стошнить может, и стошнит, но уже ни за что не сблую. И так вплоть до девятой. А там опять понадобится бутерброд".

**В двух словах:** Концептуальная синька в электричке.



# ЖУЛИГАНСКОЕ ЧТИВО

Даниил Шеповалов

### слушай сюда

Ну что? Вот и то-то же. Весна. Голые женщины на улицах, и все такое. И вообще, сейчас Гарри Поттера модно читать - говорят, четвертая часть вышла. А я сижу в темном сыром подвале, без еды и воды, и кручу колеса под жестокими ударами дубинки главреда Колода в кожаных трусах. И лишь раз в месяц меня выпускают на свет Божий, на тридцать минут. Чтобы я обзор книжек в "Жулиган" написал.

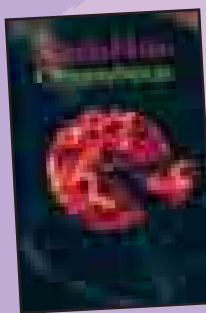

### Супервубинда

**Автор:** Альдо Нове

**Издано:**

Ад Маргинем, 2001 г. - 239 с.

"Меня зовут Эдоардо. Мне восемнадцать. Я Овен. Мать обнаружила, что я держу говно в тумбочке", - так начинается одна из пятидесяти двух современных баек, собранных в "Супервубинде". Сдается мне, сердцу любого жулигана будут милы их названия: "Товно", "Мордорубка", "Девкам стремно - мне балдеж"... В своей книге-оливье Альдо Нове запросто берет и срезает большой культурный пласт Италии конца девяностых. «Мастурбация сотовыми телефонами, реклама, параноидальные телевизионные шоу, поп-звезды, макдоналдсы и порнография по кабельным каналам - вот главные достижения нашей мертворожденной цивилизации, - обреченно вторит автор Энди Уорхолу. - Боюсь, что поп-культура - это единственная культура, которая у нас осталась". Каждая маленькая история Нове - это кусок жизни среднестатистического современного итальянца, ко-

торый занимает не больше трех страниц и частенько обрывается на полуслове (пресловутые пятнадцать минут славы). Волею автора один додик, насмотревшись ночной порнухи, засаживает своему же папаше по самые помидоры, другой заставляет своего кота вылизывать ему член, а третий играет кожано-заклепочного урода в "Криминальном чтиве". И на этом его жулиганства отнюдь не заканчиваются. Сплошные инцесты (ох уж мне эти итальянцы! Mama mia!), некрофилия, оральные сексы с шестимесячными овчарками, липкие мозги и кровавая блевотина - все это на страницах "Супервубинды" вызывает почему-то лишь легкую улыбку. Ненапряжные тексты, прямо скажем.

#### Цитата:

"Везде и во всем надо выдерживать правильные цвета. Я офигеваю, когда в рекламе прокладки и памперсы вечно поливают чем-то синим! В детстве я думал, что писаю не так, как все, потому что у меня желтые писи. Я включал телек, а там были синие писи. Эта реклама все перевернула. Вы небось замечали, что в рекламе никогда не показывают какашки. Если бы показывали, они бы наверняка были зелеными. Или синими. Как писи".

**В двух словах:** Итальянская озабоченная шиза.

## Случай Портного

**Автор:** Филипп Рот  
**Издано:** Лимбус Пресс, 2001 г. - 288 с.

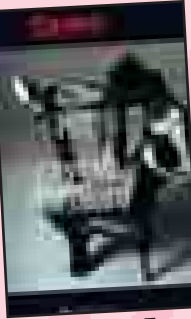

Алекс Портной - маленький мальчик, которого мамаша затопкала до полного распада личности. За обедом съедает все, с плохими мальчиками не водится, с плохими девочками не гуляет, любит свою маму и хорошо учится! Естественно, у пацана съезжает крыша, и он отдается в сладкие объятия сексуальной паранойи. Даже в школьной учительнице Алексу мерещится передетая мамаша, а дни напролет он проводит мастурбируя, уткнувшись носом в бюстгальтер своей толстой сестры. Повзрослев, Портной становится заместителем председателя по правам человека Нью-Йорка, защитником обездоленных, воплощенной добродетелью и одновременно с этим грязным извращенцем, сексуальным маньяком, поэтом онанизма и перверсий. Он лежит на диване перед личным психоаналитиком и рассказывает ему историю своей жизни, полной тайных, извращенных желаний. Это Шедевр! Я рыдал над этой книгой, вспоминая свое гиперсексуальное отрочество. Одной цитатой тут не обойдешься.

### Цитаты:

"Юность застала меня в ванной комнате, где я проводил большую часть време-

ни, спуская то в унитаз, то в корзину с грязным бельем, то брызгая в зеркало на свое отражение. Иногда я тянулся открытым ртом к своей трудолюбивой руке, чтобы липкие капли попали мне на язык, при этом часто промахивался в экстазе и залипывал все вокруг.  
- О, классный парень, сушь мне поглубже! - канючила старая молочная бутылка, с которой я предавался блуду в подвале, смазав горлышко вазелином".

"Я еще не рассказывал, как др...л в автобусе N 107 по дороге из Нью-Йорка. Мне было тогда пятнадцать лет. Это был один из лучших дней моей жизни".

"Первым в истории "Эмпаер-бурлеск" я кончаю в бейсбольную перчатку, потому что тут принято кончать в шляпы. Вон, прямо передо мной, какой-то коллега чуть постарше, лет на пятьдесят, спускает в шляпу. Кошмар! Вы представляете, доктор, в собственную шляпу!"

"Дверь в туалет наконец распахнется, и все увидят защитника угнетенных с лицом идиота на горшке, с членом в руке, из которого брызжет на лампочку сперма. Да-да, я вижу, как проснусь однажды в аду, прикованный навсегда к унитазу.  
- Добро пожаловать, классные парни! - скажет нам всем Вельзевул".

**В двух словах:** Мечта Фрейда.

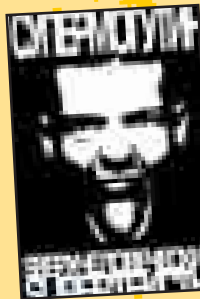

## Супермогутин: сверхчеловеческие супертексты

**Автор:** Ярослав Могутин

Женщинам, детям, лицам с неустойчивой психикой и просто нормальным людям читать запрещено! Могутин - тотально крестанутый гомосек-уголовник (статья УК N206 "Злостное хулиганство, совершенное с исключительным цинизмом и особой дерзостью"), скандальный журналист ("Грязные концы комсомольцев", "Групповуха как образ мысли" и т.п.), известный писатель и актер ("Скины").

"Сверхчеловеческие супертексты" - это поток большого сознания фашиста-параноика, садо-мазохистские вопли пресытившегося гая и извращенные тезисы Ницше. Это протест против всего и борьба со всей планетой, ну и, конечно, просто находка для психиатра. Весь тираж (как раз 1000 экземпляров) скуплен ФСБ, так что даже не ищи этот текст. Ну а если все же найдешь - подари какому-нибудь доставшему тебя уроду: странице на двадцатой его стопудово хватит инфаркта.

### Цитата:

"моя тотальная ненависть к любой морали религии и идеологии я опьянел от чувства безнаказанности вот такое я чудовищное говно и извращенец".

**В двух словах:** Полный кендос!



ГДЕ?  
СТР. 96

# ХУЛИГАНСКОЕ ЧТИВО



Вот и все на сегодня. Мы уже достаточно извратили, надругались, растлили и изнасиловали. Фашисты, сам понимаешь. Теперь пора на работу - в сырой подвал, где меня ждут огромное деревянное колесо с кожаными ляжками, и надсмотрщик Молод. Но это ничего, мне там за вредность молоко дают. Желаю удачи в выборе чтива на ближайший месяц. До следующего раза!

## АНТИ ХУЛИГАНСКАЯ КНИГА

### "Властелин Колец"

**Автор:** Джордж Толкиен  
**Издано:** да кем только это не издано...

В рубрике «смерть мурзилкам» у нас сегодня (шорох руки, шарящей в мешке с лотерейными билетами)... ДА! Толкиен и его «Пластининовый Конец!» Попал, мужик! Слезливые сказочки про эльфов, гномов и хоббитов периодически перемежаются стремными и эпическими заморочками про кольцо всевластия. Кстати, Темные Силы в книге напря-

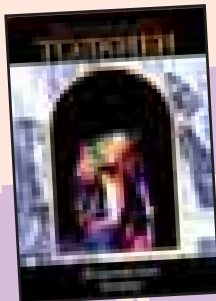

## АНТИ ХУЛИГАНСКАЯ КНИГА

мую ассоциируются с Советским Союзом. Правда, дядя Толкиен отзывается: это, типа, переложение кельтских древних легенд и мифов. Тоже мне, мурзилка хренов! Произведение, как обычно и бывает с такими, страдает эскапизмом и прочей байдой. Кстати, говорят, Толкиен любил детей. Наверное, он рассчитывал, что по прочтению «Пластининового Конец» дети побегут к нему толпами, и взлюбят его в ответ. Так оно и вышло. Затоптали.

**В двух словах:** замороженное старье о мировой несправедливости и вещизме.

# Йогурт «Бадон классический» с огурцом - и пусть весь мир подождет!

Натуральный пастеризованный йогурт из  
жирных сливок и закваской Миксод,  
пастеризованный. Буквально пропитанный  
снаружи. В продаже скоро.



NEW!

С «Бадонем» вас пронесет  
через новые горизонты!

# КОНКУРС

Привет! У нас есть для тебя классная штукавина - Motorola Personal Communicator U100, предоставленная компанией "Беталинк". Это мобильник, только с qwerty-клавиатурой, чтоб SMS отправлять удобно было, и с Hands-free вместо трубки. Абсолютный эксклюзив! Чтобы занять эту штуку, срочно ответь на вопросы нашего конкурса и пришли нам результат по адресу: [conkurs@xuligan.ru](mailto:conkurs@xuligan.ru) или "Москва, Главпочтамт, а/я 652, "Хулиган"" с пометкой "Конкурс". Поторопись! А то не успеешь. Мобила-то одна всего.

**МОТОРОЛА  
НА ХАЛЯВУ!**

## АРХИЛОХ - ЭТО...

1. Всем локам лох
2. Древнегреческий философ
3. Мифический демон, жрущий некрещеных младенцев
4. Библейский город, разрушенный царем Соломоном

## ЧТО ТАКОЕ КЛЯ?

1. Мелкое насекомое, живущее на листьях растений
2. Буква греческого алфавита
3. Аббревиатура: Классический Литературный Язык
4. Инопланетный киборг со слизью вместо мозга

## КТО ТАКИЕ КОПРОЛИТЫ?

1. Средневековый рыцарский орден
2. Минералы вулканического происхождения
3. Вымершая раса людей-ящериц
4. Окаменевшие какашки динозавров

## ТЫНДЫР - ЭТО...

1. Матерное ругательство на туркменском
2. Музыкальный инструмент народов Севера
3. Каменная печка для приготовления лаваша
4. Языческий бог, покровитель птиц - дятлов, бакланов и удонов

## ИЗЮБР - ЭТО...

1. Сорт изюма
2. Партийная кличка Троцкого
3. Сибирский олень
4. Дикая вепрь в брачный период

## КТО ТАКИЕ КОМПРАЧИНОСЫ?

1. Бродячие циркачи, за деньги показывающие публике всяких уродцев
2. Циркачи - уродцы, за деньги показывающие бродяг
3. Уродцы, показывающие публику циркачам
4. Бродячая публика, которая вообще не любит циркачей

## ЧТО ТАКОЕ КАТЕХИЗИС?

1. Монастырский сортир
2. Ремикс Апокалипсиса от Папы Римского
3. Популярный христианский сборник FAQ
4. Намасутра, адаптированная для католиков



авторы:  
Дронич и Qwertу

# ТОТАЛЬНЫЙ ЛАКОВО-ЫЙ ДЕСТРОЙ

Сегодня мы рассмотрим деструктивные аспекты применения косметических красящих веществ, предназначенных для деперманентной окраски роговых наростов крайних фаланг верхних конечностей. Проще говоря, будем творить дестрой при помощи обычного лака для ногтей. Братве мужеского пола рекомендуется срочно отнять этот аксессуар у подруг, боевым подругам - не отдавать и учиться пользоваться самим, причем по-хулигански. Краткая справка по физике: лак для ногтей - типичный диэлектрик, то есть не проводит через себя ток. На этом замечательном свойстве и основаны наши хулигадости.

## У меня зазвонил телефон...

Для начала, следуя заветам Ильича, попробуем лишить противника связи. Нам понадобится флакончик серебристого или золотистого лака, а лучше оба сразу - на всякий случай. Оказавшись в квартире/офисе предполагаемого противника, нужно пробиться к телефону и засесть в глухой обороне, чтобы не вызывать подозрений. Осмотримся: если телефон оказался советского образца (все шнуры намертво припаяны), то мы в пролете (а я бы челу с таким телефоном и пакостить не стал, а дал бы ему денег на нормальный аппарат. А когда купит - прийти и гадить, гадить, гадить... >8-@). Нас интересуют лишь образцы со свободно отсоединяемым от трубки проводом, потому что нам нужно именно отделить трубу от аппарата. На современных телефонах эта операция проходит практически безболезненно - надо только нажать на фиксатор (такой децельный рычажок на разъеме) и потянуть за шнур. Теперь заглянем в образовавшуюся на трубе щель - там тусуют два/четыре тоненьких контакта. Быстренько выкручиваем кисточку из флакона с лаком и одним мазком облагораживаем контакт (какой? Да без разницы!) или парочку, соответственно. Даем минутку на высыхание и плавным движением погружаем шнур обратно (не правда ли, очень эротично получается? :). Собственно, все :). В чем суть гадости? Хех, телефон, возможно, работает, звонит даже (если он еще и факс, то продолжает

исправно играть эту роль), но в трубке поселилась злобная тишина. Простым смертным не понять причины глюка, особо продвинутым тоже - даже разобрав телефон, они вряд ли отличат простой контакт от зараженного (помнишь, у нас ведь два сорта лака, так что цвет контакта не изменится: был позолоченный - остался позолоченный, был серебристый - и теперь серебристый). Способ избавиться от напасти только один: залезть в нутро трубы смоченным в ацетоне ватным тампоном. Ацетон растворит лак - и вуаля, телефон снова в рабочем состоянии. Но ведь это знаешь только ты %)...

## МТС - мертвенький твой сотовый...

Мобильником нынче никого не удивить - эра высоких технологий, как-никак. Поэтому вероятность наличия у очередного врага народа (ну и тебя лично) сотовой трубочки стремится к единице. Чем нам тут поможет лак? Самое банальное - замазать контакты подзарядки (не требует особого ума). Мы пойдем дальше - заставим жертву отказаться от мобильного в нашу пользу. Приступим: завладев телефончиком, снимаем с него батарею (не забудь перед этим выключить сам сотовый) и ищем отсек SIM-карты. Нашли? Отлично, вытряхиваем ее оттуда. Теперь перед тобой дилемма: что бы покрасить - карту или телефон (имеются в виду только контакты, а то распишешь еще сотовый под хохлому...)? Выбери, ориентируясь на собственные потребности, так как, скорее всего, убитая (с точки зрения жертвы) вещь достанется именно тебе, если успеешь подсуетиться. Надо просто вовремя авторитетно заявить: "Да, бывает, карточки коротит [телефоны горят]. У меня друг пытался отспорить в офисе у ЛиБайна [в магазине сотовых], но там гарантия хитрая: не вернут ничего и не поменяют". Убедившись вместе с жертвой, что карта/телефон более не фурычат (поставив СИМку на другой телефон), можно предлагать взаимовыгодный обмен на бутл пива. И если телефон не самый новый или на карте мало денег, а состояние аффекта у жертвы продолжается, то ты станешь немного богаче материально. И еще: для Васи, который вчера продал нам "Нокиа-8950" за тридцать рублей: если ты это читаешь, то знай - твоя симуха действительно сгорела. Чесслово :].

## СМЕРТЬ ОТ ЛАКА

Обычный лак для ногтей - крайне деструктивная жидкость. С его помощью можно вывести из строя:

- городской телефон
- мобильный телефон
- модем
- в общем, все что угодно из мира портативной бытовой техники.

Принцип прост, как 2х2: лак, во-первых, невидим, а во-вторых, не проводит электрический ток. Мажем любые контакты лаком - и вуаля, пожалуйста! Ничего не работает, и непонятно, почему!

## ЗНАЙ И УМЕЙ

Знаешь, из чего состоит лак для ногтей? Нет? Тогда читай дальше.

### Нитроцеллюлоза

Нужна, чтобы лак блестел и не трескался. Помогает формированию диэлектрической пленки.

### Дибутилфталат

Страшная байда, по свойствам схожая с резиной или пластиком. Благодаря ей лак мягок и эластичен. По сути своей - размягчитель лака.

### Синтетическая смола

А это - для того, чтоб лак как можно плотней сел на покрываемую поверхность. Порозаполнитель, по-нашему.

### Цветные пигменты

Это нас интересует в меньшей степени, но для общего развития знать стоит. Обчно это анилиновые краски. Для придания перламутрового оттенка в лак могут добавлять рыбью чешую, или перламутр, а то и металлическую пыль.

### Растворители

Это основа лака - без растворителя он моментально засыхает (как это происходит на пальцах - с них растворитель просто испаряется). В растворителе плавает весь вышеперечисленный комбикорм. Чтобы лак лег равномерно, взбалтывай его перед употреблением. В деструктивных целях рекомендуем пользоваться прозрачными бесцветными оздоровительными лаками для ногтей.

**И самое главное. Выпив баллончик лака ты гарантированно попадаешь в больницу, и даже можешь умереть. Так что не вздумай принимать эту гадость внутрь.**

### Работаем на перспективу

■ Обработанная лаком поверхность имеет обыкновение не удерживать на себе никаких маслянистых веществ (скажем, краску). Такой чудесной фишкой просто грех не воспользоваться. Объектом издевательств может стать все, что подвергается периодической окраске (гараж, соседский забор, машина). От тебя требуется начертать там свою любимую фразу (прозрачным лаком, естественно). Если такие перлы, как "Осторожно, окрашено!" или "Машина продается", тебя не вставляют, можешь нацарапать цитатку из "Апокалипсиса" или какое-нибудь заклинание на эльфийском :). Шедевр твой, понятное дело, останется незамеченным :( Потерпи - гараж (или чего ты там намазюкал) рано или поздно покрасят. И тогда после первого дождика на его стенах начнут явственно проступать неведомые науке письмена... Причем цвета предыдущей покраски. Стильно, млин! А перепугавшийся хозяин, недобрым словом помяная шайтана, пускай срочно бежит за святой водицей.

### Don't try this at home!

■ Напоследок самый шумный и самый жестокий способ лаковых хулигадостей. Всего-то один мазок кисточкой по обычной лампе накаливания... При горении лампочка греется, а лак не дает стеклу равномерно расширяться. В результате - гарантированный Биг Бара-Бум. Когда именно произойдет коллапс - неизвестно (от нескольких секунд до нескольких часов), так что ты тоже рискуешь оказаться под стеклянным дождем. Вообще, к этому способу прибегать следует крайне редко, поскольку осколки взорвавшейся лампочки очень опасны, а кровь и трупы - это уже не смешно (ну... кому как - прим. авторов)...

В общем, лак тебе в руки - и вперед, только поблиз, будь внимателен, не забывай о технике безопасности (мы же, как всегда, всякую ответственность с себя снимаем). Думаем, ты сможешь по достоинству оценить неисчерпаемые возможности этого чудного и незаменимого вещества. ❌

e-shop

<http://www.e-shop.ru>

ИНТЕРНЕТ-МАГАЗИН  
С ДОСТАВКОЙ

НАМ 3 ГОДА

У НАС 3.000  
ПОСТОЯННЫХ ПОКУПАТЕЛЕЙ



\$399.99

NINTENDO  
GAMECUBE™

Революционная 128-битная игровая машина от Nintendo! Только на GameCube - Mario и Zelda, Rogue Leader и Smash Bros, Pikmin и StarFox.

\$83.95



Cel Damage

\$83.95

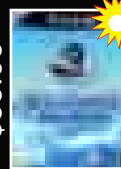

Wave Race:  
Blue Storm

\$83.95

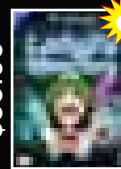

Luigi's Mansion

\$83.95



Super Smash Bros. Melee

ПРИ ПОКУПКЕ  
НА СУММУ СВЫШЕ

100\$ подарок! ИГРА  
НА IBM

Заказы можно сделать с 10.00 до 21.00 без выходных по телефону  
(095) 798-8627, (095) 928-6089, (095) 928-0360



# ЧУЖИЕ ПИСЬМА

автор:  
Даниил Шеповалов



Многие журналы публикуют письма своих читателей, но не отвечают на них. Мы исправим это существенное упущение. Сегодня наша черная метка досталась "Мэнсхэлсу". Вечная память!

## Письмо:

Привет! Представляю, как вы там мучаетесь... А ведь все ради нас. Чтобы мы были мудрыми, сильными и веселыми, вы, небось, дрожите в промозглой редакции темными зимними вечерами, приклебивая черный вредный кофе из плохо вымытых за недостатком времени кружек. А скрюченные от профессионального артрита пальцы так и долбят по клавишам, производя горы добрых советов. Причем почти без опечаток... Жалко вас... прислать вам, что ли, рыбки: для подкрепления сил? Тем более что в ней, как вы пишете, много фосфора, полезного для мозгов.

Здоровый, счастливый и безработный читатель Митя из солнечного города Одессы.

## Ответ:

Митя, ты, блин, нас еще не видел! Вот кого надо жалеть, а не мэнсхэлфовцев... Мы прикованы тяжелыми цепями к компьютерам в мрачном, сыром подвале редакции, которая обнесена по периметру колючей проволокой под напряжением. Иногда в подвал спускается Холод в тщательно отглаженной форме группен-фюрера эс-эс, кричит что-то о сроках сдачи номера и с гомерическим хохотом избивает всех до полусмерти своей семихвостой плеткой. Так и живем. А вообще, ты, Митя, не шарить ни фига. Во всех глянцевах журналах работают предельно циничные фрики. Написал такой перец трогательную статью в «Мэнсхэлс» о здоровом образе жизни и витаминах, а через час отправился в клуб "Содом и Гоморра", где ужрался в какашу и позволил себе целый ряд сексуальных излишеств. Ребята же вроде нас пишут ультраэкстремальные статьи о панках, некрофилии и боевых роботах, а сами после работы идут в лес с сачком – ловить бабочек для коллекции. Рыбку нам, кстати, слать не надо - пришли лучше пивка. Или водочки.

## Письмо:

Пишет вам ваша верная читательница с 1999 года. Хочу попросить об одном: хватит пропагандировать мастурбацию! Нечего мужскую силу на нее истрачивать... Лучше пишите больше про нас, девушек. И еще - пожалуйста, пишите чаще о том, как хорошо быть с постоянной девушкой и что на ней надо жениться!

Целую, люблю. Юлия, 20 лет, Москва.

## Ответ:

Ну вот, очередная провокация! Зуб даю, что пишет нам не верная читательница Юлия, а толстый волосатый дядька-редактор с похмельным синдромом. Ну да ладно, притворимся, что не запалили его. Уважаемая Юлечка, с чего ты взяла, что кто-то там пропагандирует мастурбацию? Зачем ее пропагандировать? Она и так клева! А пропагандируем мы исключительно монохромных накаченных мужиков активно-педерастичного вида. С оголенным торсом, белыми зубами и небритыми подмышками. Ну как, скажи пожалуйста, такое серьезное издание, как наше, может писать о легкомысленных девушках?! А про то, как хорошо жениться на постоянной девушке (Господи, спаси и сохрани!) – это стопудово не к нам. Про «жениться» пусть пишут "Подлиза" и "Кал Бой". Нам все-таки больше по душе темы вроде "Как хорошо быть бабником, пить, курить и ругаться матом", "Как это офигенно - не прийти на собственную свадьбу" и "Как замечательно прожить всю жизнь одному на свалке".

## Письмо:

Журнал ваш я начала покупать мужу сама, и первое время безумно радовалась, замечая в нем изменения от выпуска к выпуску. Зато теперь не радуюсь. Он теперь стремится целиком жить только по вашим правилам... Вот и сексом он старается заниматься только так, как написано в ваших статьях. И, знаете, создается впечатление, что делаешь это со всеми сотрудниками редакции - в любимых ими позах и в удобное для них время... Извините, если получилось несколько грубо...

Надин, Москва.

## Ответ:

Фигня! Ну сама посуди: чего там такого особенного умеют пацаны из «Мэнсхэлса»? Все, что их волнует – это лазерная эпиляция груди и сколько калорий содержится в одном сушеном банане. Ну еще, может, они хорошо умеют маски помидорные на лицо мазать. И вообще, у качков... ну да ты сама знаешь, чего там у них. Пошли-ка их всех в Хоккайду, андроидов стерильных. То ли дело мы, хулиганы! Вот увидишь, у некоторых (не будем показывать пальцем) сотрудников нашей редакции есть такие любимые позы, которые Сальвадору Дали в самых мокрых снах не снились. И вообще, если у тебя такой легко поддающийся внушению муж, ты, Надин, можешь очень даже нефигово развлечься. Подпиши его на журналы "Крестьянка", "Юный натуралист", "Проблемы квантовой телепортации", "Робототехника сегодня" и "Вечерний сатанист". А затем наслаждайся.





# ЧУЖИЕ ПИСЬМА

**Письмо:**  
С Новым годом всю редакцию! У меня родился сын - 3500 г, 52 см. Я предложил назвать его Артемом. И жена сказала, что это хорошее имя и что она рада, что я не предложил назвать его "Мэнсхелсом", а то я, говорит, совсем на вашем журнале свихнулся. Ну ничего. Вот Артем подрастет - мы вас вместе читать будем.

С наилучшими пожеланиями,  
Счастливый Отец из города Казани.

**Ответ:**  
Ах, какая прелесть! Ща расплачусь. Новая серия фильма "Небритый редактор разбушевался". Только все равно я круче могу пропиаренные насквозь письма сочинять. Вот зацени: "Уже десять лет я читаю журнал "Хулиган". И все мои друзья читают журнал "Хулиган". "Хулиган" - это очень хороший и интересный журнал. Я просто не могу передать словами то чувство благоговения, которое испытываю к сотрудникам редакции журнала "Хулиган", особенно к Дане Шеповалову! Ребята, вы делаете лучший журнал на планете! Только последние лохи не читают журнал "Хулиган". Именно журнал "Хулиган" сделал меня таким сильным, умным, модным и крутым!". Ну че, понятно? То-то же.

**Письмо:**  
В октябрьском номере в статье "Что касается секса" вы написали, что женщин возбуждает фантазия о мужчинах, делающих им педикюр. Так вот, поддавшись на вашу провокацию и запасшись пилками и флакончиком с лаком, я попытался совершить вышеозначенную процедуру. Результатом оказались мои заляпанные лаком джинсы и необходимость срочно везти ненаглядную в педикюрный салон - приводить в порядок конечности. Прошу в следующий раз после таких советов ставить специальный символ - восклицательный знак с подписью: "Операция рискованная, редакция за результаты ответственности не несет!"

Антон Мирский, 31 год, СПб.

**Ответ:**  
Че ж ты тогда курил-то, милый? Мне даже страшно представить, что ты там такое со своей благоверной сотворил. Хотя я тут по ящику что-то

похожее видел... В «Дорожном патруле»: что-то вроде "Мирский Антон Григорьевич 1969 года рождения в состоянии сильного алкогольного опьянения связал свою сожительницу и надругался над ней при помощи пилочек для ногтей и флакончика лака. Прибывшие на крики соседи обнаружили лишь груды человеческих останков, плавающих в луже крови вместе с подборкой журналов «Men's Health». Похожая история... Ой, блин, это же был ты! Черт.

**Письмо:**  
Я хочу рассказать о своем знакомстве с девушкой (моей мечтой) благодаря вашему журналу. А получилось так. Я собирался на поезд - ехать надо было четыре часа, и я решил взять мой любимый журнал (последний номер). В вагон я вошел с одним журналом, без вещей. И сразу же увидел девушку со знакомой, родной черно-белой обложкой в руках. Меня переполнило ощущение, что я встретил родного человека. Потом узнал, что она, глядя на мой МН, почувствовала то же самое. Я сел рядом с ней и мы поняли, что у нас много общего. Мы обсуждали прошлые номера и за эти четыре часа решили продолжить наши встречи...

Левон (29) и Жанна (20), Сочи.

**Ответ:**  
Замечательная история, Левон! А если бы ты вошел в вагон с пятью цветочными горшками и флагом Нидерландов в руках, напевая "Не думай о секундах свысока...", а потом познакомился с девушкой, также оснащенной этим стаффом, а? Гораздо круче бы было! И вообще, чувак, тебе не кажется, что есть что-то слегка нездоровое в том, что ты четыре часа разговаривал с понравившейся тебе девушкой о прошлых номерах «Мэнсхэлса»? Понимаю еще, можно поговорить с девчонкой о футболе, о тюнинге «Ауди ТТ» или твоей любимой рок-группе "Трансцендентная жопа галактики". Все мы нормальные пацаны, все этим грешим. Но чтобы так вот запросто четыре часа подряд обсуждать с половозрелой двадцатилетней теткой глянцево-стероидную ересь - это уже клиника. Пора завязывать, чувак! Ты сможешь!

**Письмо:**  
Хочу быть Интиандром!

Студент, 24 года.

**Ответ:**  
Чува-а-ак! Ты, блин, настоящий чувак! По-моему, это единственное достойное письмо в МН!

# АНКЕТА ХУЛИГАНА



## 1. Возраст

- До 17 лет
- 18-23 лет
- 24-30 лет
- Старше

## 2. Пол:

- Мужской
- Женский
- Другой

## 3. Социальный статус:

- Школьник
- Студент ВУЗа
- Менеджер/специалист
- Руководитель
- Другое

## 4. Какие журналы ты читаешь регулярно?

## 5. Ты читал Первый номер Хулигана?

- Да
- Нет

## 6. Как ты оцениваешь этот номер журнала Хулиган?

### Выберите один из вариантов ответов:

- Просто КРУТО
- Много интересного
- Можно почитать
- Не интересный
- Я это все читал раньше
- Ожидал лучшего
- Нет такого ответа

## 7. Сколько человек (включая тебя) читают твой экземпляр журнала?

- 1  2  3  Всей толпой

## 8. Какие темы журнала тебе наиболее интересны?

## 9. Что скажешь про стиль изложения?

- Все устраивает, ничего менять не надо
- Перегружен сленгом
- Не нравится обращение

на «ты»

- Слишком серьезный
- Слишком детский
- Другое:

## 10. Насколько глубоко написаны материалы журнала?

- Хорошо!
- нормально.
- Так себе(поверхностно)
- Фигово проработаны, ничего не скажешь.

## 11. Есть ли в журнале полезная лично для тебя информация?

- есть, причем много
- есть, но немного
- совсем нет

## 12. Что скажешь об оформлении журнала?

- Все нравится
- Слишком строго
- Слишком пестро
- Слишком развязно
- Слишком много деталей
- Слишком мало деталей
- Мне все равно

## 13. Оцени обложку этого номера в баллах (1-5):

## 14. Какие телевизионные каналы смотришь чаще всего?

- OPT
- RTP
- ТВ Центр
- НТВ
- MTV
- Муз ТВ
- CTC
- REN TV

## 15. Твои любимые передачи на TV?

## 16. Какие радиостанции слушаешь?

- Серебряный дождь

- Динамит
- Наше Радио
- Авторадио
- Радио Монте-Карло
- Максимум
- РДВ
- На семи холмах
- Русское Радио
- Русское Радио 2
- Европа плюс
- Love Radio
- Шансон
- ХитFM
- Ultra

## 17. О чем бы ты хотел прочитать в следующих номерах Хулигана?

- Об экстремальном спорте
- 0 сексе
- 0 психологии
- 0 новостях науки
- 0 музыке
- 0 кино
- 0 знаменитостях
- 0 аудио-видео технике
- 0 компьютерах и интернете
- 0 наркотиках
- Об автомобилях\мотоциклах
- Об алкоголе
- Об оружии
- 0 насилии
- 0 фанатизме
- 0 политике
- 0 книгах
- 0 компьютерных программах
- 0 другом:

## 18. Слышал(видел) ли ты рекламу журнала Хулиган?

- Видел по MTV
- Слышал по радио
- «Динамит»
- Слышал по радио
- «Ultra»
- Видел в журнале «Молоток»
- Видел в журнале «АиФ Молодой»
- Видел в журнале «Неон»
- Видел в других журналах
- Не видел и не слышал

## 19. В каком городе ты живешь?



## АУДИОЦЕНТРЫ:

Спасибо огромное магазину «М.Видео», Столешников пер. Д.13\15, за предоставленные для тестирования центры.

## КРОССОВКИ:

### Nike:

Спасибо большущее компании "Делта-Спорт", официальному дистрибьютору NIKE по СНГ, за предоставленные для тестирования материалы.

### Адреса магазинов:

Манежная площадь, ТЦ "Охотный ряд"  
Проспект Мира, дом 68  
Красная площадь, дом 3, ГУМ

### Puma:

Благодарим за предоставленные для тестирования кроссовки Демона и Лену из компании «PUMA Россия».

### Адреса магазинов:

Охотный ряд, Манеж, 2-й уровень  
737-8365  
Цум, улица Петровка дом 2,  
992-4886

### FILA:

Благодарим за предоставленную спортивную обувь марки FILA Группу Компаний "Цезарь".

### Адрес магазина:

Фирменный магазин FILA - ТК "Охотный ряд", Манежная пл., д. 1, средний уровень  
Кроссовки можно купить в магазинах компании «Спортмастер»:  
Смоленская площадь, дом 6  
Метро "Смоленская"  
Телефон: 241 13 88, 241 31 48  
Ленинский проспект, дом 21  
Метро "Ленинский проспект", "Октябрьская"  
Телефон: 952 01 40

## Банданы-трансформеры BUFF:

Благодарим компанию «ESPERANTO 2000» за предоставленные банданы.  
Телефон компании: (095) 402-7725, 778-9256  
Http://tm.ru/Esperanto\_2000  
E-mail: esp\_2000@aha.ru

## Музыка:

Спасибо большое Технопавильону на Кузнецком Мосту за предоставленные эксклюзивные материалы.

## Книги:

Спасибо большое кафе\книжному магазину ПИР ОГИ за предоставленные книги.  
Большая Дмитровка, д.12, тел. 229-34-53,  
КРУГЛОСУТОЧНО.

## Орган группы "НОГУ СВЕЛО!":

Изготовитель – компания «Стейдж Сервис». Техническое обеспечение шоу-программ и прочих акций.

## ЧЕРЕЗ МЕСЯЦ:

Нонсумация: как девчонки разводят нас на деньги!

Городской экстрим:  
скейтборд и ролики

\$2000: как  
купить себе за эти деньги Порше

Футбольные фанаты:  
фанзины и выезд  
И многое, блин, другое.

Нам очень хотелось бы знать, что тебе понравилось, и что не понравилось в журнале "Хулиган". Пожалуйста, потрать немного времени, и ответь на вопросы нашей анкеты, а затем вышли ее по адресу: Москва, Главпочтамт, АЯ 652, Хулиган.

Или просто зайти на [www.xuligan.ru](http://www.xuligan.ru), и заполни электронную версию анкеты :) (или пришли по факсу (095)924-9694).  
**Заранее спасибо, Редукция**

**MTV ТЕПЕРЬ В СЕТИ!**

**WWW.MTV.ru**

**27 МАРТА  
ПОДКЛЮЧАЙСЯ  
К ОФИЦИАЛЬНОМУ САЙТУ  
MTV РОССИЯ  
ВО ВСЕМИРНОЙ ПАУТИНЕ**



Общественный сайт



www.mtv.ru

<http://www.mtv.ru>

CASIO®



**G-SHOCK**

# ЗАПАСИСЬ ПРОЧНОСТЬЮ

- м. **Площадь Революции**, ГУМ, 1-ый этаж, 3 линия, тел. 929-3031
- м. **Кузнецкий Мост**, ЦУМ, 1-ый этаж, тел. 292-4020
- м. **Лубянка**, "Детский Мир", 2-й и 4-й этаж, тел. 926-2777
- м. **Семеновская**, ТЦ "Семеновский", 3-й этаж, тел.963-1675 доб.210
- м. **Проспект Вернадского**, "Обувь Сити", 1-й этаж, тел.797-6901
- м. **Калужская**, магазин "Электроника", Ленинский пр. 99, тел. 935-0144
- м. **Щелковская**, ТД "Первомайский", ул. 9-ая Парковая 62-64, тел. 464-2081
- м. **Ленинский Проспект**, универмаг "Москва", Ленинский пр-т 54, тел. 938-3825
- м. **Арбатская**, магазин "Юпитер", ул. Новый Арбат 19, тел. 933-2729

 **спортмастер**  
www.sportmaster.ru

Сеть спортивных супермаркетов "Спортмастер"  
тел. 777-7771

 **ПанСпортсмен**  
СЕТЬ СПОРТИВНЫХ МАГАЗИНОВ

Сеть спортивных магазинов "ПанСпортсмен"  
тел. 787-1616, 933-8966

**ТЕХНОСИЛА®**

Сеть магазинов электроники "Техносила"  
тел. 777-8777